

MamaLoes

MANUAL

Dani

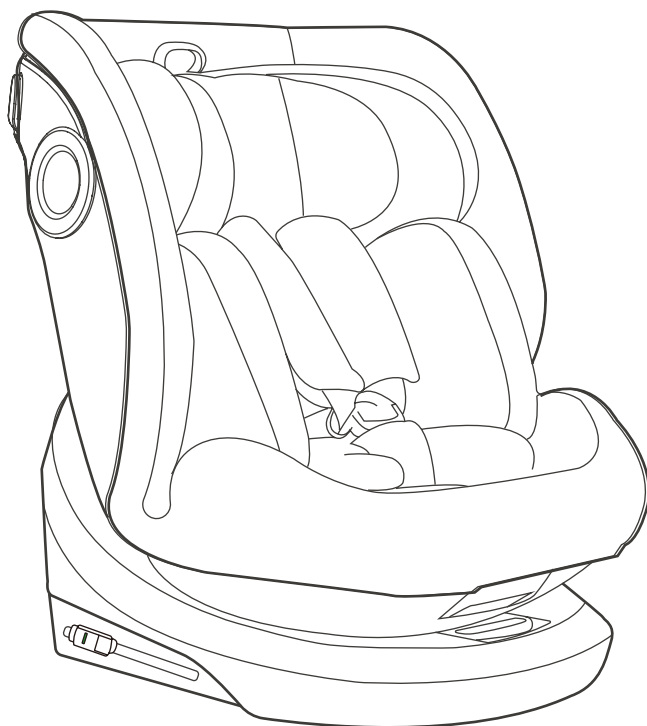

Read these instructions carefully and save them for future use

NL

EN

DE

| | |
|---|-------|
| Waarschuwing | 3 |
| Veiligheidsinstructies | 4-5 |
| Onderdelen Introductie | 6-7 |
| Gebruikersinstructie | 8-20 |
| Kennisgeving voor het gebruik van het voertuig | 8-9 |
| De installatie van de autostoel | 10-20 |
| • Het gebruik van de gordel | 10 |
| • Stel de veiligheidsgordel af | 11 |
| • Pas de hoogte van de hoofdsteun aan | 12 |
| • Pas de verstelhoek van de autostoel aan | 13 |
| • Pasgeboren kussen | 14 |
| • 5-puntsgordelsysteem om het kind te installeren | 16 |
| • Hoe verberg je de vijfpuntsveiligheidsgordel | 16-17 |
| • Installatiemethode voor ISOFIX-bevestiging | 18 |
| • ISOFIX verwijderen | 19 |
| • De installatiemethode voor TOP TETHER | 19-20 |
| Installatie | 21-25 |
| • Gebruik ISOFIX-bevestiging+ toptether om het kinderzitje achterwaarts gericht te installeren (Geschikt voor kinderen 40-105cm / ≤ 18 kg) | 21 |
| • Gebruik ISOFIX-bevestiging+toptether om het kinderzitje voorwaarts gericht te installeren (Geschikt voor kinderen van 76-105 cm / ≤ 18 kg) | 22 |
| • Gebruik ISOFIX-bevestiging + 3-punts veiligheidsgordel om het kinderzitje in voorwaarts gerichte positie te installeren (Geschikt voor kinderen van 100-150 cm) | 23 |
| • Gebruik de 3-punts veiligheidsgordel om het kinderzitje in de rijrichting te installeren (Geschikt voor kinderen van 100-150 cm) | 24 |
| • Verwijderen van de bekleding | 25 |
| Reiniging en onderhoud | 26 |



Waarschuwing



OPMERKING

Dit is een i-Size verbeterd kinderveiligheidssysteem. Het is goedgekeurd volgens VN-reglement nr. 129 voor gebruik in i-Size-compatibele zitposities in auto's, zoals aangegeven door de autofabrikant in de handleiding van de auto.

Raadpleeg bij twijfel de fabrikant van het uitgebreide kinderveiligheidssysteem of de verkoper.

OPMERKING

Dit is een i-Size stoelverhoger Enhanced Child Restraint System. Het is goedgekeurd volgens VN-reglement nr. 129 voor gebruik op "I-Size zitplaatsen", zoals aangegeven door de autofabrikant in de handleiding van de auto.

Raadpleeg bij twijfel de fabrikant van het uitgebreide kinderveiligheidssysteem of de verkoper.

"BELANGRIJK - NIET VOORUIT GEBRUIKEN VOORDAT DE LEEFTIJD VAN HET KIND MEER IS DAN 15 MAANDEN (zie instructies)".

Alleen geschikt voor gebruik in de genoemde voertuigen met een 3-punsgordel die is goedgekeurd volgens ECE-reglement nr. 16 Gebruik deze niet op zitplaatsen waar een actieve airbag is geïnstalleerd.

Veiligheidsinstructies



- Lees deze gebruiksaanwijzing zorgvuldig door.
- De juiste montage van de ISOFIX-bevestiging en de 3-puntsgordel is van vitaal belang voor de veiligheid van je kind.
- Voor toekomstig gebruik van het zitje is het belangrijk dat je de gebruiksaanwijzing zorgvuldig bewaart.
- Laat je kind nooit zonder toezicht achter in de auto.
- Gebruik geen kindertitje als de autostoel is uitgerust met frontale airbags. Dit kan gevaarlijk zijn. Dit geldt niet voor zogenaamde zij-airbags.
- Lees de gebruiksaanwijzing zorgvuldig door voordat je ons product gebruikt.
- Het product is een veiligheidsproduct en is alleen veilig bij gebruik volgens de gebruiksaanwijzing.
- Het product mag alleen worden gebruikt op een voorwaarts gerichte stoel die is uitgerust met een ISOFIX-bevestiging en een steunpoot.
- Het product kan zowel op de voor- als achterbank worden gebruikt, maar we raden aan om het op de achterbank te plaatsen.
- Het product is goedgekeurd volgens de strengste Europese veiligheidsnormen (ECE R129/03) en is geschikt voor:
 - 40-105 cm (maximaal gewicht 18 kg) met ISOFIX-bevestiging en steunpoot;
 - 76-105 cm (maximaal gewicht 18 kg) met ISOFIX-bevestiging en steunpoot;
 - 100-150 cm met 3-puntsgordel;
 - 100-150 cm met 3-puntsgordel en ISOFIX-bevestiging.
- Na een ongeval kan het zitje onveilig zijn door schade die niet direct zichtbaar is. Daarom moet het zitje na een ongeval worden vervangen.
- De veiligheid van het zitje kan alleen door de fabrikant worden gegarandeerd als het afkomstig is van de originele eigenaar.
- Wij raden sterk af om een tweedehands product te gebruiken, omdat je niet zeker weet wat ermee gebeurd is.
- De gordelpads zijn belangrijk voor de veiligheid van je kind, gebruik ze daarom altijd.
- Zorg ervoor dat bagage en voorwerpen die bij een ongeval letsel kunnen veroorzaken goed zijn vastgezet.

Veiligheidsinstructies



- De bewegende delen van het autostoeltje mogen op geen enkele manier worden gesmeerd.
- Het autostoeltje mag niet zonder hoes worden gebruikt. Gebruik altijd een originele hoes, omdat deze bijdraagt aan de veiligheid van het stoeltje.
- Het stoeltje moet worden vastgezet met de ISOFIX-bevestiging, zelfs wanneer het niet in gebruik is.
- Een los stoeltje kan bij een plotselinge stop andere passagiers verwonden.
- De harde onderdelen en plastic delen van het kinderzitje moeten zo geplaatst en geïnstalleerd worden dat ze tijdens het dagelijkse gebruik van de auto niet klem kunnen komen te zitten tussen een verstelbare stoel of in een deur van de auto.
- Zorg ervoor dat het stoeltje niet beschadigd raakt door riemen tussen of onder zware bagage, verstelbare stoelen of dichtslaan de autodeuren.
- Er mogen geen wijzigingen aan het product worden aangebracht, omdat dit de veiligheid van (een deel van) het stoeltje kan beïnvloeden.
- In warm weer kunnen de plastic en metalen onderdelen heet worden. Bedek het stoeltje wanneer de auto in de zon geparkeerd staat.
- Om schade aan de hoes te voorkomen, verwijder het logo van het product niet.
- Gebruik het stoeltje zelfs bij korte ritjes, aangezien de meeste ongelukken op korte afstanden gebeuren.
- Controleer voor aankoop of het stoeltje goed in je auto past.
- Neem een korte pauze bij lange ritten, zodat je kind even kan ontspannen.
- Geef het goede voorbeeld en draag altijd je autogordel.
- Leer je kind dat hij/zij nooit met de gordelsluiting mag spelen.
- Zorg ervoor dat alle riemen goed vastzitten (laag geplaatst) en niet verdraaid zijn.
- Een heupriem moet laag worden gedragen, zodat het bekken goed vastzit.



Plaats een naar achteren gericht kinderzitje NIET op de voorstoel met airbag.
BELANGRIJK - NIET naar voren gericht gebruiken voordat het kind ouder is dan 15 maanden. **DOOD OF ZWAAR GEWOND** kan het gevolg zijn.

Onderdelen Introductie

- A. Handgreep voor de hoofdsteen
- B. Hoofdsteen
- C. Gordelgeleider
- D. Kussen voor pasgeborenen
- E. Vulling voor gordels
- F. Handvat om de hellingshoek aan te passen
- G. Verstelriem
- H. Schoudervulling
- I. Gesp
- J. Vijfpuntsgordelversteller
- K. Hendel voor het verstellen van de rotatie

Afbeelding alleen ter referentie

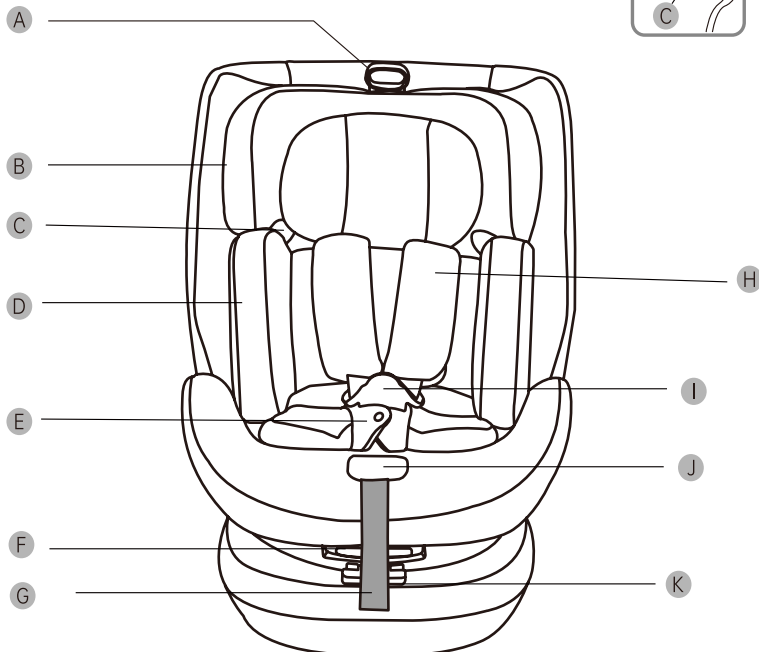

Onderdelen Introductie



- L. Top tether
- M.ISOFIX-bevestiging
- N. Ontgrendelingsknop voor de ISOFIX-bevestiging
- O. Tweede vergrendeling van de ISOFIX-bevestiging
- P. Veiligheidsafstelling van de top tether
- Q. Opbergvak voor instructies
- R. Top tether haak
- S. Haak voor veiligheidsgordel achterin

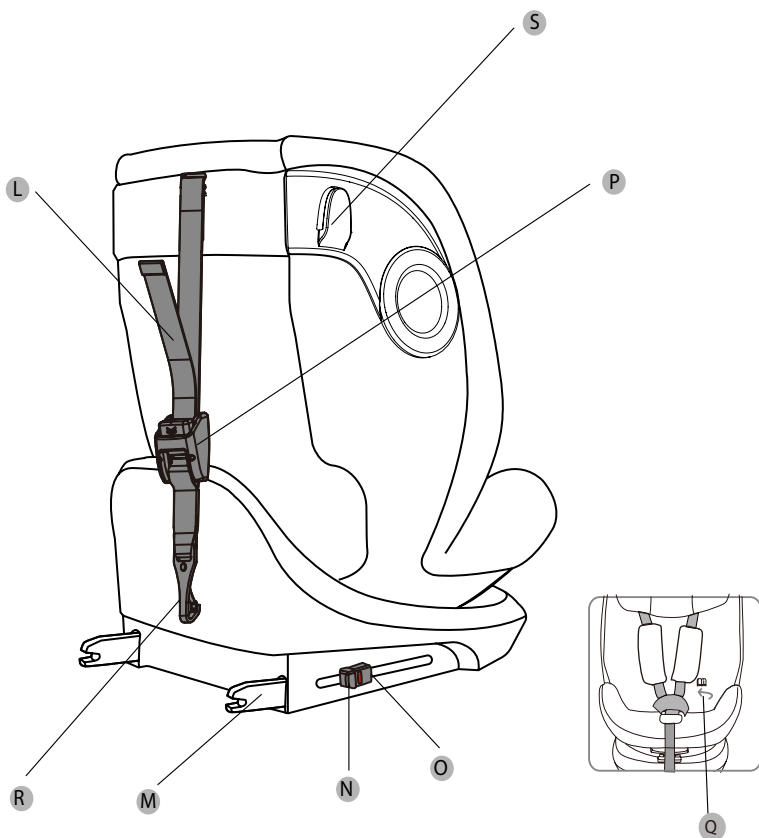

Gebruiksaanwijzing

Opmerking voor gebruik in voertuigen



De autostoel mag niet gebruikt worden op de plaats van een stoel waarin zich een airbag bevindt (airbags kunnen fataal zijn voor kinderen).

Lees de instructies zorgvuldig door om de autostoeltjes correct te gebruiken.

- ✓ Correcte installatie / geschikt ✗ Verkeerde installatie / ongeschikt

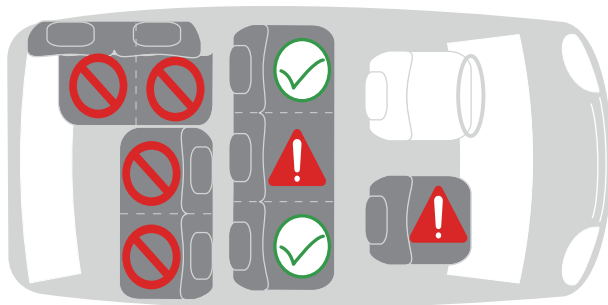

Mag niet gebruikt worden op de passagiersstoel wanneer de airbags geactiveerd zijn.

ISOFIX-bevestiging voor kinderzitjes

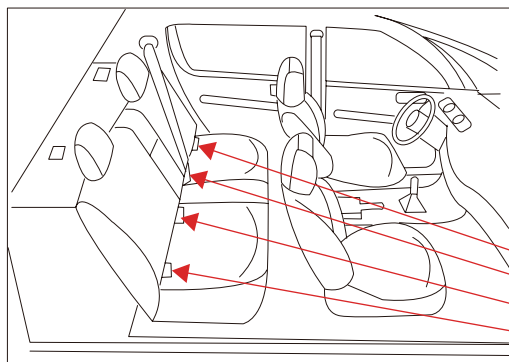

Verankering voor de ISOFIX-bevestiging onder de stoel

Gebruiksaanwijzing



Lees eerst de handleiding van de auto en controleer of de autostoel is autostoeltje is uitgerust met de volgende ISOFIX-bevestigingspunten en controleer of de grootte van de aanbevolen ISOFIX-bevestigingsgrenzen op het systeem overeenkomt met onze ISOFIX-bevestigingsgrenzen.

| Height | Size | facing direction |
|-----------|---------|------------------|
| 40-105cm | ISO/R2 | rearward facing |
| 76-105cm | ISO/F2X | forward facing |
| 100-150cm | ISO/B2 | |

Gebruiksaanwijzing



Autostoel installeren

4-1 Het gebruik van gordel

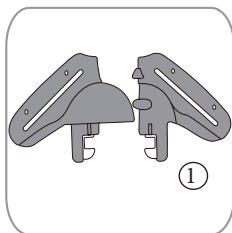

1. Sluit de linker- en rechtersluiting van de riemgesp (zoals getoond in Figuur 1) en zorg ervoor dat de holle en bolle structuren van de linker- en rechtersluiting gesloten zijn.

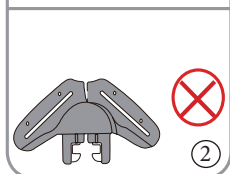
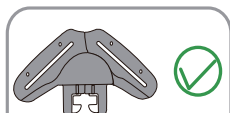

2. Sluit de vergrendelingen links en rechts zonder een opening achter te laten. Laat de vergrendelingen naar boven wijzen. (Afbeelding 2)

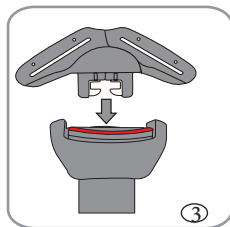

3. Steek de gesloten grendels in de gleuf van het slot (Afbeelding 3).

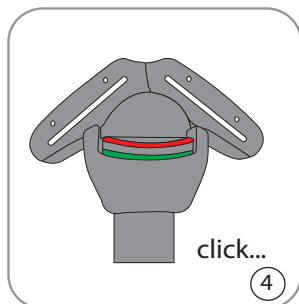

Als je een "klik" hoort, betekent dit dat de gesp gesloten is. (Afbeelding 4)

Gebruiksaanwijzing



4-2 Stel de veiligheidsgordel af.

1. Gordel aan doen

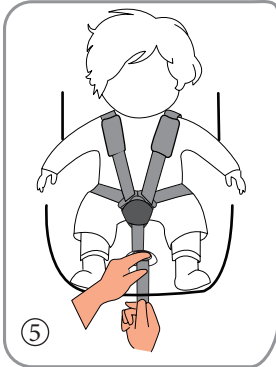

Trek de schouderriem omhoog om het losse deel van de beengordel vast te maken en trek vervolgens aan de verstelbare gordel om de gordel vast te maken.

Houd je autogordel zo strak mogelijk zonder ongemak te veroorzaken. De beengordel moet zo laag mogelijk zitten en bij het kruis, niet bij de buik. Tussen de autogordel en het kind moet een vinger-ruimte zitten.

Een losse autogordel is gevaarlijk. Controleer elke keer dat je een kind in een autostoeltje plaatst of de gordelversteller goed werkt voordat je de gordel vastmaakt.

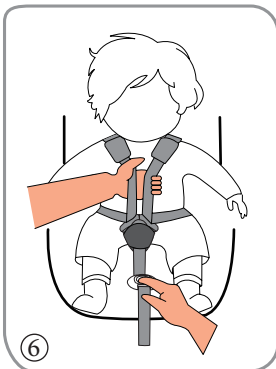

2. De veiligheidsgordel losmaken

Terwijl u de knop voor de 5-punts gordelverstelling ingedrukt houdt, houdt u met uw andere hand de twee riempjes onder de schouderbeschermer vast en trekt u ze voor het kind uit om de gordel los te maken.

Gebruiksaanwijzing

4-3 De hoogte van de hoofdsteun aanpassen

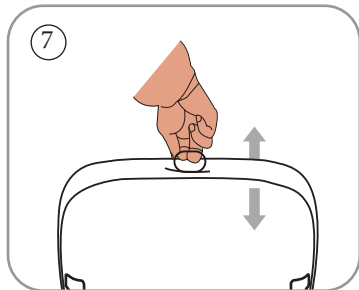

1. Gebruik de knop voor het verstellen van de veiligheidsgordel aan de voorkant van de stoel om de veiligheidsgordel los te maken, ontgrendel de gesp, trek de hendel voor het verstellen van de hoofdsteun omhoog, stel de hoofdsteun in op de juiste hoogte voor de schoudergordel en schuif de hoofdsteun vervolgens voorzichtig omlaag om te controleren of de hoofdsteun goed vastzit. Plaats een kind in een kinderzitje voordat u de veiligheidsgordel vastmaakt.



2. De hoofdsteun moet zo worden afgesteld dat de schouderbanden zich op of iets boven de hoogte van de schouders van het kind bevinden. De riemen moeten zich op schouderhoogte of iets daarboven bevinden.



Opmerking: Het is belangrijk dat de hoofdsteun is aangepast aan de hoofdhoogte van het kind.

Gebruiksaanwijzing



4-4 De kantelhoek van de autostoel aanpassen

Het kinderzitje kan in verschillende standen worden gezet. Je kunt ook de hellingshoek van het zitje aanpassen wanneer je kind in het zitje zit.

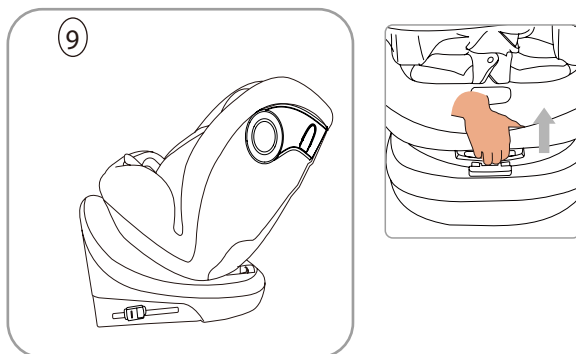

Achterwaarts:

Druk met de ene hand op het onderste deel van de stoel en trek met de andere hand aan de hendel voor hoekverstelling aan de achterkant van de stoel om de stoel in de gewenste stand te zetten (5 standen in totaal).

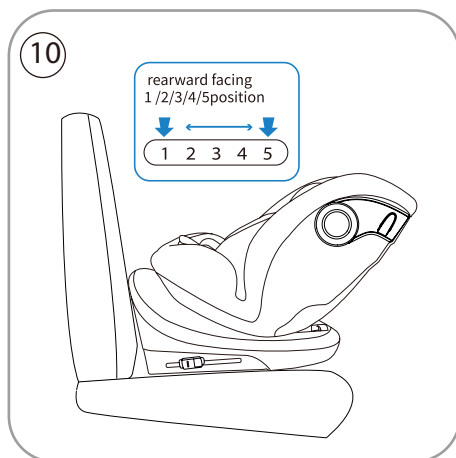

Als het kinderzitje naar achteren gericht is, gebruik dan positie 1,2,3,4,5;

Gebruiksaanwijzing

Voorwaarts:

Druk met de ene hand op de basis van de stoel en trek met de andere hand aan de hendel voor hoekverstelling aan de achterkant van de stoel om de stoel in de gewenste stand te zetten (5 standen in totaal).

 **Gebruik de posities 1,2,3,4,5 als het kinderzitje naar voren gericht is;**

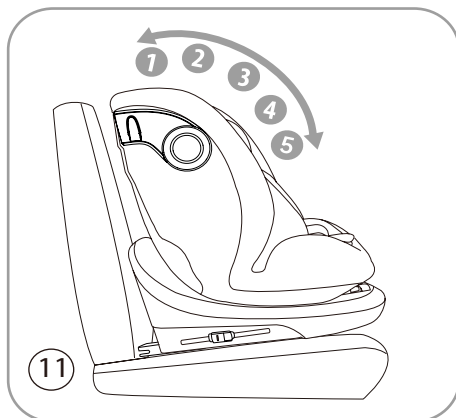

4-5 kussen voor pasgeborenen

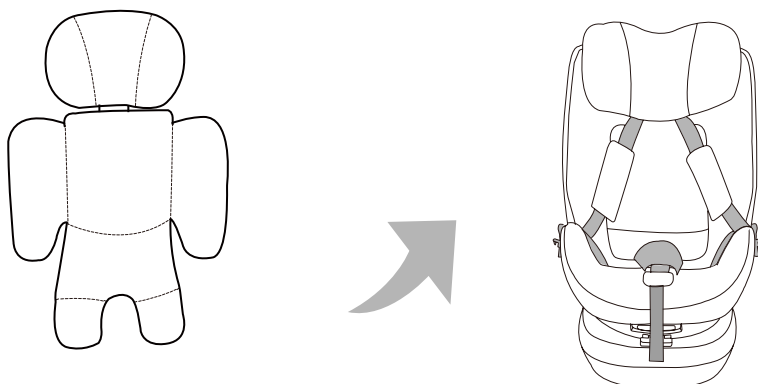

Opmerking:

1. Als de baby 40-75 cm groot is, gebruik dan het kussen voor pasgeborenen.

Gebruiksaanwijzing

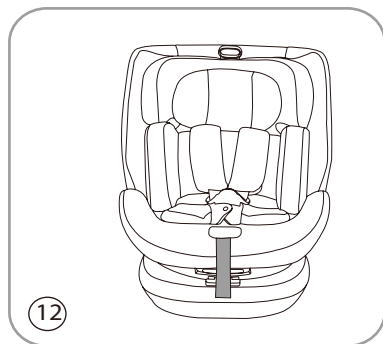

Plaats het newbornkussen in de autostoel, plaats de twee schouderkussentjes op het newbornkussen en plaats ten slotte het gespknussen.

4-6 Roterende functie

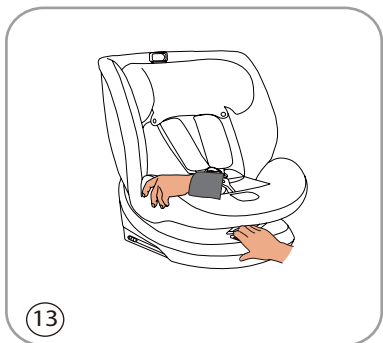

Houdt de knop op de base ingedrukt met één hand, en draai de stoel met de andere hand.



Let op! Controleer voor elke rit of de stoelvergrendeling vastzit door de stoel in beide richtingen te draaien.



"BELANGRIJK - GEBRUIK NIET VOORWAARTS TOT HET KIND 15 MAAN- DEN



Let op! Controleer voor elke reis of het kinderzitje in de juiste groep en configuratie zit.

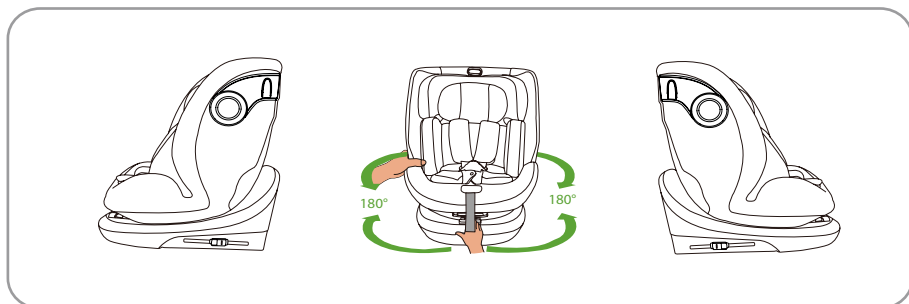

Gebruiksaanwijzing



4-7 5-punts gordelsysteem voor bevestiging van het kind

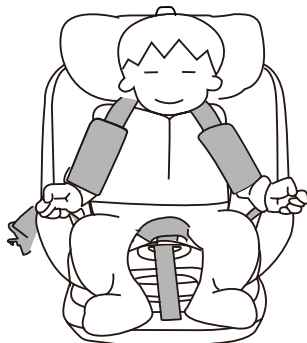

1. Maak de veiligheidsgordel zo ver mogelijk los, open dan het slot en plaats het aan beide zijden van de stoel zoals aangegeven in de illustratie.

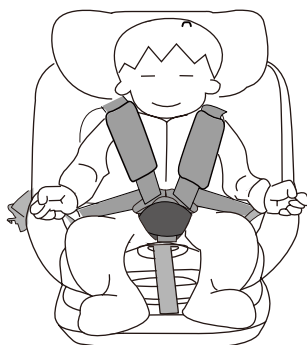

2. Steek het linker en rechter gordelslot in het gordelslot en hoor een "klik" geluid om aan te geven dat het gordelslot gesloten is. Druk op de knop voor de verstelbare gordel om de schoudergordel af te stellen en aan te trekken, en zorg ervoor dat de schouders van het kind comfortabel zitten (er moet een vingerbreedte ruimte zijn tussen de gordel en het kind).

4-8 De vijfpuntsveiligheidsgordel verbergen

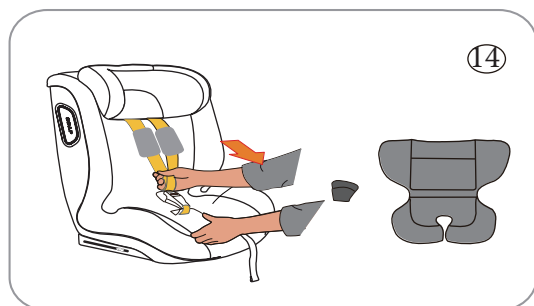

1. Verwijder de schouderkussentjes, gesphoes en het pasgeboren kussen van de stoel.

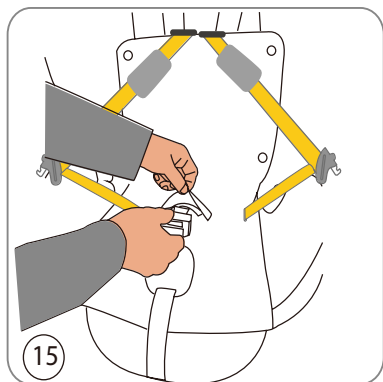

2. Steek de gesp door het gat in de stoffen bekleding zoals getoond in Figuur 15.

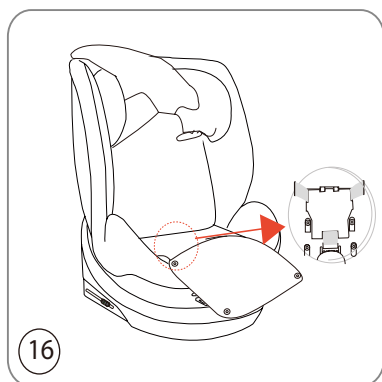

3. Open de knoppen op de bekleding van de stoel zoals afgebeeld. Plaats de gespen in het gordelslot. Open de gespafdekking aan de onderkant van de stoel, plaats de gesp en sluit de afdekking.



4. Werk de stoffen kap weg, zoals getoond in Figuur 17.

Gebruiksaanwijzing



4-9 installatiemethode voor ISOFIX-bevestiging

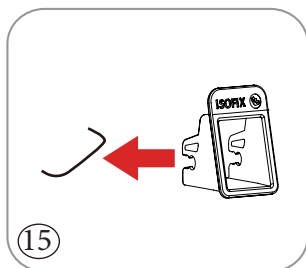

Opmerking: Kinderzitjes kunnen ook worden gebruikt met de ISOFIX-bevestigingsgeleider.

De installatie is eenvoudiger. Klik de ISOFIX-bevestigingsgeleider op het ISOFIX-bevestigingsankerpunt van de auto.

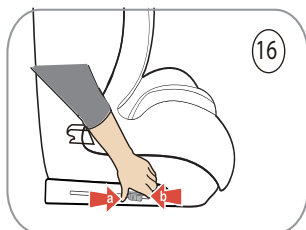

Opmerking: Als de hoek van de rugleuning van uw autostoel verstelbaar is, kunt u de hoek van de autostoel in de juiste stand zetten om de ISOFIX-bevestiging van het kinderzitje gemakkelijker te installeren.

1. Houd de ontgrendelknop van de ISOFIX-bevestiging en de tweede vergrendelknop van de ISOFIX-bevestiging tegelijkertijd ingedrukt (zoals getoond in Figuur 16) en duw vervolgens de ISOFIX-bevestigingsinterface naar de buitenste rand.

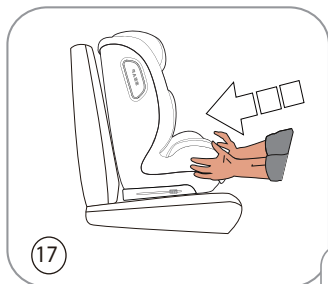

Tip: Alleen wanneer de ontgrendelingsknoppen van de linker en rechter ISOFIX-bevestiging in een groen patroon verschijnen, is de ISOFIX-bevestiging vergrendeld.

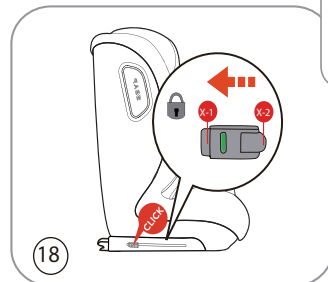
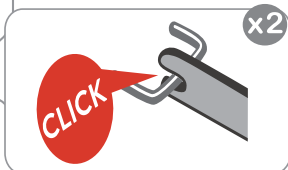

2. Pak het kinderzitje met beide handen vast en duw de twee ISOFIX in de ISOFIX-geleiders totdat de ISOFIX aan beide kanten vastzit en u een klik hoort. Wanneer de ISOFIX vergrendeld is, duwt u het kinderzitje krachtig in de richting van de pijl zodat het vastzit aan de achterkant van het autostoeltje (Figuur 18).

Gebruiksaanwijzing



4-10 Isofix verwijderen

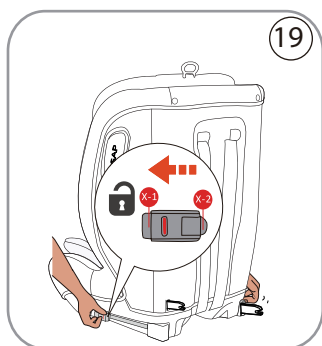

1. Druk op de ontgrendelknop van de Isofix-bevestiging, hoor een klikgeluid en zorg ervoor dat beide kanten van de Isofix-bevestiging ontgrendeld zijn.

Opmerking: ISOFIX-bevestiging is alleen correct ontgrendeld als de linker en rechter ISOFIX-indicator rood branden.

4-11 De installatiemethode voor toptether

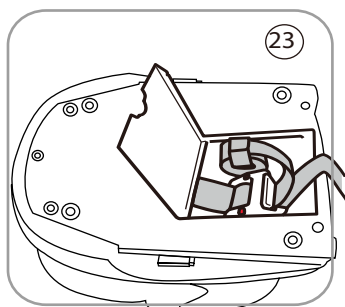

1. Open het opbergvak, pak de top tether eruit en sluit het vakje weer.

2. Maak de bovenste top tether los door op de ontgrendelknop te drukken en de riem naar achteren te trekken.

3. Steek de toptether onder de hoofdsteun van de autostoel.

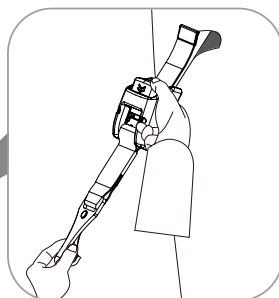
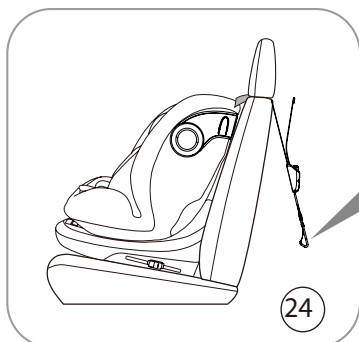

Gebruiksaanwijzing

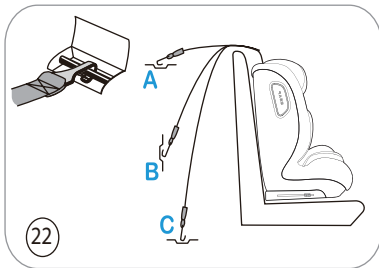

4. Er zijn drie vaste ankerpunten achter de autostoel.
Kies het anker op basis van de positie van het anker in uw auto.



Opmerking: Dit is de indicator voor het punt van TOP TETHER

Herinnering: Plaats de TOP TETHER gordel onder het kussen van de autostoel (als het kussen niet versteld kan worden, plaats het dan op het kussen).

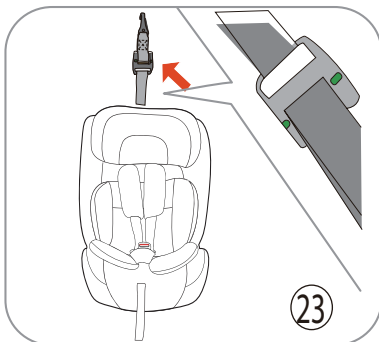
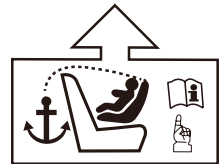

5. Maak de riem vast door deze naar achteren te trekken totdat de indicator groen oplicht.

Installatie

5-1 Gebruik de ISOFIX-bevestiging + top tether om het kindersitje achterwaarts gericht te installeren (Geschikt voor kinderen van 40-105 cm / ≤18 kg).



1. Volg bij het installeren van het kindersitje in achterwaarts gerichte positie de methode 4-6, Draai het zitje in de achterwaarts gerichte positie (zoals getoond in afbeelding 27); Volg dan de methode 4-9 om de ISOFIX te installeren.



Waarschuwing: De autostoel kan in geen geval gebruikt worden in de positie die voorzien is van Airbags.



2. Trek de aanspanriem van boven naar beneden door de achterkant van het zitje naar de gordelhaak (zoals getoond in figuur 28), en hang vervolgens de aanspanriem aan het bevestigingspunt van je auto volgens de methode van 4-11.

Installatie

5-2 Gebruik ISOFIX-bevestiging+ toptether om het kinderzitje voorwaarts gericht te installeren (Geschikt voor kinderen 76-105 cm / \leq 18kg)

Let op! Als het gewicht van het kind lager is dan 9 kg, moet het kinderzitje achterwaarts gericht geïnstalleerd worden.

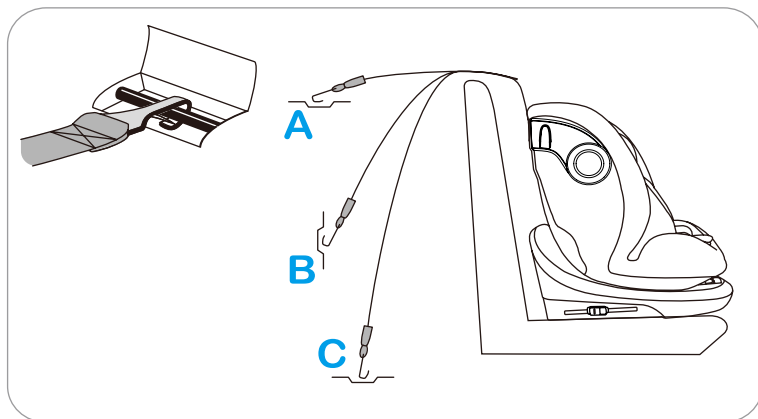

- 1. Zet het kinderzitje in de juiste stand volgens de 4-4 methode.**
- 2. Volg de 4-9 methoden om het autostoeltje vast te zetten met ISOFIX en het ISOFIX-verankeringpunt op het autostoeltje.**
- 3. Volg de 4-11 methodes om het autostoeltje te bevestigen met de top tether en het bevestigingspunt van de top tether van de auto stoel.**
- 4. Controleer tot slot of het kinderzitje goed vastzit op de autostoel.**
- 5. Volg stappen 4-7 om het kind vast te zetten.**

Installatie

5-3 Gebruik ISOFIX-bevestiging+ 3-puntsgordel om het kinderzitje in voorwaartse rijrichting te installeren (Geschikt voor kinderen van 100-150 cm)

1. Om het kind op deze manier te beveiligen, moet de 5-puntsgordel eerst verborgen worden (zie 4-8 voor details).
2. Volg de methoden in 4-9 om het kinderzitje te beveiligen met ISOFIX en de ISOFIX-anker op de autostoel.
3. Plaats het kinderzitje in de auto en stel de autostoel in op de juiste stand (zie 4-4 voor details).
4. Trek de autogordel door de schoudergordelgeleider en rondom de schouder van het kind.
5. Trek de autogordel door de buikgordelgeleider en rondom het bekken van het kind.
6. Sluit de autogordel.



Installatie

5-4. Gebruik de 3-puntsgordel om het kinderzitje in een vooruitgerichte positie te installeren (geschikt voor kinderen van 100-150 cm).

1. Verwijder eerst de 5-puntsveiligheidsgordel (zie details in 4-9).
2. Plaats het kinderzitje op de autostoel en stel het kinderzitje in op de juiste positie (zie details in 4-6).
3. De gordel van de autostoel gaat door de gordelgeleider en om de schouder van het kind.
4. De buikgordel van de autostoel gaat door de buikgordelgeleider en om het bekken van het kind.
5. Bevestig de autogordel.



6. Verwijdering van de hoes

1. Maak de schouderriemen los. **H**
2. Druk op de rode knop A op de gesp om de gesp te openen. **I**
3. Haal het newborn kussen **D** en de snap pad eruit. **E**
4. Verwijder voorzichtig de hoofdkussenhoes en de zittinghoes van de stoel.

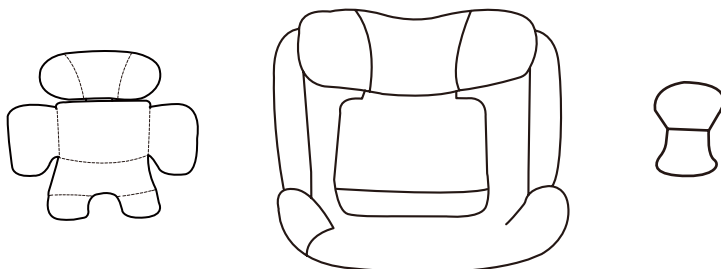
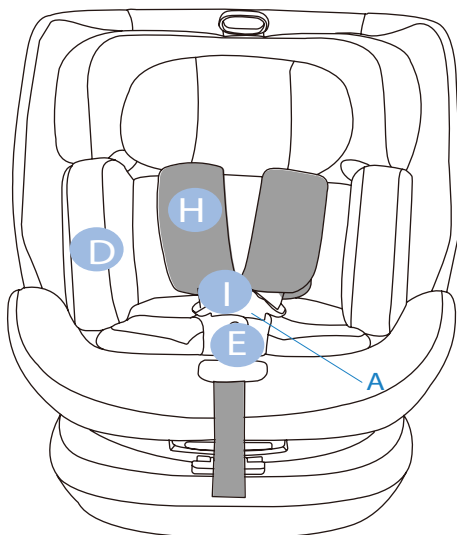

Schoonmaken & Onderhoud

1. Bij dagelijks gebruik is het noodzakelijk om regelmatig het kinderzitje te controleren.
2. In geval van een ongeval moet het veiligheidzitje worden vervangen. Wanneer de autostoel niet in gebruik is, moet het kinderzitje op een droge en goed geventileerde plaats worden geplaatst om vocht en schimmel te voorkomen.
3. Als er stof op het oppervlak van het kinderzitje zit, kun je een vochtige spons gebruiken om het af te vegen en het te laten ventileren om te drogen.
4. Als er per ongeluk eten of drinken op de gordel valt, verwijder dan de gordel en spoel deze grondig af met warm water en laat het ventileren om te drogen.
5. Voor het reinigen van de gehele hoes, raadpleeg de wasinstructies.
6. Lichte verkleuring kan optreden tijdens het wassen, wat een normale situatie is.

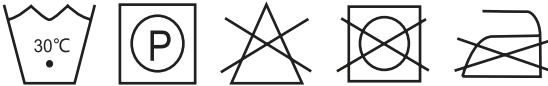

| | |
|--|-------|
| Warning | 28 |
| Safety instructions | 29-30 |
| Parts Introduction | 31-32 |
| User Instruction | 33-45 |
| Notice for the vehicle use | 33-34 |
| The adjustment and installation of child safety Seat | 35 |
| • The usage of buckle | 35 |
| • Adjust the safety belt | 36 |
| • Adjust the height of headrest | 37 |
| • Adjust the angle reclining of car seat | 38 |
| • Newborn cushion | 39-40 |
| • 5-point harness system to install the child | 41 |
| • How to hide the five-point safety belt | 42-43 |
| • Installing method for ISOFIX attachment | 43 |
| • The way to remove ISOFIX | 44 |
| • The installation method for TOP TETHER | 44-45 |
| Installation | 46-50 |
| • Use ISOFIX attachment+ top tether to install the child safety seat in rearward facing position (Suitable for children 40-105cm / ≤ 18 kg) | 46 |
| • Use ISOFIX attachment+ top tether to install the child safety seat in forward facing position (Suitable for children 76-105 cm / ≤ 18 kg) | 47 |
| • Use ISOFIX attachment+ 3-point seat belt to install the child safety seat in forward facing position (Suitable for children 100-150 cm) | 48 |
| • Use 3-point seat belt to install the child safety seat in forward facing position (Suitable for children 100-150 cm) | 49 |
| • Removal of the cloth cover | 50 |
| Cleaning and maintenance | 51 |



Warning

NOTICE

This is an i-Size Enhanced Child Restraint System. It is approved according to UN Regulation No. 129, for use in, i-Size compatible vehicle seating position as indicated by vehicle manufacturers in the vehicle user's manual. If in doubt, consult either the Enhanced Child Restraint System manufacturer or the retailer.

NOTICE

This is an i-Size booster seat Enhanced Child Restraint System. It is approved according to UN Regulation No. 129, for use primarily in "i-Size seating positions" as indicated by vehicle manufacturers in the vehicle user's manual. If in doubt, consult either the Enhanced Child Restraint System manufacturer or the retailer.

"IMPORTANT-DO NOT USE FORWARD FACING BEFORE THE CHILD'S AGE EXCEEDS 15 MONTHS(Refer to instruction)"

Only suitable for use in the listed vehicles fitted with 3 point belt which is approved to ECE Regulation No.16 Do not use them in seating positions where there is active airbag installed.

Safety instructions

- Read this instruction manual carefully.
- The correct fitting of the ISOFIX attachment and Support leg anchoring systems of 3-point belt is of vital importance for the safety of your child.
- For the future use of the seat, it is important that you keep the instruction manual carefully.
- Never leave your child unattended in the car.
- Do not use a child safety seat if the vehicle seat is equipped with a front airbags. This can be dangerous. This does not apply to so-called side airbags.
- Before use our product, please read the instruction manual carefully.
- The product is a safety product and is only safe when used in accordance with the instruction manual.
- The product must only be used on a forward facing seat that is fitted with the ISOFIX attachment and Support leg .
- The product may be used on either the front or the back seat. However, we recommend that it is fitted on the back seat.
- The product has been approved according to the strictest European safety standards (ECE R129/03) and is suitable for 40-105cm (mass limit $\leq 18\text{kg}$) with the ISOFIX attachment and Top tether ; 76-105cm (mass limit $\leq 18\text{kg}$) with the ISOFIX attachment and Top tether ; 100-150cm with 3-point belt; 100-150cm with 3-point belt and ISOFIX attachment.
- After an accident the seat may become unsafe due to damage that is not noticeable immediately. It should therefore be replaced.
- The safety of the seat can only be guaranteed by the manufacturer if it issued by the original owner.
- We advise you strongly that not to use a second-hand product, because you are not sure what has happened to it.
- The harness pads are important for the safety of your child, therefore use them at all the time.
- Ensure that all luggage and objects likely to cause injury in the event of an accident are properly secured.
- The moving parts of the car seat should not be lubricated in any way.
- The baby car seat must not be used without the cover. Please use an original cover, as the cover contributes to the safety of the seat.
- The seat must be secured with ISOFIX attachment, even when it not on use. An unsecured seat may injure other passengers in the car in an urgent stop.
- The rigid items and plastic parts of a child restraint must be so located and installed that they are not liable, during everyday use of the vehicle, to become trapped by a movable seat or in a door of the vehicle.
- ***Ensure that the seat is not damaged by the webbing between or underneath heavy luggage, adjustable seats or slamming the car door etc.***

Safety instructions

- No alterations may be made to the product as this could affect part or the overall safety of the seat.
- In hot weather the plastic and metal parts of the product will be hot. You should cover the seat when the car parked under the sun.
- In order to prevent damage to the cover, do not remove the product's logo.
- Use the seat even in a short journey, as this is when most accidents occur.
- Before the purchase, please check that the seat is properly in your car.
- Take a short break in long journey, so that your child has some time for the relaxation.
- Set a good example your child and always wear your seat belt.
- Tell your child that he/she should be never play with the harness buckle.
- Make sure that any straps is properly fastened (worn low down) and not twisted.
- Any lap strap is worn low down, to keep the pelvis is firmly engaged.

| | |
|---|---|
|  | <p>DO NOT place rear-facing child seat on front seat with airbag. IMPORTANT-DO NOT use forward facing before the child's age exceeds 15 months.DEATH OR SERIOUS INJURY can occur.</p> |
|---|---|

Parts Introduction

The pictures are only for your reference.

- A. Handle For The Headrest
- B. Headrest
- C. Belt Guider
- D. Newborn Cushion
- E. Buckle Pads
- F. Handle For Adjusting The Angle
- G. Adjustment Belt
- H. Shoulder Pads
- I. Buckle
- J. Five point belt adjuster
- K. Rotation Adjusting Handle

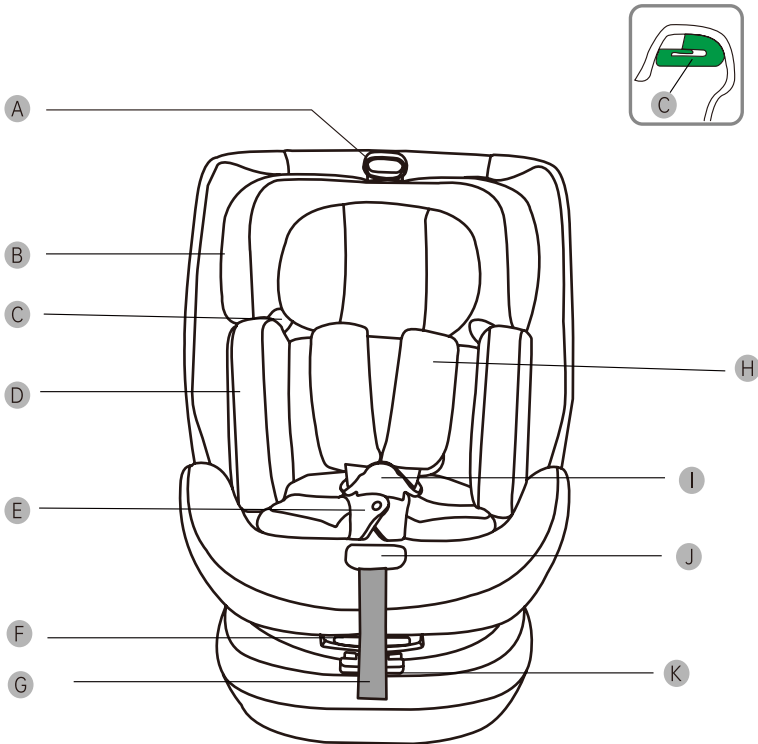

Parts Introduction

- L. Top tether
- M. ISOFIX attachment
- N. ISOFIX attachment release button
- O. ISOFIX attachment second lock
- P. Top tether safety adjustor
- Q. Instruction storage bag
- R. Top tether hook
- S. Rear seat belt hook

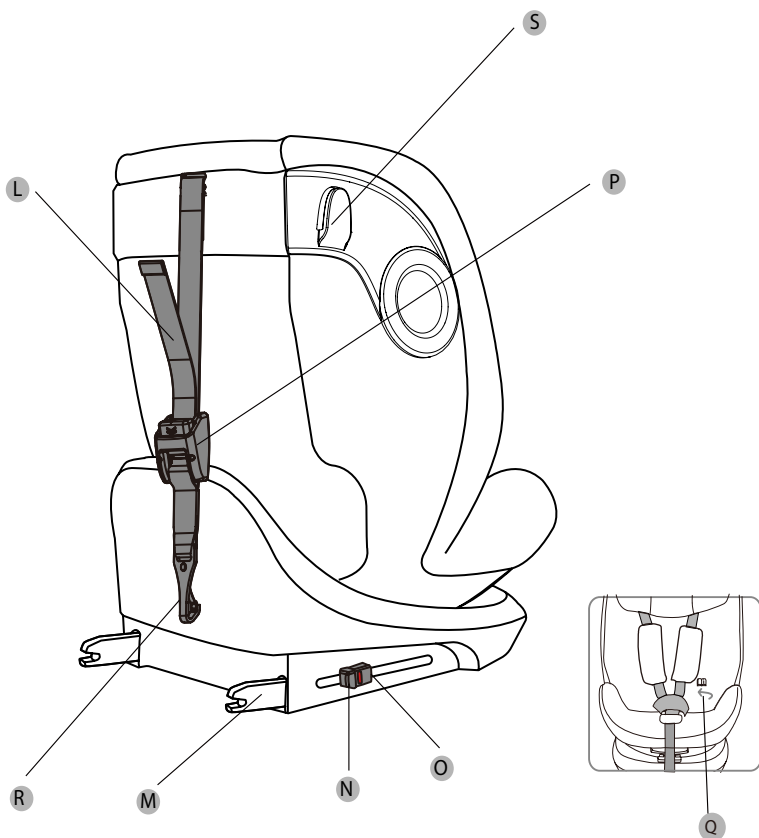

User Instruction

Notice for the vehicle use



The baby car seat must not be used into the position of a seat where there has an airbag (airbags can be fatal to children). Please read the instructions carefully in order to properly use child safety seats.

✔ Correct installation /suitable ✘ wrong installation /unsuitable



Must not be used in the passenger seat where airbags have been activated.

Baby car seat ISOFIX attachment

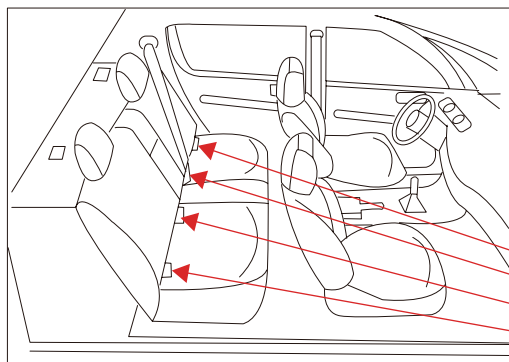

Anchor for the ISOFIX attachment under the seat



User Instruction

Read the car manual first and check whether the car seat is equipped with ISOFIX attachment fixed anchor points, and check the size of recommended ISOFIX attachment constraints on the system if it is matched our ISOFIX attachment size.

| Height | Size | facing direction |
|-----------|---------|------------------|
| 40-105cm | ISO/R2 | rearward facing |
| 76-105cm | ISO/F2X | forward facing |
| 100-150cm | ISO/B2 | |

User Instruction

The adjustment and installation of child safety seat

4-1 The usage of buckle

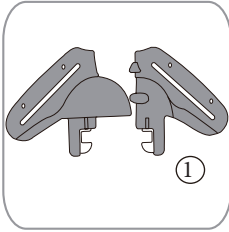

1. Close the left and right latches of the buckle (as shown in Figure 1) and ensure that the concave and convex structures of the left and right latches are closed

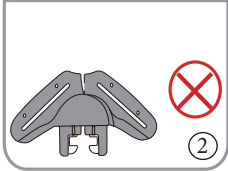
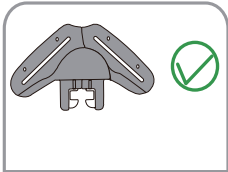

2. Close the left and right latches without leaving a gap. Keep the latches facing up. (Figure 2)

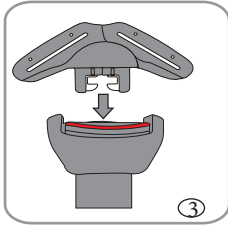

3. Insert the closed latches into the slot of the buckle.(Figure 3)

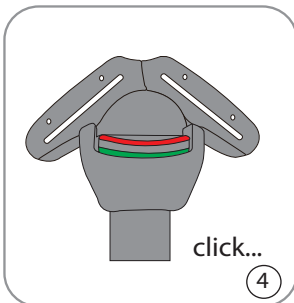

4.If you hear “click” sound, it means that the buckle has been fastened. (Figure 4)

4-2 Adjust the safety belt.

1. Tighten your baby car seat belt

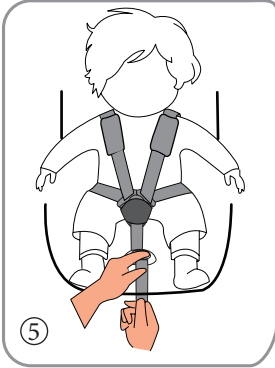

Pull the shoulder strap up to tighten the loose part of the leg belt. Then pull the adjustable belt to tighten the belt.

Keep your seat belt as tight as possible without causing discomfort. The leg belt should be as low as possible and should be near the crotch, not the belly.

A finger space should not be between the seat belt and the child.

A loose seat belt is dangerous. Check that the seat belt adjuster is working properly each time when you place a child in a car seat before tightening the seat belt.

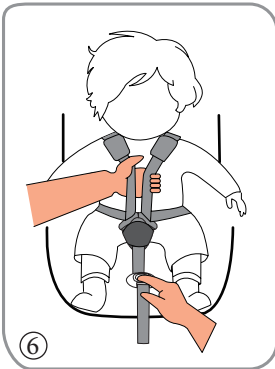

2. Loose the seat belt

The seat belt can be loosened by pressing the 5-point seat belt adjustment button in front of the seat. While pressing down the 5-point seat belt adjustment button, hold the two straps under the shoulder guard with the other hand and pull them in front of the child to release the seat belt.

User Instruction

4-3 Adjust the height of headrest

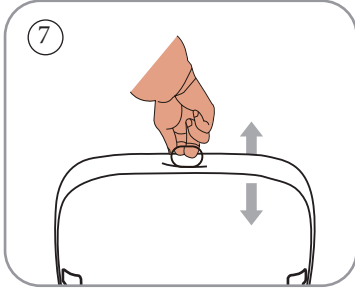

1. Use the ve-point seat belt adjustment button under the front of the seat to loosen the seat belt, unlock the buckle, pull the headrest adjustment handle up, move the headrest to the correct shoulder belt height, and then gently slide the headrest down to check that the headrest is properly hinged. you place a child in a car seat before tightening the seat belt.

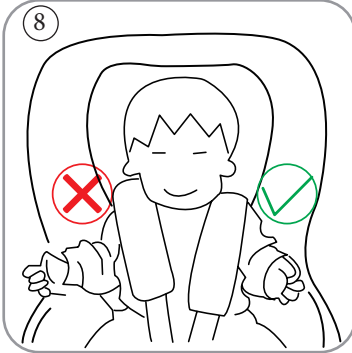

2. Correctly adjusting the headrest can ensure the best protection for your child in the car seat. The headrest must be adjusted to the position that the shoulder strap is compatible with the height of a child's shoulders or slightly higher. The straps must be located at shoulder height or slightly above the child's shoulder height. The shoulder strap should not be behind the child or over the ears.



Note: It is important to keep the headrest appropriate to the height of the child's head.

User Instruction

4-4 adjust the angle reclining of car seat

The child safety seat can be adjusted to different reclining positions. You can adjust the reclining angle of the seat even when your child is in it

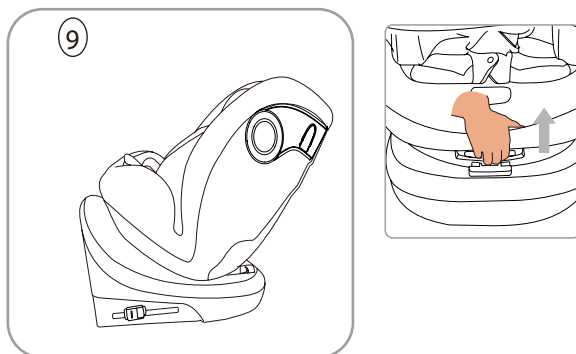

Rearward :

Press the base part of the seat with one hand and pull the angle adjusting handle on the back of the seat with the other hand to adjust the seat to the appropriate position, 5 positions in total.

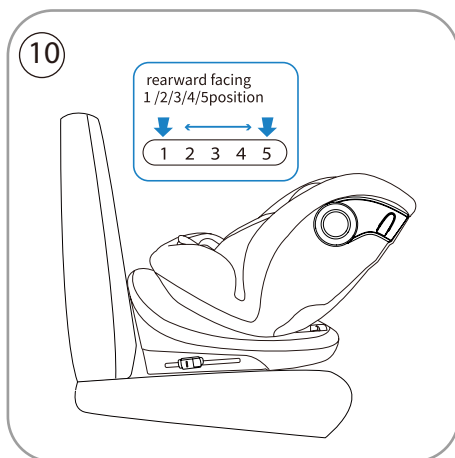

When the baby car seat is rearward facing; pls use 1,2,3,4,5 position;

User Instruction

Forward facing:

Press the base of the seat with one hand and pull the angle adjusting handle on the back of the seat with the other hand to adjust the seat to the appropriate position, a total of 5 positions.

 When the baby car seat is forward facing; pls use 1,2,3,4,5 position;

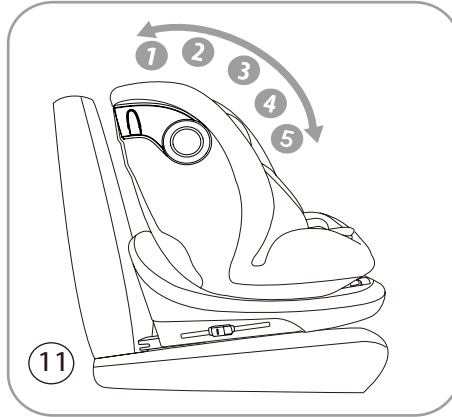

4-5 New born cushion

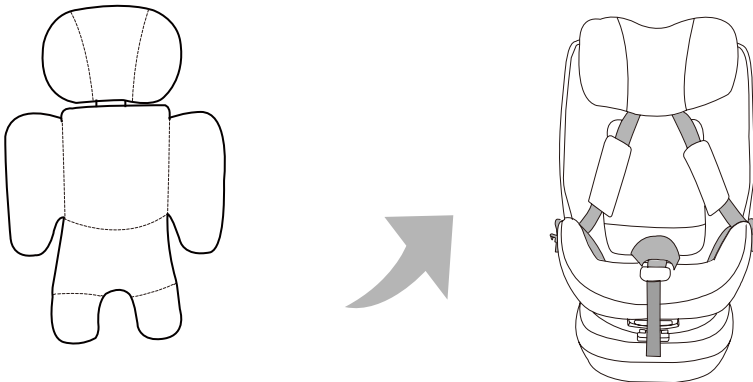

Notice:

1. When the height of baby is 40-75cm, please use the newborn baby's cushion.

User Instruction

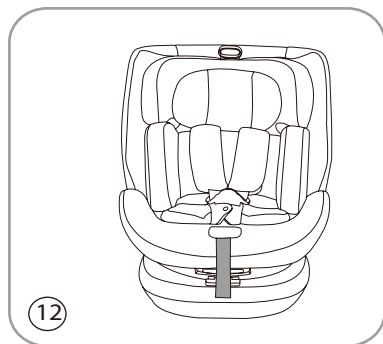

Place the new born cushion in the car seat, place the two shoulder pads on the new born cushion, and finally cover the buckle cushion on.

4-6 rotation function



Hold the button on the base with one hand, and rotate the seat with the other hand.



Attention ! Before each trip, pls make sure that the seat rotation is locked by turning the seat in both directions.



"IMPORTANT-DO NOT USE FORWARD FACING BEFORE THE CHILD'S AGE EXCEEDS 15 MONTHS(Refer to instruction)"



Attention! Before each trip, pls make sure the child seat is in the correct group and configuration.

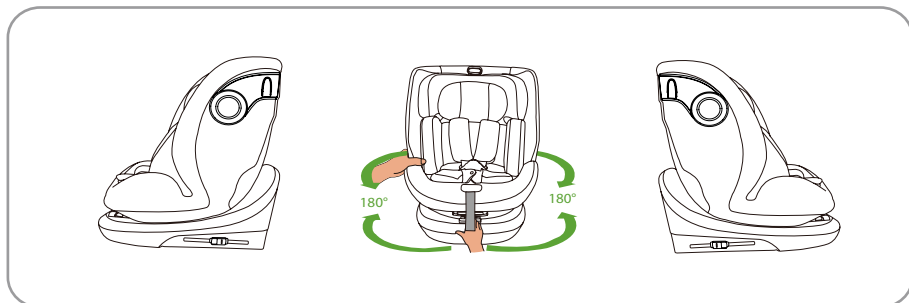

User Instruction

4-7 5-point harness system to install the child

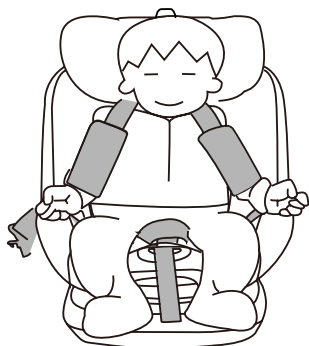

1. Release the safety belt to the most loosely, then unlock the buckle and place it on both sides of the seat, as shown in the picture

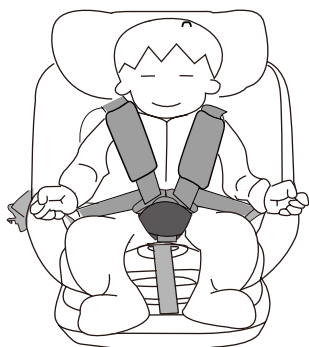

2. Insert the left and right latches into the buckle and hear a “click” sound, indicating that the buckle is fastened. Press the adjustable belt button to adjust and tighten the shoulder strap, while ensuring that the child’s shoulders are comfortable (a finger space should fit between the seat belt and the child)

4-8 How to hide the five-point safety belt

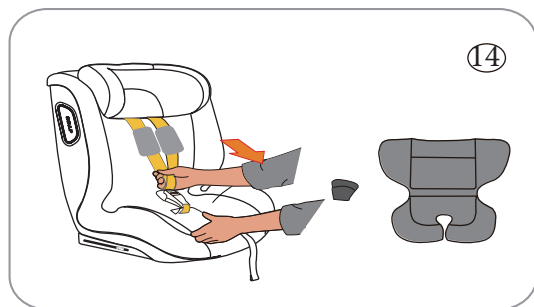

1. Remove shoulder pads, buckle cover and new born cushion from the seat.

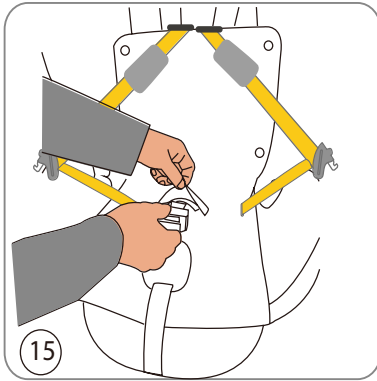

2. Pass the buckle through the hole in the cloth sleeve, as shown in Figure 15.

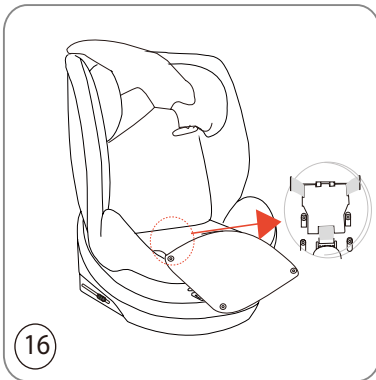

3. Open the buttons of the seat cloth cover as shown. Insert the latches into the buckle. Open the buckle cover at the bottom of the seat, place the buckle in, and finally close the cover



4. Tidy up the cloth cover, as shown in Figure 17.

User Instruction

4-9 installing method for ISOFIX attachment

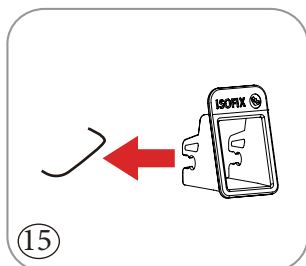

Notice: Child safety seats can also be used with the ISOFIX attachment guider.

The installation is more convenient. Please clip the ISOFIX attachment guide on the ISOFIX attachment anchor point on the ISOFIX attachment point of the automobile.

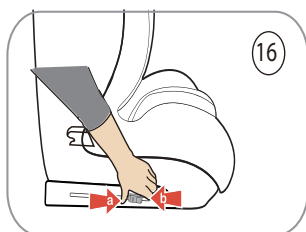

Note: If your car seat back angle is adjustable, you can adjust the car seat angle to the appropriate position to make it easier to install the child seat ISOFIX attachment.

1. Press and hold the ISOFIX attachment release button and the ISOFIX attachment second lock button at the same time (as shown in Figure 16), and then push the ISOFIX attachment interface to the outermost edge.

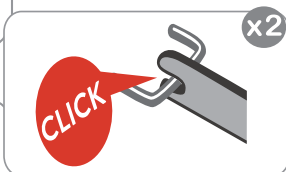

Tip: Only when the left and right ISOFIX attachment release buttons appear in green pattern it shows that ISOFIX attachment has been locked.

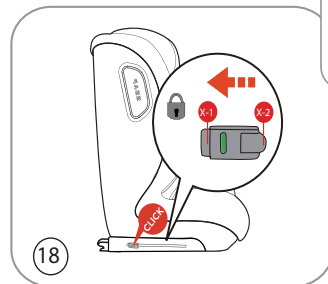

2. Grab the child seat with both hands, then push the two ISOFIX into the ISOFIX guider until the ISOFIX is stuck on both sides, and hear click. When the ISOFIX is locked, pls push the child safety seat vigorously in the direction of the arrow so that it fits the back of the car seat (fig 18).

4-10 The way to remove isofix

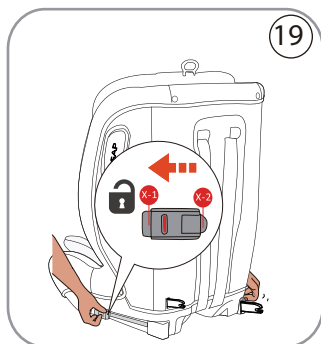

1. Press the “ISOFIX attachment unlock button”, hear “click” sound, and ensure that both sides of the ISOFIX attachment are unlocked, then remove the seat.

Notice: ISOFIX attachment is unlocked correctly only when the left and right ISOFIX indicator show red.

4-11 The installation method for top tether

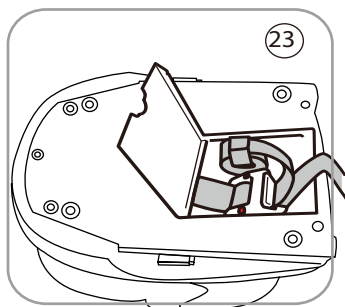

1. Open the bottom pull-up storage cover, remove the pull-up strap and close the upper pull-up storage cover.

2. Release the top tether strap by pressing the release button and pulling the strap to longer.

3. Pass top tether under the headrest of the car seat.

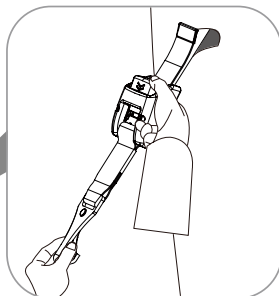
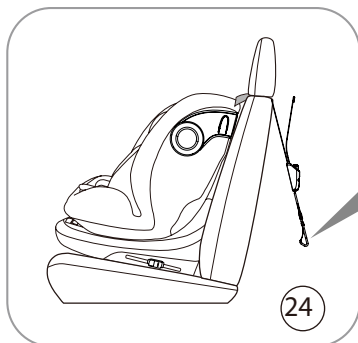

User Instruction

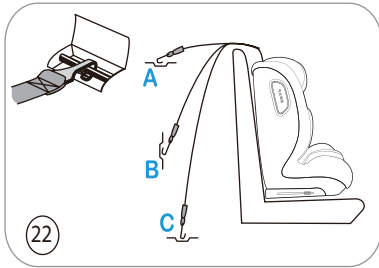

4. Clip the TOP TETHER. There are three fixed points anchor behind the car seat. Please choose the one according to your car position of anchor.



Notice: This is the indicator for the point of TOP TETHER
Reminder: Pass the TOP TETHER belt under the pillow of car seat (if the pillow can not adjust, please pass it upon the pillow).

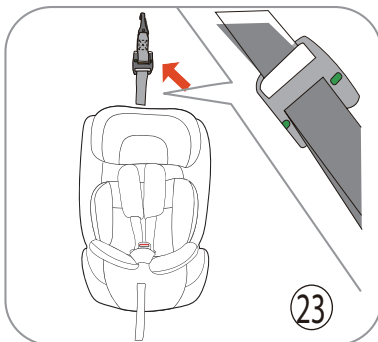

5. Fasten the belt by pulling the belt backwards until the indicator show green.

Installation

5-1 Use ISOFIX attachment+ top tether to install the child safety seat in rearward facing position (Suitable for children 40-105cm / ≤ 18 kg)



1. When installing the child safety seat in rearward facing, please follow the 4-6 method, Rotate the seat to the rearward facing position (as shown in picture 27);Then follow the method 4-9 to install ISOFIX in the car seat.



Warning: Under no circumstances that the car seat can be used in the position that has Airbags.

2. Attach the seat belt hook (as shown in Figure 28), and then hang the pull-up strap on your car's anchor fixing point according to the method described in sections 4-11.



Installation

5-2 Use ISOFIX attachment+ top tether to install the child safety seat in forward facing position (Suitable for children 76-105 cm / ≤18kg)

Attention! When the child's weight is below 9kg, the child safety seat must be Rearward facing installation.

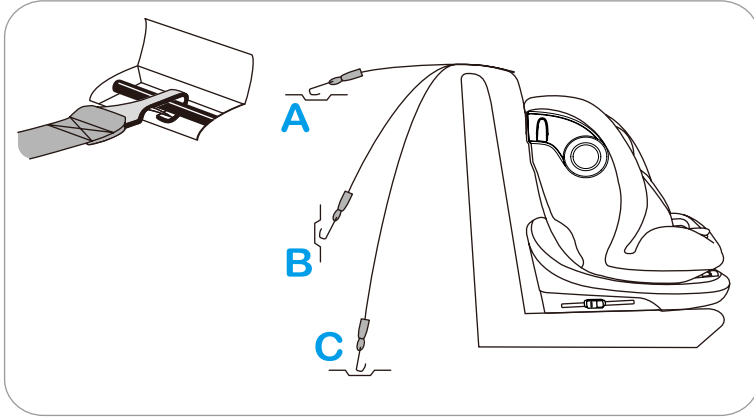

- 1. Adjust the child safety seat to the appropriate gear according to the 4-4 method.**
- 2. Follow the 4-9 methods to secure the child car seat by ISOFIX and the ISOFIX anchor on the car seat.**
- 3. Follow the 4-11 methods to secure the child safety seat by the pull-up strap and the pull-up strap anchor point of the car seat.**
- 4. Finally, check the child safety seat to ensure that it is securely fastened to the car seat.**
- 5. Follow steps 4-7 to secure the child.**

Installation

5-3 Use ISOFIX attachment+ 3-point seat belt to install the child safety seat in forward facing position (Suitable for children 100-150 cm)

- 1. To secure the child in this way, the 5-point harness must be hidden first (see 4-8 for details).**
- 2. Follow the 4-9 methods to secure the child seat by ISOFIT and the ISOFIX anchor on the car seat.**
- 3. Place the child car seat in the car seat and adjust the car seat to the appropriate gear (see 4-4 for details).**
- 4. Pass the car seat belt through shoulder straps guide hook and go around the child's shoulder.**
- 5. Pass the car seat belt belly belt through the abdominal belt guide groove and around the child's pelvis.**
- 6. Buckle the car seat belt.**



Installation

5-4. Use 3-point seat belt to install the child safety seat in forward facing position (Suitable for children 100-150 cm)

1. Remove the 5-point safety belt first (see details from 4-9).
2. Put the child safety seat on the car seat, and adjust the child safety seat to the suitable position (see details from 4-6).
3. The belt of the car seat passes through the seat belt guider and passes around the child's shoulder.
4. The belly belt of the car seat belt passes through the belly belt guider and passes the child's pelvis.
5. Fasten the car seat belt.

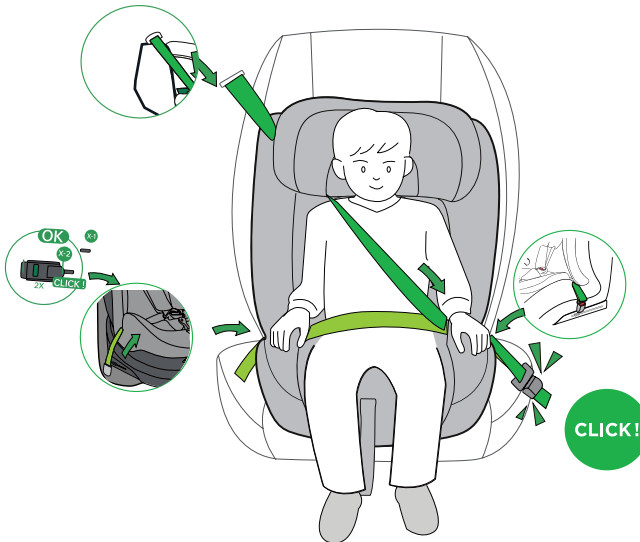

Installation

6. Removal of the cloth cover

1. Loosen the shoulder straps **H**
2. Press the red button **A** on the buckle to open the buckle **I**
3. Take out the newborn cushion **D** and snap pad **E**
4. Carefully remove the headrest cover and seat cover from the seat.

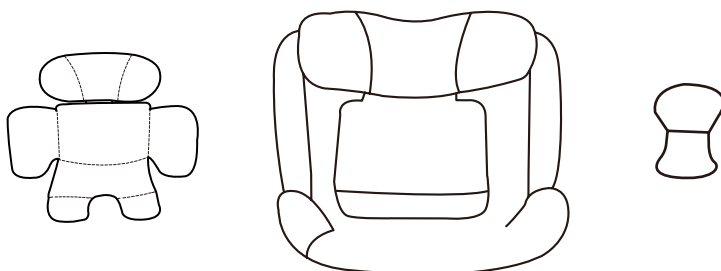
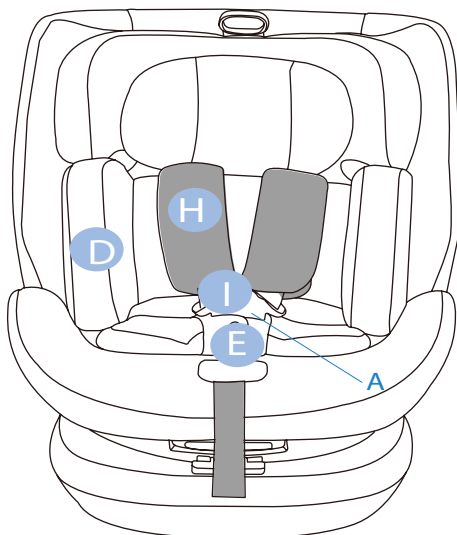

Clean & Maintenance

1. In the daily using, it is necessary to regularly check the child safety seat,
2. In case of accident, the safety seat must be replaced. When the car seat is not in use, the child safety seat should be placed in a dry and ventilated place to avoid damp and mildew.
3. If there is dust on the surface of the child safety seat,we can use a damp sponge to wipe and ventilate it to dry.
- 4.If food or drink drops onto the seat belt by accident, pls remove the seat belt and rinse thoroughly with warm water and ventilate it to dry.
- 5.To clean the entire seat cover, please refer to the washing instructions.
- 6.Slight fading may occur during the rst washing, which it is a normal situation.

Washing instructions:



| | |
|---|-------|
| Warnung | 53 |
| Sicherheitshinweise | 54-55 |
| Teile Einführung | 56-57 |
| Gebrauchsanweisung | 58-70 |
| Hinweis für die Fahrzeugnutzung | 58-59 |
| Die Einstellung und der Einbau des Kindersicherheitssitzes | 60-70 |
| • Die Verwendung von Schnallen | 60 |
| • Einstellen des Sicherheitsgurtes | 61 |
| • Einstellen der Höhe der Kopfstütze..... | 62 |
| • Einstellen des Neigungswinkels des Autositzes | 63 |
| • Kissen für Neugeborene | 64-65 |
| • 5-Punkt-Gurtsystem zum Anschnallen des Kindes | 66 |
| • Wie man den Fünfpunktgurt versteckt | 67 |
| • Montageverfahren für die ISOFIX-Befestigung | 68 |
| • So wird isofix entfernt | 69 |
| • Die Installationsmethode für TOP TETHER | 69-70 |
| Installation | 71-75 |
| • Verwenden Sie die ISOFIX-Befestigung und den oberen Haltegurt, um den Kindersitz in rückwärts gerichteter Position zu installieren (geeignet für Kinder von 40-105 cm / ≤ 18 kg) | 71 |
| • Verwenden Sie die ISOFIX-Befestigung und den oberen Haltegurt, um den Kindersitz in vorwärtsgerichteter Position zu installieren (geeignet für Kinder von 76-105 cm / ≤ 18 kg) | 72 |
| • Verwenden Sie die ISOFIX-Befestigung und den 3-Punkt-Gurt, um den Kindersitz in vorwärtsgerichteter Position zu installieren (geeignet für Kinder von 100-150 cm) | 73 |
| • Verwenden Sie den 3-Punkt-Gurt, um den Kindersitz Kindersitz in vorwärts gerichteter Position (geeignet für Kinder von 100-150 cm) | 74 |
| • Abnehmen der Stoffhülle | 75 |
| Reinigung und Wartung | 76 |



Warnung

HINWEIS

Dies ist ein erweitertes i-Size-Kinderrückhaltesystem. Es ist nach der UN-Regelung Nr. 129 für die Verwendung in i-Size-kompatiblen Fahrzeugsitzen zugelassen, wie von den Fahrzeugherstellern in der Betriebsanleitung des Fahrzeugs angegeben.

Wenden Sie sich im Zweifelsfall entweder an den Hersteller des erweiterten Kinderrückhaltesystems oder an den Händler.

HINWEIS

Dies ist ein erweitertes Kinderrückhaltesystem mit i-Size-Sitz. Es ist zugelassen Es ist nach der UN-Regelung Nr. 129 für die Verwendung in erster Linie in „I-Size-Sitzpositionen“ zugelassen, wie vom Fahrzeughersteller in der Bedienungsanleitung des Fahrzeugs angegeben.

Wenden Sie sich im Zweifelsfall entweder an den Hersteller des erweiterten Kinderrückhaltesystems oder an den Händler.

„WICHTIG - NICHT VORWÄRTS gerichtet verwenden, BEVOR DAS KIND 15 MONATE ALTER IST (siehe Anleitung).

Nur zur Verwendung in den aufgeführten Fahrzeugen geeignet, die mit einem 3-Punkt-Gurt ausgestattet sind, der die nach der ECE-Regelung Nr. 16 zugelassen sind. Sie dürfen nicht in Sitzpositionen verwendet werden, in denen ein aktiver Airbag installiert ist.

- Lesen Sie diese Bedienungsanleitung sorgfältig durch.
- Der korrekte Einbau der ISOFIX-Befestigung und der Stützfußverankerungen des 3-Punkt-Gurtes ist für die Sicherheit Ihres Kindes von entscheidender Bedeutung.
- Für die spätere Verwendung des Sitzes ist es wichtig, dass Sie die Gebrauchsanweisung sorgfältig aufbewahren.
- Lassen Sie Ihr Kind niemals unbeaufsichtigt im Auto sitzen.
- Verwenden Sie keinen Kindersitz, wenn der Fahrzeugsitz mit Frontairbags ausgestattet ist. Dies kann gefährlich sein. Dies gilt nicht für sogenannte Seitenairbags.
- Bevor Sie unser Produkt verwenden, lesen Sie bitte die Gebrauchsanweisung sorgfältig durch.
- Das Produkt ist ein Sicherheitsprodukt und nur dann sicher, wenn es in Übereinstimmung mit der Gebrauchsanweisung verwendet wird.
- Das Produkt darf nur auf einem vorwärtsgerichteten Sitz verwendet werden, der mit der ISOFIX-Befestigung und dem Stützfuß ausgestattet ist.
- Das Produkt kann sowohl auf dem Vordersitz als auch auf dem Rücksitz verwendet werden. Wir empfehlen jedoch, es auf dem Rücksitz zu montieren.
- Das Produkt ist nach den strengsten europäischen Sicherheitsnormen (ECE R129/03) zugelassen und eignet sich für 40-105cm (Gewichtsgrenze $\leq 18\text{kg}$) mit ISOFIX-Befestigung und Top tether; 76-105cm (Gewichtsgrenze $\leq 18\text{kg}$) mit ISOFIX-Befestigung und Top tether; 100-150cm mit 3-Punkt-Gurt; 100-150cm mit 3-Punkt-Gurt und ISOFIX-Befestigung.
- Nach einem Unfall kann der Sitz aufgrund von Schäden, die nicht sofort erkennbar sind, unsicher werden. Er sollte daher ausgetauscht werden.
- Die Sicherheit des Sitzes kann vom Hersteller nur dann garantiert werden, wenn er vom Erstbesitzer ausgestellt wurde.
- Wir raten Ihnen dringend davon ab, ein gebrauchtes Produkt zu verwenden, weil Sie nicht sicher sind, was damit passiert ist.
- Die Hosenträgergurte sind wichtig für die Sicherheit Ihres Kindes, deshalb sollten Sie sie immer benutzen.
- Stellen Sie sicher, dass alle Gepäckstücke und Gegenstände, die im Falle eines Unfalls Verletzungen verursachen könnten, ordnungsgemäß gesichert sind.
- Die beweglichen Teile des Autositzes sollten in keiner Weise geschmiert werden.
- Die Babyschale darf nicht ohne den Bezug verwendet werden. Bitte verwenden Sie einen Originalbezug, da der Bezug zur Sicherheit des Sitzes beiträgt.
- Der Sitz muss mit der ISOFIX-Befestigung gesichert werden, auch wenn er nicht benutzt wird. Ein ungesicherter Sitz kann bei einer Notbremsung andere Fahrzeuginsassen verletzen.

- **Die starren Teile und Kunststoffteile einer Rückhalteeinrichtung für Kinder müssen so angeordnet und eingebaut sein, dass sie bei der täglichen Benutzung des Fahrzeugs nicht von einem beweglichen Sitz oder einer Tür des Fahrzeugs eingeklemmt werden können.**
- **Achten Sie darauf, dass der Sitz nicht durch das Gurtband zwischen oder unter schwerem Gepäck, verstellbaren Sitzen oder beim Zuschlagen der Autotür usw. beschädigt wird.**
- Es dürfen keine Änderungen am Produkt vorgenommen werden, da dies die Sicherheit des Sitzes teilweise oder insgesamt beeinträchtigen könnte.
- Bei heißem Wetter werden die Kunststoff- und Metallteile des Produkts heiß. Sie sollten den Sitz abdecken, wenn das Auto in der Sonne geparkt ist.
- Um eine Beschädigung der Abdeckung zu vermeiden, darf das Logo des Produkts nicht entfernt werden.
- Benutzen Sie den Sitz auch bei kurzen Fahrten, denn dann passieren die meisten Unfälle.
- Bitte überprüfen Sie vor dem Kauf, ob der Sitz richtig in Ihrem Auto sitzt.
- Legen Sie auf langen Fahrten kurze Pausen ein, damit Ihr Kind etwas Zeit zur Entspannung hat.
- Gehen Sie Ihrem Kind mit gutem Beispiel voran und legen Sie immer den Sicherheitsgurt an.
- Erklären Sie Ihrem Kind, dass es niemals mit dem Gurtschloss spielen darf.
- Vergewissern Sie sich, dass alle Gurte ordnungsgemäß befestigt sind (tief unten getragen) und nicht verdreht sind.
- Ein Beckengurt wird tief unten getragen, um das Becken fest im Griff zu haben.



Setzen Sie den rückwärtsgerichteten Kindersitz NICHT auf den Vordersitz mit Airbag.
WICHTIG - Verwenden Sie den vorwärtsgerichteten Kindersitz NICHT, bevor das Kind älter als 15 Monate ist. Dies kann zu TOD ODER SCHWEREN VERLETZUNGEN führen.

Teile Einführung

Die Bilder sind nur für Ihre Referenz.

- A. Handgriff für die Kopfstütze
- B. Kopfstütze
- C. Gurtführung
- D. Kissen für Neugeborene
- E. Schnallen-Polster
- F. Griff zum Einstellen des Winkels
- G. Verstellgurt
- H. Schulterpolster
- I. Schnalle
- J. Fünf-Punkt-Gurtversteller
- K. Griff zur Einstellung der Drehung

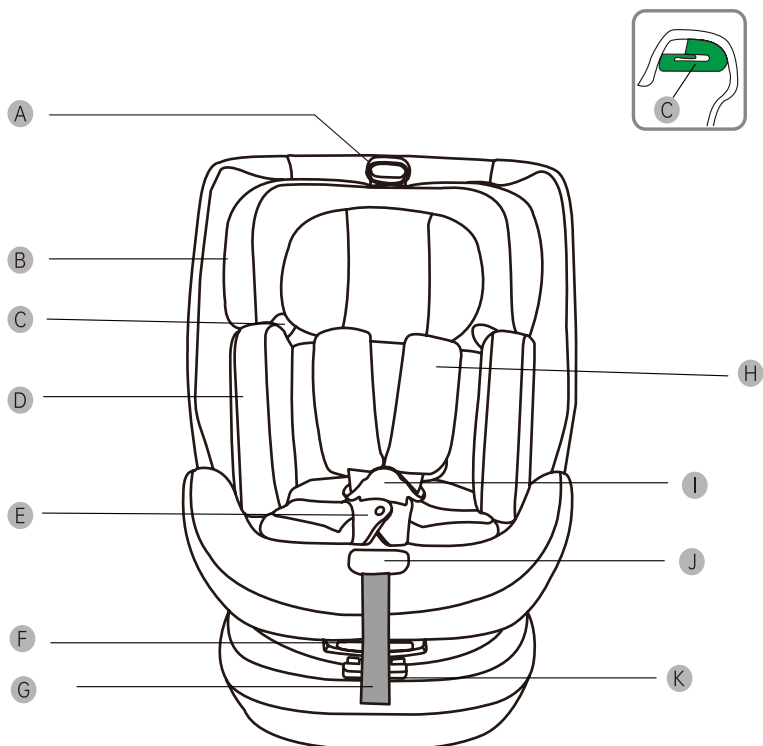

Teile Einführung

- L. Oberer Haltegurt
- M. ISOFIX-Befestigung
- N. Entriegelungsknopf der ISOFIX-Befestigung
- O. Zweiter Verschluss der ISOFIX-Befestigung
- P. Sicherheitsverstellung des oberen Haltegurtes
- Q. Aufbewahrungstasche für Anleitungen
- R. Top-Tether-Haken
- S. Haken für den hinteren Sicherheitsgurt

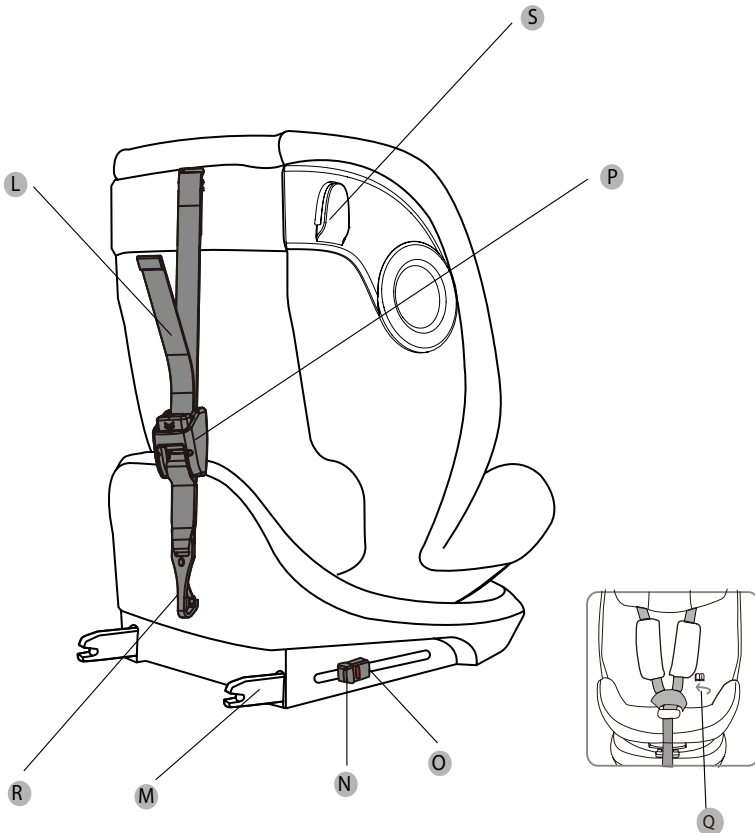

Hinweis für die Fahrzeugnutzung



Die Babyschale darf nicht in der Position eines Sitzes verwendet werden, in dem sich ein Airbag befindet (Airbags können für Kinder tödlich sein).

Bitte lesen Sie die Anweisungen sorgfältig durch, um die Kindersitze richtig zu verwenden.

✓ Richtige Installation /geeignet ✗ falsche Installation /ungeeignet

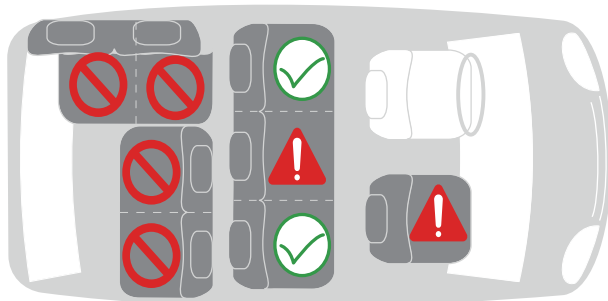

Darf nicht auf dem Beifahrersitz verwendet werden, wenn die Airbags ausgelöst wurden.

ISOFIX-Befestigung für Kindersitze

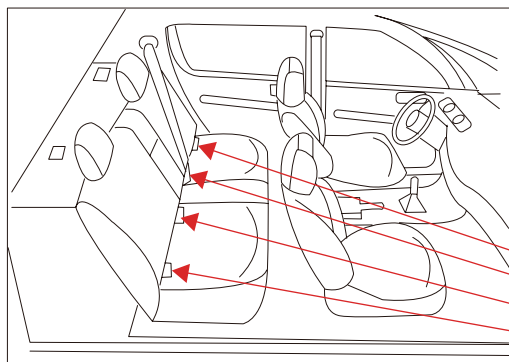

Verankerung für die
ISOFIX-Befestigung unter dem Sitz



Gebrauchsanweisung

**Lesen Sie zunächst das Handbuch des Fahrzeugs und prüfen Sie, ob der Autositz mit folgenden Elementen ausgestattet ist
ISOFIX-Befestigungspunkten ausgestattet ist, und überprüfen Sie die Größe der empfohlenen ISOFIX-Befestigungsbegrenzungen auf dem System, wenn es mit unserer ISOFIX-Befestigungsgröße übereinstimmt.**

| Height | Size | facing direction |
|-----------|---------|------------------|
| 40-105cm | ISO/R2 | rearward facing |
| 76-105cm | ISO/F2X | forward facing |
| 100-150cm | ISO/B2 | |

Die Einstellung und der Einbau von Kindersitzen

4-1 Die Verwendung von Schnallen

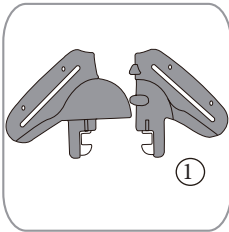

1. Schließen Sie den linken und rechten Verschluss des Gurtschlosses (wie in Abbildung 1 dargestellt) und stellen Sie sicher, dass die konkaven und konvexen Strukturen des linken und rechten Verschlusses geschlossen sind.

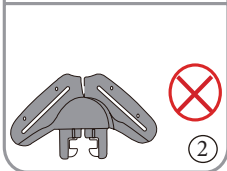
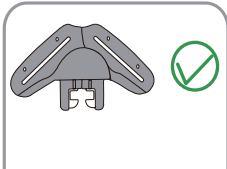

2. Schließen Sie den linken und rechten Riegel, ohne einen Spalt zu hinterlassen. Halten Sie die Verriegelungen nach oben gerichtet. (Abbildung 2)

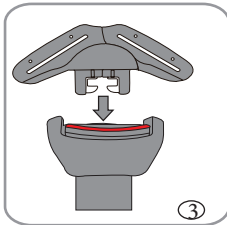

3. Setzen Sie die geschlossenen Riegel in den Schlitz des Verschlusses ein (Abbildung 3).

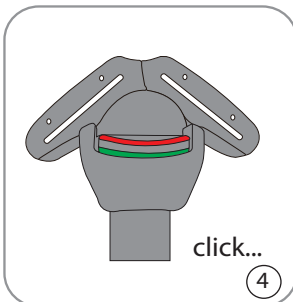

4. Wenn Sie ein „Klick“-Geräusch hören, bedeutet dies, dass die Schnalle geschlossen ist. (Abbildung 4)

4-2 Einstellen des Sicherheitsgurtes

1. ziehen Sie den Gurt Ihres Autositzes fest

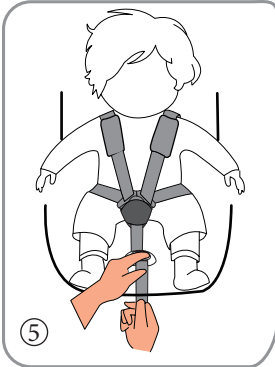

Ziehen Sie den Schultergurt nach oben, um den losen Teil des Beingurtes zu straffen, und ziehen Sie dann am verstellbaren Gurt, um den Gurt zu straffen.

Der Beingurt sollte so tief wie möglich und in der Nähe des Schrittes und nicht des Bauches angebracht sein.

Zwischen dem Sicherheitsgurt und dem Kind sollte ein Fingerbreit Platz sein.

Prüfen Sie jedes Mal, wenn Sie ein Kind in einen Autositz setzen, ob der Gurtversteller richtig funktioniert, bevor Sie den Gurt festziehen.

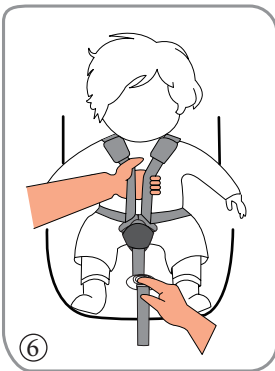

2. Lösen des Sicherheitsgurtes

Während Sie den Knopf für die 5-Punkt-Gurtverstellung herunterdrücken, halten Sie mit der anderen Hand die beiden Gurte unter dem Schulerschutz fest und ziehen Sie sie vor das Kind, um den Gurt zu lösen.

4-3 Einstellen der Höhe der Kopfstütze

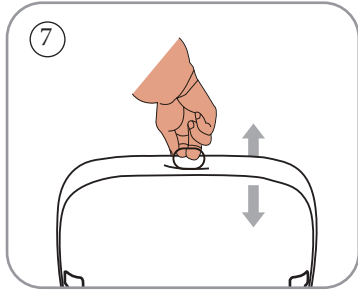

1. Benutzen Sie den Knopf zum Einstellen des Sicherheitsgurtes an der Vorderseite des Sitzes, um den Sicherheitsgurt zu lösen, entriegeln Sie das Schloss, ziehen Sie den Griff zum Einstellen der Kopfstütze nach oben, stellen Sie die Kopfstütze auf die richtige Höhe des Schultergurtes ein und schieben Sie die Kopfstütze dann vorsichtig nach unten, um zu prüfen, ob die Kopfstütze richtig eingerastet ist. Setzen Sie ein Kind in einen Kindersitz, bevor Sie den Sicherheitsgurt festziehen.

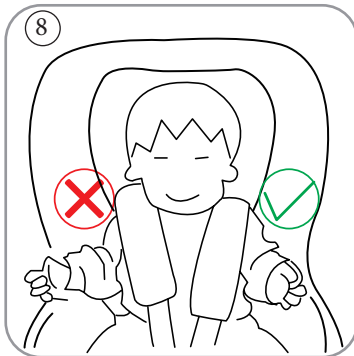

Die Kopfstütze muss so eingestellt werden, dass der Schultergurt mit der Schulterhöhe des Kindes übereinstimmt oder leicht darüber liegt. Die Gurte müssen sich auf Schulterhöhe oder leicht darüber befinden.



Hinweis: Es ist wichtig, dass die Kopfstütze an die Kopfhöhe des Kindes angepasst ist.

4-4 Einstellen des Neigungswinkels des Autositzes

Der Kindersitz lässt sich in verschiedene Liegepositionen einstellen. Sie können den Neigungswinkel des Sitzes auch dann einstellen, wenn Ihr Kind im Sitz sitzt

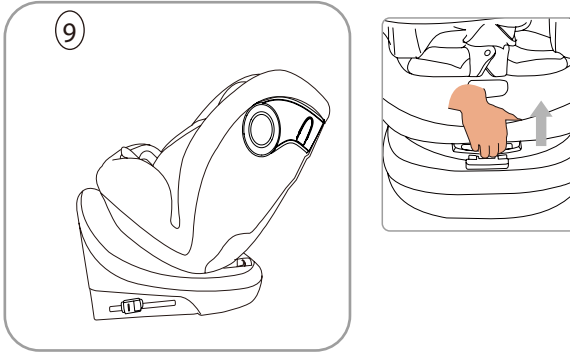

nach hinten:

Drücken Sie mit einer Hand auf den unteren Teil des Sitzes und ziehen Sie mit der anderen Hand am Winkelverstellgriff auf der Rückseite des Sitzes, um den Sitz in die gewünschte Position zu bringen (insgesamt 5 Positionen).

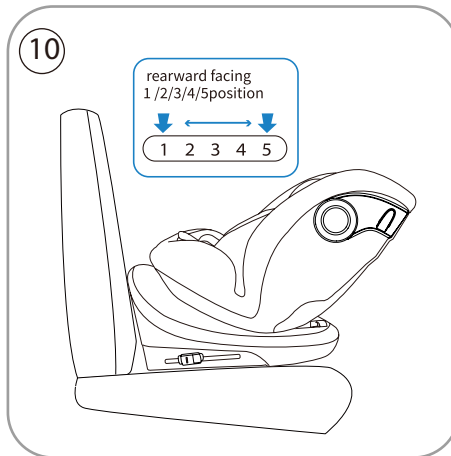

Wenn die Babyschale nach hinten gerichtet ist, verwenden Sie bitte die Positionen 1,2,3,4,5;

vorwärts gerichtet:

Drücken Sie mit einer Hand auf die Basis des Sitzes und ziehen Sie mit der anderen Hand am Winkelverstellgriff auf der Rückseite des Sitzes, um den Sitz in die gewünschte Position zu bringen (insgesamt 5 Positionen).

 **Wenn die Babyschale vorwärts gerichtet ist, verwenden Sie bitte die Positionen 1,2,3,4,5;**

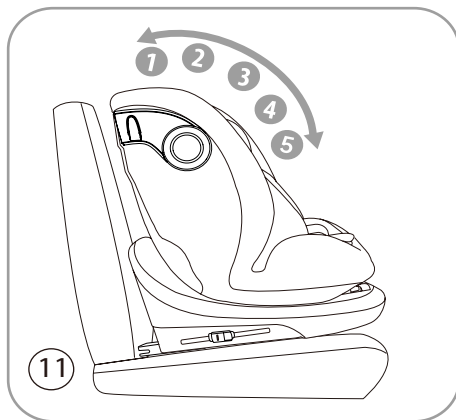

4-5 Kissen für Neugeborene

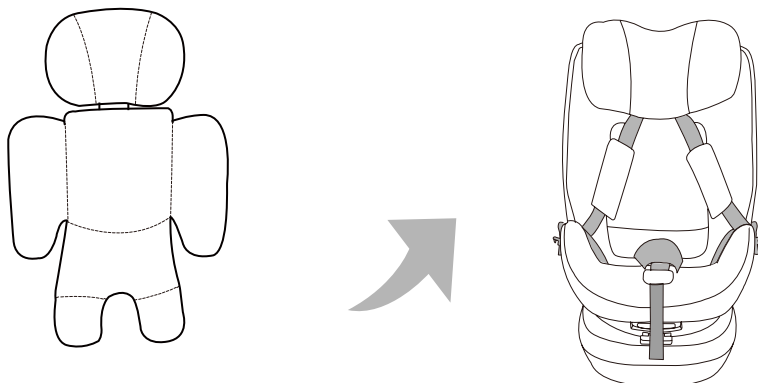

Hinweis:

1. Wenn die Größe des Babys 40-75 cm beträgt, verwenden Sie bitte das Kissen für Neugeborene.

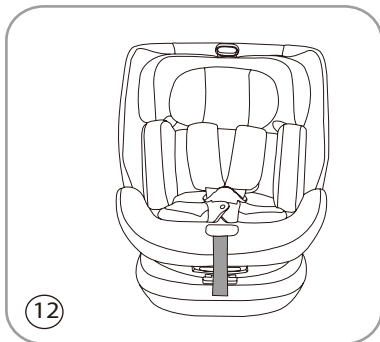

Legen Sie das Neugeborenenkissen in den Autositz, legen Sie die beiden Schulterpolster auf das Neugeborenenkissen und ziehen Sie schließlich das Schnallenkissen an.

4-6 Drehfunktion



Drücken Sie die Taste an der Basis mit einer Hand und drehen Sie den Sitz mit der anderen Hand.



Achtung! Vergewissern Sie sich vor jeder Fahrt, dass die Sitzdrehung durch Drehen des Sitzes in beide Richtungen verriegelt ist.



„WICHTIG - NICHT VORWÄRTS verwenden, BEVOR DAS KIND 15 MONATE ÄLTER IST (siehe Anleitung)“



Achtung! Bitte vergewissern Sie sich vor jeder Fahrt, dass der Kindersitz in der

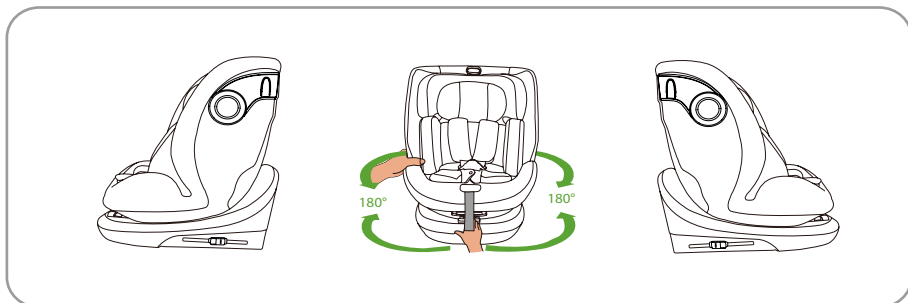

4-7 5-Punkt-Gurtsystem zum Anschnallen des Kindes

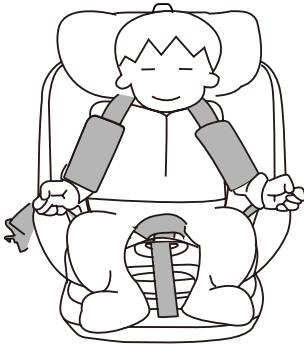

1. lösen Sie den Sicherheitsgurt so weit wie möglich, öffnen Sie dann das Schloss und legen Sie es auf beide Seiten des Sitzes, wie in der Abbildung gezeigt

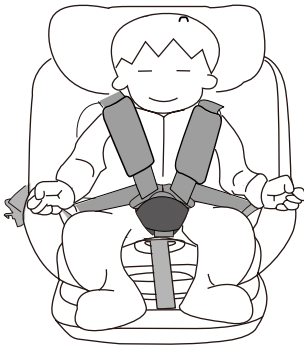

2. Stecken Sie den linken und rechten Verschluss in das Gurtschloss und hören Sie ein „Klick“-Geräusch, das anzeigt, dass das Gurtschloss geschlossen ist. Drücken Sie auf den Knopf für den verstellbaren Gurt, um den Schultergurt einzustellen und zu straffen, und achten Sie dabei darauf, dass die Schultern des Kindes bequem sitzen (zwischen dem Sicherheitsgurt und dem Kind sollte ein Finger Platz sein).

4-8 Wie man den Fünfpunktgurt versteckt

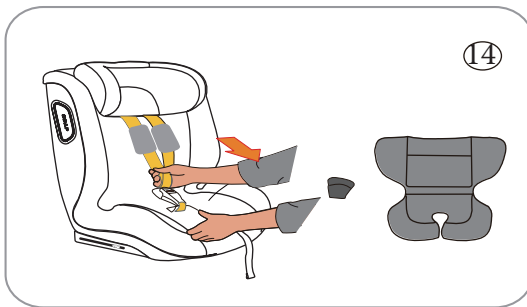

1. entfernen Sie die Schulterpolster, die Schnallenabdeckung und das neugeborene Kissen vom Sitz.

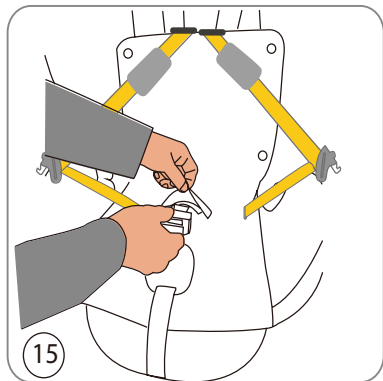

2.Führen Sie die Schnalle durch das Loch in der Stoffhülle, wie in Abbildung 15 dargestellt.

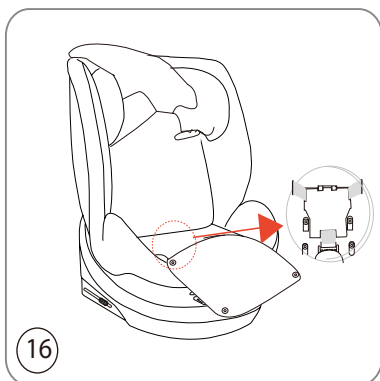

3.Öffnen Sie die Knöpfe des Sitzstoffbezugs wie abgebildet. Setzen Sie die Verschlüsse in das Gurtschloss ein. Öffnen Sie die Schnallenabdeckung an der Unterseite des Sitzes, legen Sie die Schnalle ein und schließen Sie schließlich die Abdeckung



4.Bringen Sie die Stoffabdeckung in Ordnung, wie in Abbildung 17 dargestellt.

4-9 Montageverfahren für die ISOFIX-Befestigung

Hinweis: Kindersitze können auch mit dem ISOFIX-Befestigungsbügel verwendet werden.

Der Einbau ist bequemer. Bitte befestigen Sie die ISOFIX-Befestigungsführung am ISOFIX-Befestigungsankerpunkt am ISOFIX-Befestigungspunkt des Fahrzeugs.

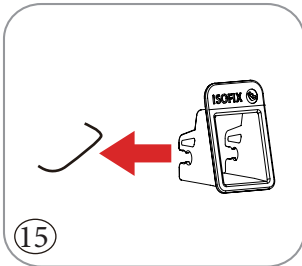

Hinweis: Wenn der Rückenlehnenwinkel Ihres Autositzes verstellbar ist, können Sie den Neigungswinkel des Autositzes in die entsprechende Position bringen, um die Installation der ISOFIX-Befestigung des Kindersitzes zu erleichtern.

Halten Sie die Entriegelungstaste der ISOFIX-Befestigung und die zweite Verriegelungstaste der ISOFIX-Befestigung gleichzeitig gedrückt (siehe Abbildung 16) und schieben Sie dann die ISOFIX-Befestigungsschnittstelle bis zum äußersten Rand.

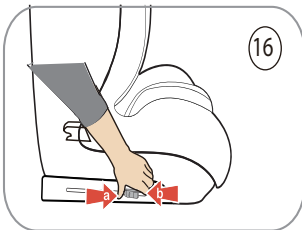

Tipp: Nur wenn die Entriegelungstasten für die linke und rechte ISOFIX-Befestigung in einem grünen Muster erscheinen, zeigt dies, dass die ISOFIX-Befestigung verriegelt ist.



2. fassen Sie den Kindersitz mit beiden Händen und schieben Sie die beiden ISOFIX in die ISOFIX-Führung, bis der ISOFIX auf beiden Seiten einrastet und ein Klicken zu hören ist. wenn der ISOFIX verriegelt ist, schieben Sie den Kindersitz kräftig in Pfeilrichtung, so dass er an der Rückseite des Autositzes anliegt (Abbildung 18).

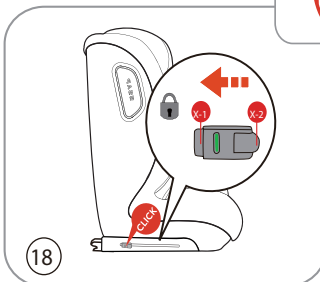

4-10 So wird isofix entfernt

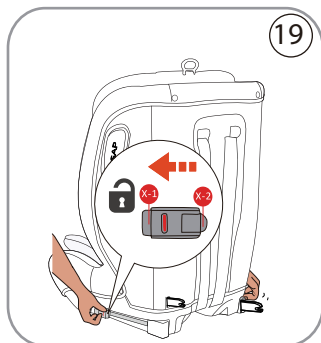

1. Drücken Sie auf den „Entriegelungsknopf der ISOFIX-Befestigung“, hören Sie das „Klick“-Geräusch und vergewissern Sie sich, dass beide Seiten der ISOFIX-Befestigung entriegelt sind, und nehmen Sie dann den Sitz ab.

Hinweis: Die ISOFIX-Befestigung ist nur dann korrekt entriegelt, wenn die linke und rechte ISOFIX-Anzeige rot leuchten.

4-11 Die Installationsmethode für den oberen Haltegurt

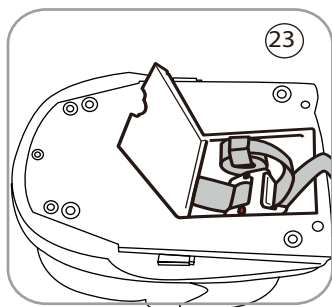

1. Öffnen Sie die untere Klimmzugabdeckung, entfernen Sie den Klimmzuggurt und schließen Sie die obere Klimmzugabdeckung.

2. Lösen Sie den oberen Haltegurt, indem Sie auf den Entriegelungsknopf drücken und den Gurt nach hinten ziehen.

3. Führen Sie den oberen Haltegurt unter die Kopfstütze des Autositzes.

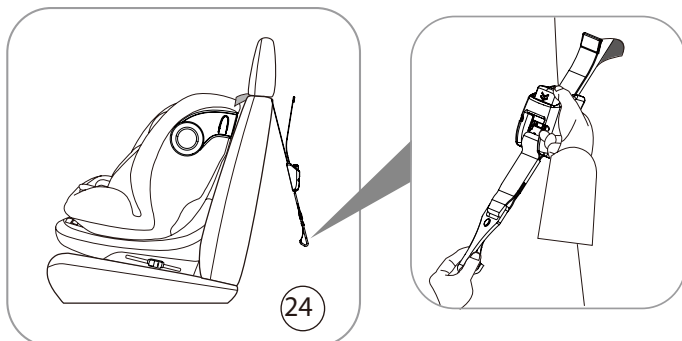

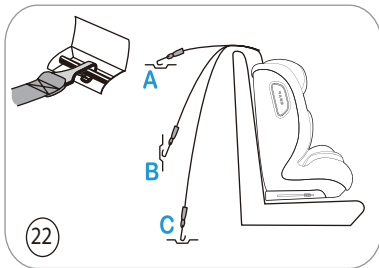

4. Clip die TOP TETHER. There sind drei feste Punkte Anker hinter dem Autositz. Pls wählen Sie die eine nach Ihrem Auto Position der Anker.



Hinweis: Dies ist der Indikator für den Punkt des TOP TETHER

Zur Erinnerung: Führen Sie den TOP TETHER-Gurt unter das Kissen des Autositzes (wenn das Kissen nicht eingestellt werden kann, führen Sie ihn über das Kissen).

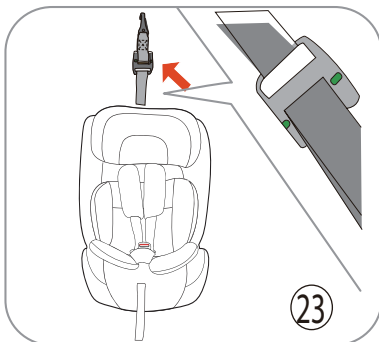
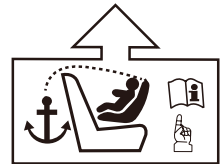

5. Befestigen Sie den Gurt, indem Sie ihn nach hinten ziehen, bis die Anzeige grün leuchtet.

Einrichtung

5-1 Verwenden Sie die ISOFIX-Befestigung und den oberen Haltegurt, um den Kindersitz in rückwärts gerichteter Position zu installieren (geeignet für Kinder von 40-105 cm / ≤ 18 kg)



1. Wenn Sie den Kindersitz rückwärtsgerichtet einbauen, folgen Sie bitte der Methode 4-6, Drehen Sie den Sitz in die nach hinten gerichtete Position (wie in Abbildung 27 gezeigt); folgen Sie dann der Methode 4-9, um den ISOFIX im Autositz zu installieren.



Warnung: Der Kindersitz darf auf keinen Fall in einer Position verwendet werden, die mit Airbags ausgestattet ist.



2. Ziehen Sie den Gurt von oben nach unten durch die Rückseite des Sitzes zur Sicherungsgurthalterung (wie in Abbildung 28 gezeigt), und hängen Sie dann den Gurt an den Verankerungspunkt Ihres Autos gemäß der Methode in Abschnitt 4-11.

Einrichtung

5-2 Verwenden Sie die ISOFIX-Befestigung und den oberen Haltegurt, um den Kindersitz in vorwärts gerichteter Position zu installieren (geeignet für Kinder von 76-105 cm / ≤ 18 kg).

Achtung! Wenn das Gewicht des Kindes unter 9 kg liegt, muss der Kindersitz rückwärtsgerichtet eingebaut werden.

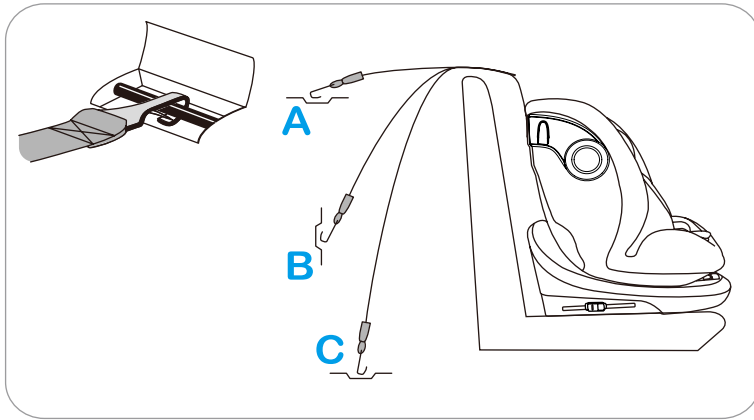

1. Stellen Sie den Kindersitz gemäß der Methode 4-4 auf den entsprechenden Gang ein.
2. Befolgen Sie die Methoden 4-9 zur Befestigung des Kindersitzes mit ISOFIX und der ISOFIX-Verankerung am Autositz.
3. Befolgen Sie die Methoden 4-11, um den Kindersitz mit dem Anschnallgurt und dem Anschnallgurtverankerungspunkt des Autositzes zu sichern.
4. Überprüfen Sie abschließend den Kindersitz, um sicherzustellen, dass er sicher am Fahrzeugsitz befestigt ist.
5. Befolgen Sie die Schritte 4-7, um das Kind zu sichern.

5-3 Verwenden Sie die ISOFIX-Befestigung+ 3-Punkt-Gurt, um den Kindersitz in vorwärts gerichteter Position zu installieren (geeignet für Kinder von 100-150 cm)

1. Um das Kind auf diese Weise zu sichern, muss der 5-Punkt-Gurt zuerst verdeckt werden (Einzelheiten siehe 4-8).
2. Befolgen Sie die Methoden 4-9 zur Befestigung des Kindersitzes mit ISOFIX und der ISOFIX-Verankerung am Autositz.
3. Setzen Sie den Kindersitz in den Autositz und stellen Sie den Autositz auf den Gang ein (Einzelheiten siehe 4-4).
4. Führen Sie den Sicherheitsgurt des Fahrzeugs durch die Führungshaken der Schultergurte und legen Sie ihn um die Schultern des Kindes.
5. Führen Sie den Bauchgurt des Autositzes durch die Führungsrille des Bauchgurtes und um das Becken des Kindes.
6. Schließen Sie den Sicherheitsgurt im Auto.



5-4. Verwenden Sie den 3-Punkt-Gurt, um den Kindersitz in vorwärts gerichteter Position anzubringen (geeignet für Kinder von 100-150 cm)

1. Entfernen Sie zuerst den 5-Punkt-Sicherheitsgurt (siehe Details ab 4-9). Setzen Sie den Kindersitz auf den Autositz und stellen Sie den Kindersitz in die passende Position (siehe Details ab 4-6). Der Gurt des Autositzes wird durch die Gurtführung geführt und legt sich um die Schulter des Kindes. Der Bauchgurt des Autositzes führt durch die Bauchgurtführung und um das Becken des Kindes herum. Schließen Sie den Sicherheitsgurt des Autos.

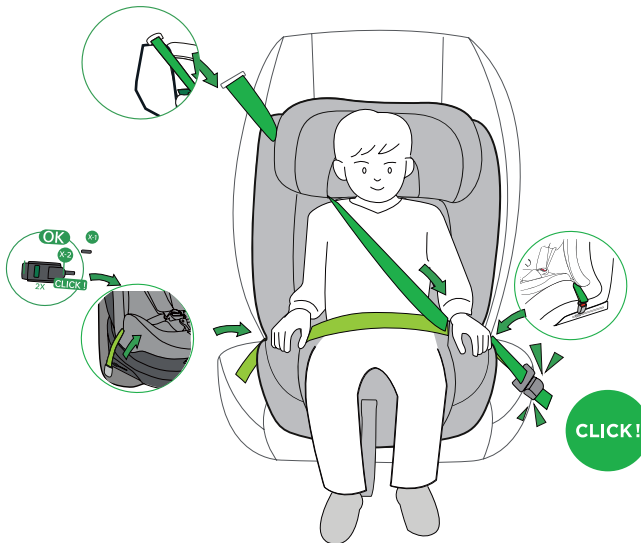

6. abnehmen der Stoffabdeckung

1. Lösen Sie die Schultergurte **H**
2. Drücken Sie den roten Knopf **A** an der Schnalle, um die Schnalle zu öffnen. **I**
3. Nehmen Sie das Neugeborenenkissen **D** und das Schnapppolster heraus **E**
4. Entfernen Sie vorsichtig den Kopfstützenbezug und den Sitzbezug vom Sitz.

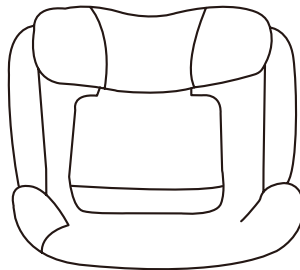
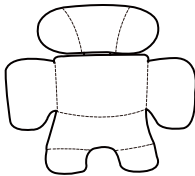
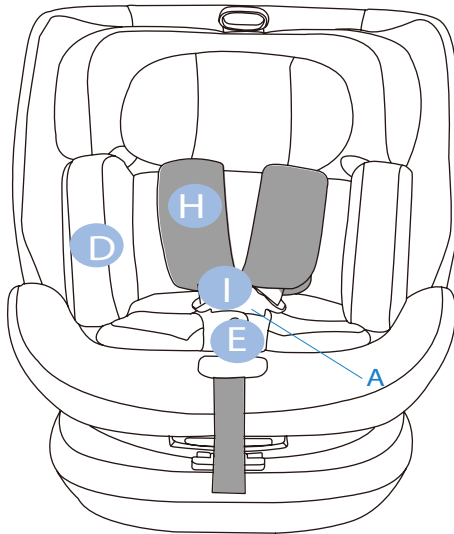

Reinigung und Pflege

1. Im täglichen Gebrauch ist es notwendig, den Kindersitz regelmäßig zu überprüfen,
2. Im Falle eines Unfalls muss der Sicherheitssitz ausgetauscht werden. Wenn der Autositz nicht in Gebrauch ist, sollte der Kindersitz an einem trockenen und belüfteten Ort aufbewahrt werden, um Feuchtigkeit und Schimmel zu vermeiden.
3. Wenn sich Staub auf der Oberfläche des Kindersitzes befindet, können Sie ihn mit einem feuchten Schwamm abwischen und zum Trocknen lüften.
4. wenn Essen oder Trinken tropft auf den Sicherheitsgurt durch Unfall, pls entfernen Sie den Sicherheitsgurt und spülen Sie gründlich mit warmem Wasser und lüften Sie es zu trocknen.
5. um den gesamten Sitzbezug zu reinigen, beachten Sie bitte die Waschanleitung.
6. beim ersten Waschen kann es zu einem leichten Ausbleichen kommen, das ist normal.

Waschanleitung:

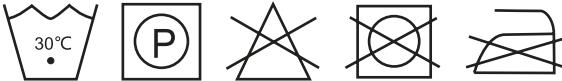

Item No.: ML050220
Manu. No.: K81

Imported by:
MamaLoes
Tijvoortsebaan 15
5051 HJ Goirle
The Netherlands