

BG: ВАЖНО! ПРОЧЕТЕТЕ ВНИМАТЕЛНО И ЗАПАЗЕТЕ ЗА БЪДЕЩИ СПРАВКИ
EN: IMPORTANT! READ CAREFULLY AND KEEP FOR FUTURE REFERENCE
DE: WICHTIG! LESEN SIE DIE ANWEISUNGEN SORGFÄLTIG DURCH, BEVOR SIE DAS PRODUKT VERWENDEN, UND BEWAHREN SIE DIESE ZUM SPÄTEREN NACHSCHLAGEN AUF
EL: ΣΠΟΥΔΑΙΟΣ! ΔΙΑΒΑΣΤΕ ΠΡΟΣΕΚΤΙΚΑ ΑΥΤΕΣ ΤΙΣ ΟΔΗΓΙΕΣ ΠΡΙΝ ΤΗΝ ΧΡΗΣΗ ΤΟΥ ΠΡΟΙΟΝΤΟΣ ΚΑΙ ΚΡΑΤΗΣΤΕ ΓΙΑ ΜΕΛΛΟΝΤΙΚΟ ΕΛΕΓΧΟ ΣΕ ΕΥΚΟΛΑ ΠΡΟΣΒΑΣΙΜΟ ΚΑΙ ΑΣΦΑΛΕΣ ΣΗΜΕΙΟ
ES: ¡IMPORTANTE! ¡ANTES DE USAR EL PRODUCTO LEA LAS INSTRUCCIONES CUIDADOSAMENTE Y GUÁRDELAS PARA FUTURAS CONSULTAS EN UN LUGAR ACCESIBLE Y SEGURO
RO: IMPORTANT! CITIȚI CU ATENȚIE ȘI PĂSTRAȚI PENTRU REFERINȚE VITORIALE
RU: ВАЖНО! ПРОЧИТАЙТЕ ВНИМАТЕЛНО И ХРАНИТЕ ДЛЯ ДАЛЬНЕЙШЕГО ИСПОЛЬЗОВАНИЯ
IT: IMPORTANTE! LEGGERE ATTENTAMENTE PRIMA E CONSERVARE PER UN RIFERIMENTO FUTURO
FR: IMPORTANT! LISEZ ATTENTIVEMENT ET CONSERVEZ POUR DES CONSULTATIONS ULTÉRIEURES
SR/MNE/BIH: VAŽNO! PAŽLJIVO ČITAJTE I SAČUVAJTE ZA BUDUĆE REFERENCE
NL: BELANGRIJK! ZORGVULDIG LEZEN EN OPSLAAN VOOR TOEKOMSTIGE REFERENTIES
HU: FONTOS! OLVASSA EL FIGYELMESEN, ÉS ŐRIZZE MEG KÉSŐBBI HIVATKOZÁSHOZ
CZ: DŮLEŽITÉ! PŘEČTĚTE TO POZORNĚ A USCHOVEJTE PRO BUDOUCÍ POUŽITÍ
SK: DÔLEŽITÉ! PREČÍTAJTE TO POZORNE A USCHOVAJTE NA BUDÚCE POUŽITIE

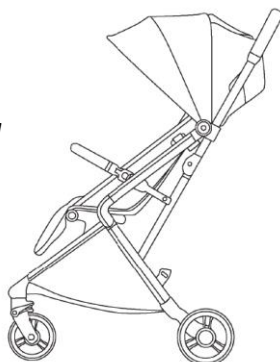

Maximum - 22 kg
0 – 4 years



BG: Детска Количка AIRWALK Артикулен номер 750E

EN: Baby Stroller AIRWALK Item Number 750E

GE: Kinderwagen AIRWALK Artikel Nummer 750E

GR: Παιδικού Καροτσιού AIRWALK Αριθμός Ειδους 750E

ES: Cochecito de Niños AIRWALK Número de Artículo 750E

FR: Poussette Enfant AIRWALK Numéro D'article 750E

RU: Детская Коляска AIRWALK Номер Артикула 750E

RO: Cărucior Copil AIRWALK Nr. Articol 750E

IT: Passeggino AIRWALK Numero di Articolo 750E

SR/MNE/BIH: Dečijih Kolica AIRWALK Artikal 750E

NL: Kinderwagen AIRWALK Artikel № 750E

HU: Babakocsi AIRWALK Cikkszám: 750E

CZ: Dětský kočárek AIRWALK číslo položky 750E

SK: Detský kočik AIRWALK číslo položky 750E

PD

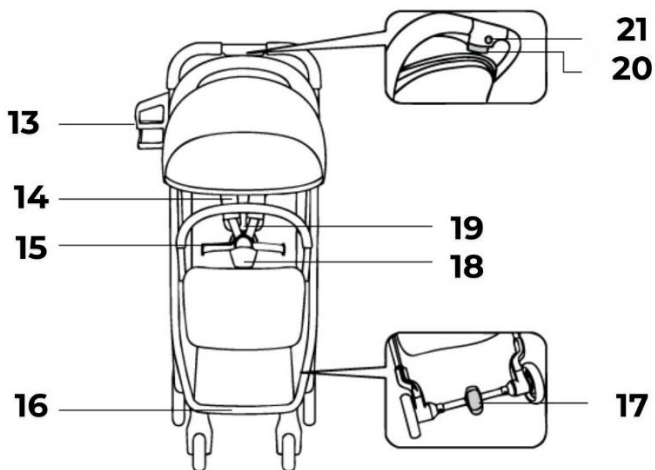
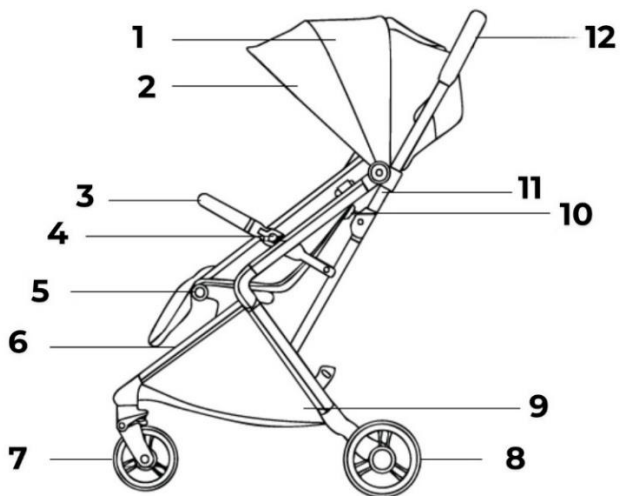

1

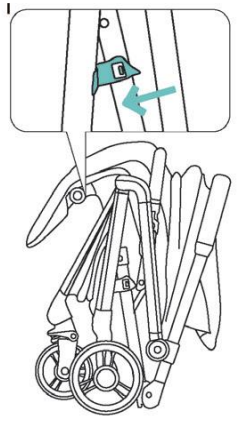

Figure 1



Figure 2



Figure 3

2

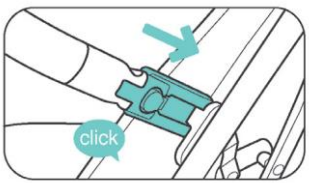

Figure 4

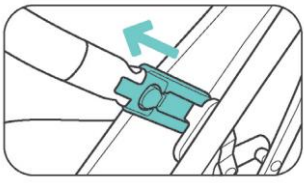

Figure 5

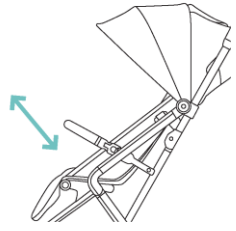

Figure 6

3

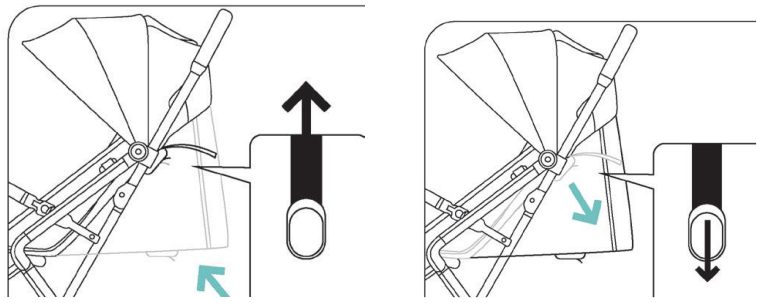

Figure 7

4

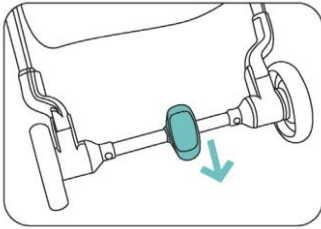

Figure 8

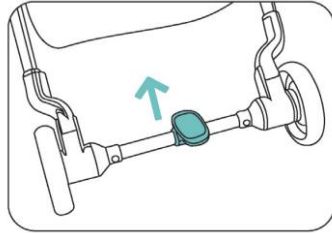

Figure 9

5

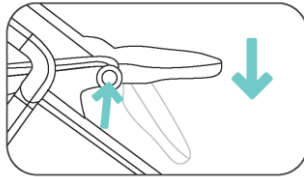
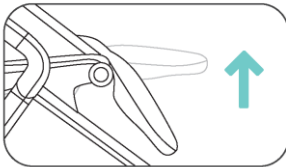
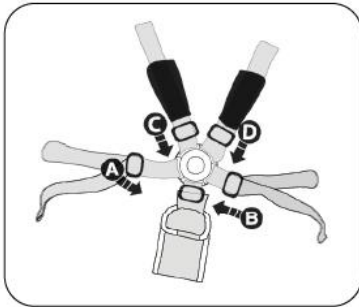

Figure 10

6

TIGHTEN



LOOSEN

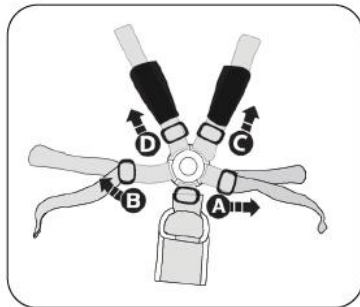

Figure 11

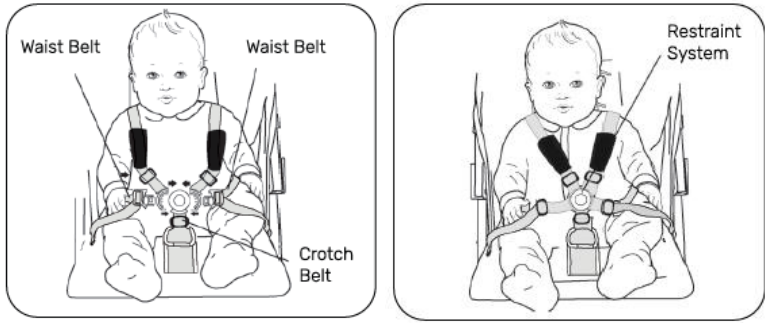

Figure 12

7

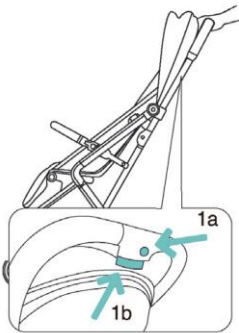

Figure 13



Figure 14

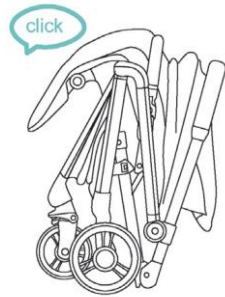

Figure 15

BG: ИНСТРУКЦИЯ ЗА УПОТРЕБА НА ДЕТСКА КОЛИЧКА AIRWALK.....	7
EN: INSTRUCTION MANUAL BABY STROLLER AIRWALK.....	13
DE: BEDIENUNGSANLEITUNG FÜR KINDERWAGEN AIRWALK.....	18
EL: ΟΔΗΓΙΕΣ ΧΡΗΣΕΩΣ ΠΑΙΔΙΚΟΥ ΚΑΡΟΤΣΙΟΥ AIRWALK	24
ES: MANUAL DE INSTRUCCIONES PARA COCHECITO DE NIÑOS AIRWALK.....	30
RO: INSTRUCȚIUNI DE UTILIZARE ДЕТСКА КОЛИЧКА AIRWALK.....	35
RU: ИНСТРУКЦИЯ ПО ЭКСПЛУАТАЦИИ ДЕТСКОЙ КОЛЯСКИ AIRWALK.....	41
IT: ISTRUZIONI PER L'USO DI PASSEGGINO AIRWALK.....	47
FR: INSTRUCTIONS POUR L'UTILISATION DES ENFANTS CHARIOT AIRWALK.....	52
SR/MNE/BIH: UPUTSTVO ZA UPOTREBU DEČJIH KOLICA AIRWALK.....	58
NL: INSTRUCTIES VOOR HET GEBRUIK VAN KINDERWAGEN AIRWALK.....	63
HU: HASZNÁLATI ÚTMUTATÓ BABAKOCSI AIRWALK	68
CZ: NÁVOD K POUŽITÍ AIRWALK	73
SK: NÁVOD NA POUŽITIE	78

ПРЕДВИДЕНА УПОТРЕБА НА ПРОДУКТА

Количка „AIRWALK“ (артикулен номер 750E) е подходяща за деца на възраст до 4 години или тегло до 22 кг (което от двете настъпи първо). AIRWALK е перфектната количка при пътуване, лесно се събира както в багажника на колата, така и в кабинката за ръчен багаж в самолета.

Количката е произведена в съответствие с изискванията на европейския стандарт в две части: EN 1888-1:2018+A1:2022 „Изделия за отглеждане на малки деца. Колесни средства за придвижване на деца. Част 1: Детски колички и кошчета за бебешки колички “ и EN 1888-2:2018+A1:2022 „Изделия за отглеждане на малки деца. Колесни средства за придвижване на деца. Част 2: Колички за деца с тегло от 15 кг до 22 кг“.

ВНИМАНИЕ! Вашето дете ще бъде максимално защитено при условие, че спазвате указанията и препоръките от инструкцията! Обърнете внимание на предупрежденията и осигурете всички необходими предпазни мерки, за да предотвратите риска от нараняване или увреждане на детето и да осигурите неговата безопасност! Вие носите отговорност за безопасността на детето, ако не спазвате и не се съобразявате с тези указания и препоръки! Уверете се, че всеки, който ползва количката, е запознат с инструкцията и я спазва. Не използвайте части или аксесоари за количката, които не са одобрени от производителя или дистрибутора, защото това може да изложи на риск Вашето дете и да доведе до анулиране на гаранцията на количката.

ВАЖНО! ПРОЧЕТЕТЕ ВНИМАТЕЛНО И ЗАПАЗЕТЕ ЗА БЪДЕЩИ СПРАВКИ

ВНИМАНИЕ!

- Прочетете внимателно тези инструкции преди употреба на продукта, за да осигурите правилното използване на количката и ги запазете за бъдеща справка.
- Никога не оставяйте детето без надзор!
- Уверете се, че всички устройства за заключване са активирани преди използване.
- За да избегнете нараняване, уверете се, че детето е на безопасно разстояние, преди да разгънете или сгънете този продукт.
- Не позволявайте на детето да играе с този продукт.
- Преди употреба да се провери дали са правилно задействани приспособленията за закрепване на кошчето за бебешката количка, на седалката или на автомобилното детско столче.



- Винаги задействайте приспособлението за паркиране (спирачната система) при поставяне и изваждане на детето от количката. ВИНАГИ активирайте спирачката (приспособлението за паркиране), докато не държите количката или я оставяте, дори за малко.
- Винаги използвайте системата за задържане.
- Да се използва обезопасителен колан, след като детето започне да сяда без чужда помощ.
- Кошът (функция за новородени) е предназначен за използване от дете, което не може да сяда без чужда помощ, да се претълкува и изправя на ръцете и колената. Максимално тегло на детето: 9 kg.
- Използвайте позицията на облегалката в седнало положение за деца след 6-месечна възраст.
- Седалката (функция летен кош) не е подходяща за деца под 6-месечна възраст!
- Използвайте седалката (функция летен кош) за дете с тегло не по-голямо от 22 kg.
- Не претоварвайте количката! В противен случай тя може да се обърне и детето да се нарани.
- Всеки товар, поставен и/или закрепен на дръжката, борда, гърба на облегалката, сенника и/или на страните на количката, може да повлияе на стабилността ѝ! Не поставяйте предмети с тегло по-голямо от 0.45 kg в джоба на сенника.
- Максималното натоварване на коша за багаж не трябва да надвишава 3 kg. Не претоварвайте коша за багаж и не го използвайте за возене на деца в него. Ако не спазвате тези указания, се анулира гаранцията на количката.
- Всичко стоки, които се поставят в поставката за чаша не трябва да са с тегло по-голямо от 0,5 kg.
- Максималното натоварване на чантата за багаж не трябва да е по-голямо от 2 kg.
- Количката и коша са предназначени да се ползват само от едно дете.
- Този продукт не е подходящ за тичане или пързаяне.
- Преди всяка употреба проверявайте дали количката е правилно и напълно разгъната, дали всички части са в изправност и са фиксирани правилно в избраното положение. Прекратете използването, ако има износени или разхлабени съединения, повредени или липсващи части.
- Винаги закрепяйте колана между крачетата към колана през кръстчето, за максимална защита и безопасност, когато детето Ви започне самостоятелно да се изправя на краченца и ръчички.

- Винаги дръжте предпазния борд закрепен към рамата на количката, докато детето е в количката! Не вдигайте продукта посредством предпазния борд.
- Не сгъвайте количката и не регулирайте позициите на гръбчето, докато детето е в нея.
- Когато кошът е инсталиран на количката, не отваряйте механизма на сгъване.
- Не използвайте количката по стълби или ескалатори. Бъдете с повишено внимание при слизане или качване на тротоар или стъпало. Опасност от загуба на контрол над продукта и падане на детето. По-силен удар в бордюр може да се отрази на здравината на конструкцията и сглобката.
- Избягвайте употребата в близост до водни тела (басейни и др.).
- Не използвайте по неравни терени, чакълести повърхности, в тревисти местности (по поляни или морави), кални участъци.
- Не позволявайте на детето да се изправя в количката, да се катери или да виси на нея.
- Автомобилното детско столче не замества детско кошче или легло. Ако детето Ви се нуждае от сън, то трябва да бъде сложено в подходяща бебешка количка, детско кошче или легло.
- Сглобяването, сгъването и разгъването на количката трябва да се извършва само от възрастен.
- Не използвайте принадлежности, резервни части и други компоненти, които не са доставени от производителя! Производителят не поема отговорност за безопасността в случай, че са използвани резервни части, различни от оригиналните за одобрения тип или препоръчани от него.
- Не правете промени и модификации по конструкцията! При необходимост се свържете с търговеца или оторизиран сервиз за консултация и ремонт.
- Не поставяйте на продукта допълнително шнурове или връзки, за да избегнете риска от задушаване.
- Не използвайте продукта ако установите, че има липсващи или повредени части.
- Не допускайте присъствието на деца под 3 години, преди да сте сглобили продукта напълно, за да избегнете достъп до дребни и разглобени части.
- Дръжте найлоновата опаковка далече от деца, за да избегнете риска от задушаване.
- След разопаковане на продукта, отстранете всички опаковъчни материали. Те не са играчка и не позволявайте на децата да си играят с тях.

- Пазете от огън. Не използвайте продукта в близост до преки източници на топлина - отоплителни уреди, готварски печки или открит огън.
- Не съхранявайте продукта на влажни места и под пряка слънчева светлина.

УКАЗАНИЯ ЗА СГЛОБЯВАНЕ И ЕКСПЛОАТАЦИЯ

ВАЖНО! Схемите и фигурите в тази инструкция са само илюстративни и насочващи. Следвайте точно указанията и последователността за сглобяване и експлоатация на продукта. Проверете сигурността на фиксирането след изпълнение на всяка операция. Фиксирането на определена позиция в повечето случаи е съпроводено със звук от щракване.

СЪСТАВНИ ЧАСТИ - PD

ВИЖТЕ ФИГУРА PD – Описание на конструкцията: 1.Сенник; 2. Козирка на сенника; 3.Предпазен борд; 4.Бутон за освобождаване на предпазния борд; 5.Бутон за регулиране на поставката за крачета; 6.Поставка за крачета; 7.Предни колела; 8.Задни колела; 9.Кош за багаж и аксесоари; 10.Ремък за регулиране на наклона на облегалката; 11. Бутон за регулиране позициите на облегалката; 12.Дръжка; 13.Поставка за чаша; 14.Раменни подложки;15.Бутон за освобождаване на предпазния колан; 16.Подпора за краката; 17.Приспособление за паркиране; 18.Ремък за чатал; 19.Петточков обезопасителен колан; 20 и 21. Бутони за съване на рамката на количката.

1.РАЗГЪВАНЕ НА РАМКата НА КОЛИЧКАТА – ФИГУРИ 1-3: Отворете рамката, като освободите предпазната ключалка (бутон за съване/ разгъване), както е показано на фигура 1. Дръпнете дръжката нагоре, докато рамката достигне до крайна позиция (фигура 2). Трябва да чуете щракване, когато рамката се застопори (фигура 3).

2.ПОСТАВЯНЕ И ОТДЕЛЯНЕ НА ПРЕДПАЗНИЯ БОРД – ФИГУРИ 4-6: Поставете двата края на предпазния борд в двете странични отвори на рамката. Фиксирайте предпазния борд докато не чуете щракване (фигура 4). За да свалите предпазния борд, натиснете бутона за освобождаване от двете страни на рамката и едновременно с това издърпайте (фигура 5). Предпазният борд може да се отворя само от едната страна за по-лесна грижа за бебето или за поставяне и изваждане на детето в количката (фигура 6).

3.ПРОМЯНА НА НАКЛОНА НА ОБЛЕГАЛКАТА – ФИГУРА 7: Издърпайте регулатора за наклона, както е показано на фигура 7 и преместете седалката нагоре или надолу, за да промените желания наклон на седалката.

4.ИЗПОЛЗВАНЕ НА СПИРАЧКА – ФИГУРИ 8-9: За да задействате устройството за паркиране и застопорите двете задни колела, натиснете надолу педала на

задната ос (фигура 8) . За да освободите спирачката, повдигнете с крак педала нагоре (фигура 9).

5.РЕГУЛИРАНЕ НА ПОСТАВКАТА ЗА КРАЧЕТА – ФИГУРА 10: За да регулирате поставката за крачетата в желаната позиция, натиснете едновременно бутоните от двете страни на седалката и като леко повдигнете поставката за крачетата, я преместете нагоре или надолу.

6.ПЕТТОЧКОВ ПРЕДПАЗЕН КОЛАН – ФИГУРИ 11-12: За закрепване на колана, вкарайте двете езичета на надбедрения колан в катарамата от двете страни - трябва да щракнат, когато са правилно поставени. Раменните колани се поставят, като металните езичета се съберат и се вкарат в катарамата. Плъзгащите се регулатори са поставени и трябва внимателно да се регулират от всяка страна, така че коланът да бъде пристегнат около детето ви без да причинява дискомфорт. За освобождаване на колана, натиснете бутона на катарамата и издърпайте, за да отворите.

7.СГЪВАНЕ НА КОЛИЧКАТА – ФИГУРИ 13-15: Преди да сгънете количката задействайте паркиращото устройство и сгънете сенника. Натиснете и задръжте с палец малкия кръгъл бутон на дръжката. Без да освобождавате малкия бутон, натиснете по-големия бутон в долната част на дръжката. Оставете рамката на количката да се сгъне автоматично. Натиснете надолу, докато чуете „щракване“, което показва, че рамката е заключена в сгънато положение.

УКАЗАНИЯ ЗА ПОЧИСТВАНЕ И ПОДДРЪЖКА

1. Редовно проверявайте заключващите устройства, спирачките, безопасните колани и закопчалките, съединенията и фиксиращите механизми, за да сте сигурни, че са изправни, не са износени или повредени.
2. Ако установите разхлабени, скъсани и повредени части, те трябва да бъдат ремонтирани от оторизиран сервиз или подменени с оригинални части. В противен случай, гаранцията на количката ще бъде анулирана.
3. Не правете модификации по конструкцията и не подменяйте износените части с такива, които не са подходящи и не са оригинални. Това може да доведе до неправилното функциониране на количката и до нараняване на детето Ви. А също така до анулиране на гаранцията на количката.
4. За да почистите дамаската, замърсените пластмасови или метални части от продукта, използвайте мека памучна кърпа или гъба, навлажнени с вода.
5. Никога не почиствайте с препарати, съдържащи абразивни частици, амоняк, белина или спирт. НЕ перете в пералня сваляемите части и аксесоари - сенник и др., защото това може да доведе до тяхната повреда. В противен случай, гаранцията ще бъде анулирана.
6. Винаги след почистване оставяйте количката да изсъхне напълно и след това я използвайте или приберете за съхранение.

7. Съхранявайте количката на закрито. Въздействията на околната среда - морски въздух, посипани със соли пътища, киселинни дъждове и др., както и съхранението на открито водят до появата на корозия.
8. Не съхранявайте количката във влажна среда. В случай, че сте използвали количката във влажна среда, трябва да я разгънете, да я подсушите със суха кърпа и оставите да изсъхне напълно по естествен начин. Възможно е да се появи мухъл по количката, ако я съхраните влажна.
9. Прекаленото излагане на слънце допринася за по-бързото стареене на пластмасовите части и избледняване на дамската.
10. Не поставяйте други предмети върху количката - чанти с багаж и покупки, дамски чанти и т.н., когато я използвате или я съхранявате, защото това може да я повреди и да доведе до нараняване на детето в нея. Неследвайки това указание, гаранцията се анулира.

Произведено за Cangaroo в КНР
Производител и вносител: Мони Трейд ООД,
Адрес: България, гр. София, кв. Требич, ул. Доло 1,
Телефонен номер: 02/ 936 07 90,
Уеб сайт: www.cangaroo-bg.com

INTENDED USAGE

The baby stroller "AIRWALK" (item number 750E) is designed for newborn babies and children up to 4 years old or weighting up to 22 kg (whichever comes first). AIRWALK is the perfect stroller when traveling, easily stowed in the luggage compartment of the car as well as in the airplane luggage compartment.

The stroller is manufactured in accordance with the requirements of the European standard in 2 parts: EN 1888-1:2018+A1:2022 – "Child care articles. Wheeled child conveyances. Part 1: Pushchairs and prams" and EN 1888-2:2018+A1:2022 "Child care articles. Wheeled child conveyances. Part 2: Pushchairs for children above 15 kg and up to 22 kg".

WARNING! Your child will be maximally protected if you follow the warnings and recommendations from the instructions! Pay attention to the warnings provide all necessary in order to avoid the risk of injury or impairment of the child if you do not provide its safety! You are responsible for the safety of the child if you do not follow and do not comply with these warnings and recommendations! Make sure that anyone who uses the stroller is familiar with the instruction and follows it. Do not use parts or accessories for the stroller, which are not approved by the manufacturer or the distributor, because this may put your child at risk and to lead to voiding of the warranty of the stroller.

IMPORTANT! READ CAREFULLY AND KEEP FOR FUTURE REFERENCE

WARNING!

- Carefully read these instructions before use of the product to ensure the correct use of the stroller. Keep it for future reference.
- Never leave the child unattended!
- Make sure that all blocking devices are activated before use.
- To avoid injury, make sure that your child is at a safety distance when adjusting, opening, and folding this product.
- Do not let the child play with this product.
- Check that the pram body or seat unit or car seat attachment devices are correctly engaged before use.
- Always activate the parking device (braking system) when placing and removing the child from the stroller. Always engage the brake/parking device, while you do not hold the stroller or leave it even for a while.
- Always use the restraint system.



- Use a harness as soon as the child can sit unaided.
- Use the basket for a child that cannot sit without someone's help, to roll and stand up on its own, using your hands and knee support! Maximum weight of the child: 9 kg.
- This seat unit is not suitable for children under 6 months.
- Never use the seat on a stand.
- Use the function of the backrest for sitting position of the child after it reaches 6 – months of age.
- The seat (summer basket function) is not suitable for children under 6 months of age!
- Use the seat (summer basket function) for a child weighting less than 22 kg.
- Do not overload the stroller. Otherwise, it may upturn and the child in it may get injured.
- Any load pAIRWALKd and /or attached to the handle, board, backrest, canopy and /or sides of the stroller can affect its stability! Do not pAIRWALK objects weighing more than 0.45 kg in the canopy pocket.
- The maximum load on the luggage basket should not exceed 3 kg. Do not overload the luggage basket and do not use it to transport children in it. If you do not follow these instructions the warranty of the stroller shall be voided.
- Any goods put in the cup holder must not exceed 0.5 kg.
- The maximum load of the luggage bag should not exceed 2 kg.
- The stroller and the seat are designed to carry only one child.
- This product is not suitable for running or skating.
- Before use check whether the stroller is properly unfolded and whether all parts are in good working order and are fixed properly in the chosen position. Stop using it if there are worn or loose connections, damaged or missing parts.
- Always attach the crotch belt to the waist belt for maximum protection and safety when your child starts to rise by itself on hands and knees.
- The bumper bar should always be attached to the frame of the stroller while the child is in the stroller. Do not lift the stroller by its board, it is dangerous for the child.
- Do not fold the stroller and do not adjust the positions of the backrest while the child is in it!
- When the pram body is installed on the stroller, please do not disengage the folding mechanism.
- Do not use the stroller on stairs or escalators. May lose control of the product, the child might fall and get hurt! Be careful when getting down or up on the sidewalk, pay extra attention while ascending or descending the pavement or

a step. A stronger curb impact can affect the strength of the construction and the assembly.

- Avoid using the product close to water bodies (pools, etc.).
- Do not use on uneven terrains, gravel surfAIRWALKs or grassy areas (on meadows or lawns), muddy areas.
- Do not allow the child to stand up in the stroller, climb or hand from it.
- The car seat does not replAIRWALK a cot or a bed. Should your child need to sleep, then it should be plAIRWALKd in a suitable pram body, cot, or bed.
- The assembly, folding and unfolding of the stroller must be performed by an adult only.
- Do not use accessories, spare parts and other components not supplied or approved by the manufacturer! The manufacturer accepts no liability for safety if used spare parts, different from the original ones or approved by the approved type.
- Do not make changes or modifications to the construction! If necessary, contact your supplier or an authorized service centre for advice and repair.
- Do not plAIRWALK additional cords or ties on the product to avoid the risk of suffocation.
- Do not use the product if you find any missing or damaged parts.
- Do not allow children under 3 years of age to fully assemble the product to avoid access to small and disassembled parts.
- Keep the plastic packaging away from children to avoid the risk of suffocation.
- After unpacking of the product, remove all packing materials. They are not a toy, do not allow your children to play with them.
- Keep out of fire ! Do not use the product close to direct sources of heat – heating devices, cookers or open fire.
- Do not store the product in humid plAIRWALKs and in direct sunlight.

ASSEMBLY AND EXPLOITATION INSTRUCTIONS

IMPORTANT! The diagrams and figures in this instruction are illustrative and indicative only. Follow exactly the instructions and sequence for assembling and operating with the product. Check the securing of the fixation after each operation. Fixing a certain position in most cases is accompanied by a clicking sound.

MAIN PARTS OF THE STROLLER - PD

FIGURE PD – Description of parts: 1. Canopy; 2. Canopy Sun visor; 3. Safety Board; 4. Safety board release button; 5. Footrest adjustment button; 6. Footrest; 7. Front wheels; 8. Rear wheels; 9. Luggage basket; 10. Seatback adjustment strap; 11. Recline adjustment button; 12. Handle; 13. Cup holder; 14. Shoulder pads; 15. Harness release button; 16. Foot bar; 17. Brake pedal; 18. Crotch pad; 19. 5-point safety belt; 20 and 21.

Buttons for folding the frame of the stroller.

1.UNFOLDING OF THE STROLLER FRAME – FIGURES 1-3: Open the frame by releasing the auto-latch lock tab (fold/ unfold button) as shown in Figure 1. Pull the handle up until the frame reaches the end position (Figure 2). You should hear a click when the frame locks (figure 3).

2. ATTACH AND DETACH THE SAFETY BOARD – FIGURES 4-6: Insert both ends of the safety board into the two side holes of the frame . Secure the guard until you hear a click (Figure 4). To remove the guard, press the release button on both sides of the frame and pull at the same time (Figure 5). The safety bumper has a function of pivoting, it can be opened just one side for easier taking care of baby or putting it in or taking it out (Figure 6).

3.BACKREST ADJUSTMENT – FIGURE 7: Pull the recline adjustment strap/button out, as shown in figure 7 and move the seat upwardly or downward until the backrest has reached the desired angle.

4.USING THE BRAKE ON THE REAR FRAME– FIGURES 8-9: To activate the parking device and lock the two rear wheels, press down the pedal on the rear axle (Figure 8). To release the brake, pull up the pedal using your foot (Figure 9).

5.FOOTREST POSITION ADJUSTMENT – FIGURE 10: To adjust the footrest to the desired position, press simultaneously the buttons on both sides of the footrest and move it up or down.

6.5-POINT SAFETY BELT – FIGURES 11-12: To attach the belt, insert the two tabs of the lap belt into the buckle on both sides, should click when properly inserted. The shoulder straps are fitted as the metal tabs are assembled and inserted into the buckle. The sliding adjusters are fitted and must be carefully adjusted on each side so that the belt is fastened around your child without causing discomfort. To release the bely, press the buckle button, and pull to open.

7. FOLDING THE STROLLER – FIGURES 13-14: Before folding the stroller, activate the parking device and fold the canopy. Press and hold the small round button on the parent handle with your thumb. Without releasing the small button, press the larger button on the bottom of the handle. Allow the stroller frame to fold down automatically. Press down until you hear a "click" to indicate frame is locked into fold.

INSTRUCTIONS FOR MAINTENANCE AND CLEANING

1. Regularly check the locking devices, brakes, safety belts and buckles, connectors, and fixing mechanisms in order to be sure that they are in good working order and are not worn or damaged.
2. If you find loose, broken, and damaged parts, they should be repaired by an authorized service or replaced with original parts. Otherwise, the warranty of the stroller will be annulled.

3. Do not make modifications on the construction and do not replace the work parts with ones that are not suitable and are not original. This may lead to incorrect functioning of the stroller and to injury of your child.
4. In order to clean the cover, the dirty plastic and metal parts of the product, use soft cotton cloth or sponge, wetted with water.
5. Never clean with agents containing abrasive particles, ammonia, bleach, or alcohol. DO NOT wash in the laundry the removable and accessories – parts and accessories – canopy, etc., because this may lead to their damage. Otherwise, the warranty will be annulled.
6. Always after cleaning leave the stroller to dry completely and afterwards use it or store it.
7. Store the stroller indoors. The effects of the environment – sea air, roads sprinkled with salt, acid rains, etc., as well as the storage outdoors lead to the emergence of corrosion.
8. Do not store the stroller in a humid environment. In case you have used the stroller in a humid environment, you should unfold it, wipe it with a dry cloth and let it dry completely naturally. It is possible for mold to appear if you store it while wet.
9. Too much sunlight will affect the aging of the stroller parts and the fabric.
10. Do NOT place other objects inside the stroller – luggage, bags with goods, handbags etc. when you use it or storage it, because this could damage the stroller and may lead to harm your child inside of it.

Manufactured for Cangaroo in PRC
Manufacturer and Importer: Moni Trade Ltd.
Address: Bulgaria, Sofia, Trebich, 1 Dolo Str.,
Phone number: 003592/936 07 90,
Website: www.cangaroo-bg.com

VERWENDUNGSZWECK DES PRODUKTS

Der Wagen „AIRWALK“ (Artikelnummer 750E) ist für Neugeborene und Kinder bis zu 4 Jahren oder einem Gewicht von bis zu 22 kg (je nachdem, was zuerst eintritt) geeignet. Der AIRWALK ist der perfekte Reisekinderwagen, der leicht in den Kofferraum eines Autos oder in die Kabine eines Flugzeugs hineinpasst.

Der Kinderwagen wurde in Übereinstimmung mit den Anforderungen der zweiteiligen europäischen Norm EN 1888-1:2018+A1:2022 " Artikel für Säuglinge und Kleinkinder - Transportmittel auf Rädern für Kinder - Teil 1: Kinderwagen und Kindersportwagen" und EN 1888-2:2018+A1:2022 " Artikel für Säuglinge und Kleinkinder - Transportmittel auf Rädern für Kinder - Teil 1: Kinderwagen und Kindersportwagen. Teil 2: Kinderwagen für Kinder von 15 kg bis 22 kg" hergestellt.

ACHTUNG! Ihr Kind wird maximal sicher sein, falls Sie die Anweisungen und Empfehlungen in dieser Gebrauchsanweisung befolgen! Beachten Sie die Warnungen und gewährleisten Sie alle notwendigen Sicherheitsmaßnahmen, um die Verletzungs- oder Behinderungsgefahr für Ihr Kind vorzubeugen und seine Sicherheit zu gewährleisten! Sie haften für die Sicherheit Ihres Kindes, falls Sie diese Anweisungen und Empfehlungen nicht befolgen und berücksichtigen! Überzeugen Sie sich, dass jeder Benutzer des Kinderwagens mit der Gebrauchsanweisung vertraut ist und sie befolgt. Benutzen Sie keine Teile oder Zubehör für den Wagen, die nicht vom Hersteller oder Händler genehmigt sind, da dies ein Risiko für Ihr Kind darstellen könnte und zum Erlöschen der Garantie des Wagens führen könnte.

WICHTIG! LESEN SIE SORGFÄLTIG UND BEWAHREN SIE FÜR ZUKÜNFTIGE EINSICHT AUF

WARNUNG!

- Lesen Sie diese Anweisungen sorgfältig vor Gebrauch des Wagens durch, um die ordnungsgemäße Nutzung des Wagens zu gewährleisten und bewahren Sie sie für zukünftige Einsicht auf.
- Lassen Sie das Kind niemals unbeaufsichtigt.
- Stellen Sie vor der Verwendung sicher, dass alle Verriegelungsvorrichtungen aktiviert sind.
- Um Verletzungen zu vermeiden, vergewissern Sie sich, dass sich das Kind in sicherer Entfernung befindet, bevor Sie dieses Produkt aufklappen oder zusammenklappen.
- Lassen Sie das Kind nicht mit diesem Produkt spielen.
- Prüfen Sie vor Gebrauch, ob die Befestigungsvorrichtungen für Kinderwagenkorb, Sitz oder Autositz richtig eingerastet sind.



- Aktivieren Sie immer die Feststellvorrichtung (Bremsystem), wenn Sie das Kind in den Kinderwagen setzen und herausnehmen. Betätigen Sie IMMER die Bremse (Feststellvorrichtung), während Sie den Kinderwagen nicht halten oder verlassen, auch für kurze Zeit.
- Verwenden Sie immer das Rückhaltesystem.
- Verwenden Sie einen Sicherheitsgurt, wenn das Kind beginnt, selbstständig aufzustehen.
- Der Korb (Funktion für Neugeborene) ist für ein Kind bestimmt, das sich nicht ohne Hilfe aufsetzen, umdrehen und auf Händen und Knien aufstehen kann. Maximales Gewicht des Kindes: 9 kg.
- Der Sitz (Sommerkorb-Funktion) ist für Kinder unter 6 Monaten nicht geeignet.
Verwenden Sie für ein Neugeborenes die niedrigste Position der Rückenlehne.
- Verwenden Sie die Position der Rückenlehne für Kinder über 6 Monate.
- Der Sitz (Sommerkorbfunktion) ist nicht für Kinder unter 6 Monaten geeignet!
- Benutzen Sie den Korb für Kinder mit einem Gewicht bis 22 kg.
- Überladen Sie den Wagen nicht! Andernfalls kann er umkippen und das Kind kann verletzt werden.
- Jegliche Last, die auf den Griff, das Brett, die Rückseite der Rückenlehne, das Verdeck und/oder die Seiten des Kinderwagens gelegt und/oder befestigt wird, kann seine Stabilität beeinträchtigen! Legen Sie keine Gegenstände mit einem Gewicht von mehr als 0,45 kg in die Tasche der Sonnenblende.
- Die maximale Belastung des Gepäckkorbs darf 3 kg nicht überschreiten. Überladen Sie den Gepäckkorb nicht und benutzen Sie ihn nicht, Kinder darin mitfahren zu lassen. Bei Nichtbeachtung dieser Anweisungen erlischt die Garantie des Kinderwagens.
- Alle Waren, die in den Getränkehalter gelegt werden, dürfen nicht mehr als 0,5 kg wiegen.
- Die maximale Belastung der Gepäcktasche darf 2 kg nicht überschreiten.
- Der Kinderwagen und der Korb sind nur für ein Kind bestimmt.
- Dieses Produkt ist nicht zum Laufen oder Skaten geeignet.
- Prüfen Sie vor jedem Gebrauch, ob der Kinderwagen richtig und vollständig aufgeklappt ist, alle Teile funktionstüchtig sind und in der gewählten Position korrekt fixiert sind. Stellen Sie die Verwendung ein, wenn abgenutzte oder lockere Verbindungen, beschädigte oder fehlende Teile vorhanden sind.
- Befestigen Sie den Beckengurt für maximalen Schutz und Sicherheit immer an der Schritthalterung, wenn Ihr Kind selbstständig aufzustehen beginnt.

- Lassen Sie das Sicherheitsbrett immer am Kinderwagengestell befestigt, während sich das Kind im Kinderwagen befindet! Heben Sie das Produkt nicht an der Schutzplatte an.
- Klappen Sie den Kinderwagen nicht zusammen und passen Sie die Positionen der Rückenlehne nicht an, während das Kind darinsitzt.
- Öffnen Sie nicht den Klappmechanismus, wenn der Korb auf dem Kinderwagen installiert ist.
- Verwenden Sie den Kinderwagen nicht auf Treppen oder Rolltreppen. Seien Sie vorsichtig, wenn Sie einen Bürgersteig oder eine Stufe hinauf- oder hinuntergehen. Es besteht die Gefahr, die Kontrolle über das Produkt zu verlieren und dass das Kind stürzt. Ein stärkerer Bordsteinaufprall kann die Festigkeit der Struktur und des Aufbaus beeinträchtigen.
- Vermeiden Sie den Einsatz in der Nähe von Gewässern (Schwimmbäder u.a.).
- Nicht auf unebenem Gelände, Kiesflächen, Grasflächen (Wiesen oder Rasen), schlammigen Flächen verwenden.
- Lassen Sie das Kind nicht im Kinderwagen stehen, klettern oder daran hängen.
- Der Autositz ist kein Ersatz für eine Wiege oder ein Bett. Wenn Ihr Kind schlafen muss, sollte es in einen geeigneten Kinderwagen, eine Wiege oder ein Bett gelegt werden.
- Das Zusammenbauen, Zusammenklappen und Aufklappen des Kinderwagens sollten nur von einem Erwachsenen durchgeführt werden.
- Verwenden Sie keine Zubehörteile, Ersatzteile und andere Komponenten, die nicht vom Hersteller geliefert wurden! Der Hersteller übernimmt keine Sicherheitsverantwortung für den Fall, dass andere Ersatzteile als die Originalteile oder die von ihm empfohlenen für den zugelassenen Typ verwendet werden.
- Nehmen Sie keine Veränderungen oder Umbauten an der Konstruktion vor! Wenden Sie sich bei Bedarf zwecks Beratung und Reparatur an den Händler oder ein autorisiertes Service Center.
- Befestigen Sie keine zusätzlichen Schnüre oder Bänder am Produkt, um Erstickungsgefahr zu vermeiden!
- Verwenden Sie das Produkt nicht, wenn Sie feststellen, dass Teile fehlen oder beschädigt sind.
- Lassen Sie Kinder unter 3 Jahren nicht anwesend sein, bevor Sie das Produkt vollständig montiert haben, um den Zugang zu kleinen und demontierten Teilen zu vermeiden.
- Entsorgen Sie nach dem Auspacken des Produkts alle Verpackungsmaterialien. Sie sind kein Spielzeug, erlauben Sie Kindern nicht, damit zu spielen.

- Von Feuer fernhalten. Verwenden Sie das Produkt nicht in der Nähe von direkten Wärmequellen - Heizungen, Öfen oder offenen Flammen.
- Lagern Sie das Produkt nicht an feuchten Orten und unter direkter Sonnenstrahlung.

MONTAGE- UND BETRIEBSHINWEISE

WICHTIG! Die Diagramme und Abbildungen in dieser Anleitung dienen nur der Veranschaulichung und Orientierung. Befolgen Sie genau die Anweisungen und die Reihenfolge für die Montage und den Betrieb des Produkts.

Überprüfen Sie die Sicherheit der Fixierung nach jedem Vorgang. Das Fixieren einer bestimmten Position wird in den meisten Fällen von einem Klickgeräusch begleitet.

KOMPONENTEN - PD:

SIEH FIGUR PD – Konstruktionsbeschreibung: 1. Sonnenschutz; 2. Visier des Sonnenschutzes; 3. Schutzblech; 4. Taste zum Lösen des Sicherheitsblechs; 5. Einstellknopf für das Fußblech; 6. Fußblech; 7. Vorderräder; 8. Hinterräder; 9. Korb für Gepäck und Zubehör; 10. Gurt zur Neigungsverstellung der Rückenlehne; 11. Taste zum Verstellen der Rückenlehnenposition; 12. Griff; 13. Becherhalter; 14. Schulterpolster; 15. Sicherheitsgurt-Entriegelungsknopf; 16. Fußstütze; 17. Parkvorrichtung; 18. Schrittgurt; 19. Fünfpunkt-Sicherheitsgurt; 20 und 21. Knöpfe zum Zusammenklappen des Wagenrahmens.

1. AUFKLAPPEN DES WAGENRAHMENS – FIGUREN 1-3: Öffnen Sie den Rahmen, indem Sie die Sicherheitsverriegelung (Ein-/Ausklapptaste) lösen, wie in Figur 1 gezeigt ist. Ziehen Sie den Griff nach oben, bis der Rahmen die Endposition erreicht (Figur 2). Sie sollten ein Klicken hören, wenn der Rahmen einrastet (Figur 3).

2. INSTALLIERUNG UND ENTFERNUNG DES SCHUTZBLECHS – FIGUREN 4-6: Führen Sie beide Enden des Schutzblechs in die beiden seitlichen Löcher des Rahmens ein. Befestigen Sie die Schutzleiste bis Sie ein Klicken hören (Figur 4). Um die Schutzleiste zu entfernen, drücken Sie die Entriegelungstaste auf beiden Seiten des Rahmens und ziehen Sie gleichzeitig daran (Figur 5). Die Schutzleiste kann nur auf einer Seite geöffnet werden (Figur 6), um das Baby leichter zu pflegen oder um das Kind leichter in den Wagen zu setzen und es daraus zu nehmen.

3. ÄNDERN DER SITZNEIGUNG – FIGUR 7: Ziehen Sie den Neigungseinsteller wie in Figur 7 gezeigt ist und bewegen Sie den Sitz nach oben oder unten, um den gewünschten Sitzwinkel zu ändern.

4. BREMSE ANWENDEN – FIGUREN 8-9: Um die Parkvorrichtung zu aktivieren und beide Hinterräder zu blockieren, drücken Sie das Hinterachspedal nach unten (Figur 8). Um die Bremse zu lösen, heben Sie das Pedal mit dem Fuß an (Figur 9).

5. EINSTELLUNG DES FUSSBLECHES – FIGUR 10: Um das Fußblech in die gewünschte Position zu bringen, drücken Sie gleichzeitig die Tasten auf beiden Seiten des Sitzes und bewegen Sie die Fußstütze durch leichtes Anheben nach oben oder unten.

6. FÜNF-PUNKT-SICHERHEITSGURT – FIGUREN 11-12: Um den Gurt zu befestigen, stecken Sie die beiden Beckengurtlaschen in das Schloss auf beiden Seiten – sie sollten einrasten, wenn sie richtig sitzen. Zum Anbringen von Schultergurten werden die Metalllaschen zusammengeführt und in die Schnalle eingesetzt. Die Schieberversteller sind vorhanden und müssen auf jeder Seite sorgfältig eingestellt werden, damit der Gurt eng an Ihrem Kind anliegt, ohne Beschwerden zu verursachen. Um den Gurt zu lösen, drücken Sie den Knopf an der Schnalle und ziehen Sie ihn zum Öffnen.

7. ZUSAMMENKLAPPEN DES WAGENS – FIGUREN 13-15: Bevor Sie den Wagen zusammenklappen, aktivieren Sie die Parkvorrichtung und klappen Sie den Sonnenschutz zusammen. Drücken und halten Sie mit dem Daumen den kleinen runden Knopf am Griff. Drücken Sie, ohne den kleinen Knopf loszulassen, den größeren Knopf unten am Griff. Lassen Sie den Kinderwagenrahmen automatisch zusammenklappen. Drücken Sie nach unten, bis Sie ein „Klicken“ hören, das anzeigt, dass der Rahmen in der zusammengeklappten Position verriegelt ist.

REINIGUNGS- UND PFLEGEHINWEISE

1. Überprüfen Sie regelmäßig die Verriegelungsvorrichtungen, Bremsen, Sicherheitsgurte und -schnallen, Gelenke und Verriegelungsmechanismen, um sicherzustellen, dass sie funktionieren, nicht abgenutzt oder beschädigt sind.
2. Wenn Sie lose, gebrochene oder beschädigte Teile finden, sollten diese von einem autorisierten Service Center repariert oder durch Originalteile ersetzt werden. Andernfalls erlischt die Garantie des Wagens.
3. Nehmen Sie keine baulichen Veränderungen vor und ersetzen Sie abgenutzte Teile nicht durch ungeeignete und nicht originale Teile. Dies könnte zu einer Fehlfunktion des Kinderwagens führen und Ihr Kind verletzen. Und auch bis zum Erlöschen der Garantie des Wagens.
4. Verwenden Sie zum Reinigen von Polsterung, verschmutzten Kunststoff- oder Metallteilen des Produkts ein weiches Baumwolltuch oder einen mit Wasser angefeuchteten Schwamm.
5. Niemals mit Reinigungsmitteln reinigen, die Scheuerpartikel, Ammoniak, Bleichmittel oder Alkohol enthalten. Waschen Sie die abnehmbaren Teile und Zubehörteile - Verdeck usw. NICHT in der Waschmaschine, da dies zu deren Beschädigung führen kann. Andernfalls erlischt die Garantie.
6. Lassen Sie den Kinderwagen nach der Reinigung immer vollständig trocknen und verwenden Sie ihn danach oder stellen Sie ihn zur Aufbewahrung weg.
7. Bewahren Sie den Wagen innen auf. Umwelteinflüsse - Seeluft, mit Salz bestreute Straßen, Sauerregen usw., sowie Lagerung im Freien führen zu Korrosion.
8. Lagern Sie den Kinderwagen nicht in einer feuchten Umgebung. Falls Sie den Kinderwagen in einer feuchten Umgebung benutzt haben, sollten Sie ihn aufklappen,

mit einem trockenen Tuch trocknen und vollständig natürlich trocknen lassen. Bei feuchter Lagerung kann Schimmel am Kinderwagen entstehen.

9. Übermäßige Sonneneinstrahlung trägt zu einer schnelleren Alterung der Kunststoffteile und zum Verblassen der Polsterung bei.

10. Legen Sie keine anderen Gegenstände auf den Kinderwagen - Gepäck und Einkaufstaschen, Handtaschen usw., wenn Sie den Kinderwagen verwenden oder aufbewahren, da dies den Kinderwagen beschädigen und das Kind im Kinderwagen verletzen kann. Bei Nichtbeachtung dieser Anweisung erlischt die Garantie.

Hergestellt für Cangaroo in der KNR
Hersteller und Importeur: Moni Trade Ltd.,
Adresse: Bulgarien, Sofia, Trebich, Dolo Str. 1,
Telefonnummer: 003592/936 07 90,
Website: www.cangaroo-bg.com

ΠΡΟΒΛΕΠΟΜΕΝΗ ΧΡΗΣΗ ΤΟΥ ΠΡΟΪΟΝΤΟΣ

Το καρότσι "AIRWALK" (κωδικός προϊόντος 750Ε) είναι κατάλληλο για νεογέννητα μωρά και παιδιά ηλικίας έως 4 ετών ή βάρους έως 22 kg (λαμβάνεται υπόψη οποιοδήποτε γεγονός από τα παραπάνω που θα συμβεί πρώτα). Το AIRWALK είναι το τέλειο καρότσι ταξιδιού, που χωράει εύκολα στο πορτ-μπαγκάζ ενός αυτοκινήτου ή στην καμπίνα χειραποσκευών ενός αεροπλάνου.

Το καρότσι κατασκευάστηκε σύμφωνα με τις απαιτήσεις του ευρωπαϊκού προτύπου σε δύο μέρη: EN 1888-1:2018+A1:2022 «Προϊόντα για την ανατροφή μικρών παιδιών. Τροχοφόρα μέσα μετακίνησης παιδιών. Μέρος 1: Παιδικά καρότσια και καλάθια καροτσιών» και του EN 1888-2:2018+A1:2022 «Προϊόντα για την ανατροφή μικρών παιδιών. Τροχοφόρα μέσα μετακίνησης παιδιών. Μέρος 2: Καρότσια για παιδιά με βάρος από 15 κιλά έως 22 κιλά».

ΠΡΟΣΟΧΗ! Το παιδί σας θα προστατεύεται στο μέγιστο, αρκεί να ακολουθείτε τις οδηγίες και τις υποδείξεις των οδηγιών! Δώστε προσοχή στις προειδοποιήσεις και λάβετε όλες τις απαραίτητες προφυλάξεις για να αποτρέψετε τον κίνδυνο τραυματισμού ή ζημιάς στο παιδί και να εξασφαλίσετε την ασφάλειά του! Είστε υπεύθυνοι για την ασφάλεια του παιδιού εάν δεν ακολουθήσετε και δεν συμμορφωθείτε με αυτές τις οδηγίες και συστάσεις! Βεβαιωθείτε ότι όλοι όσοι χρησιμοποιούν το καρότσι είναι εξοικειωμένοι με τις οδηγίες και τις ακολουθούν. Μη χρησιμοποιείτε εξαρτήματα ή αξεσουάρ για το καρότσι που δεν είναι εγκεκριμένα από τον κατασκευαστή ή τον διανομέα, καθώς αυτό μπορεί να θέσει το παιδί σας σε κίνδυνο και να ακυρώσει την εγγύηση του καροτσιού.

ΣΥΜΑΝΤΙΚΟ! ΔΙΑΒΑΣΤΕ ΠΡΟΣΕΚΤΙΚΑ ΚΑΙ ΦΥΛΑΞΤΕ ΓΙΑ ΜΕΛΛΟΝΤΙΚΕΣ ΑΝΑΦΟΡΕΣ

ΠΡΟΣΟΧΗ!

- Διαβάστε προσεκτικά αυτές τις οδηγίες πριν χρησιμοποιήσετε το προϊόν για να διασφαλίσετε τη σωστή χρήση του καροτσιού και φυλάξτε τις για μελλοντική αναφορά.
- Μην αφήνετε ποτέ το παιδί χωρίς επίβλεψη.
- Βεβαιωθείτε ότι όλες οι συσκευές κλειδώματος είναι ενεργοποιημένες πριν από τη χρήση.
- Για να αποφύγετε τους τραυματισμούς βεβαιωθείτε ότι το παιδί βρίσκεται σε απόσταση ασφαλείας πριν ξεδιπλώσετε ή διπλώσετε αυτό το προϊόν.
- Μην αφήνετε το παιδί να παίζει με αυτό το προϊόν.



- Πριν από τη χρήση, βεβαιωθείτε ότι οι συσκευές στερέωσης για το καλάθι του καροτσιού, το κάθισμα ή το κάθισμα αυτοκινήτου είναι σωστά συνδεδεμένα.
- Πάντα να ενεργοποιείτε τη συσκευή στάθμευσης (σύστημα φρένων) όταν τοποθετείτε και αφαιρείτε το παιδί από το καρότσι. ΠΑΝΤΑ να ενεργοποιείτε το φρένο (συσκευή στάθμευσης) μέχρι να κρατάτε ή να αφήνετε το καρότσι, έστω και για λίγο.
- Χρησιμοποιείτε πάντα το σύστημα συγκράτησης.
- Να χρησιμοποιείτε ζώνη ασφαλείας αφού το παιδί αρχίσει να κάθεται χωρίς βοήθεια.
- Το καλάθι (λειτουργία για νεογέννητα) προορίζεται για χρήση από παιδί που δεν μπορεί να κάθεται χωρίς βοήθεια, να κυλάει και σηκώνεται στα χέρια και στα γόνατά του. Μέγιστο βάρος του παιδιού: 9 κιλά.
- Το κάθισμα (λειτουργία καλοκαιρινού καλαθιού) δεν είναι κατάλληλο για παιδιά κάτω των 6 μηνών.
- Μην αφήνετε στο καλάθι (για νεογέννητο) επιπλέον στρώμα με πάχος από 20 mm .
- Μην χρησιμοποιείτε ποτέ το καλάθι πάνω σε βάση.
- Χρησιμοποιήστε το καλάθι μόνο σε σκληρή, οριζόντια και στεγνή επιφάνεια.
- Για ένα νεογέννητο μωρό, χρησιμοποιήστε τη χαμηλότερη θέση πλάτης.
- Χρησιμοποιήστε τη θέση πλάτης καθίσματος για παιδιά μετά την ηλικία των 6 μηνών.
- Το κάθισμα (λειτουργία καλοκαιρινού καλαθιού) δεν είναι κατάλληλο για παιδιά κάτω των 6 μηνών!
- Χρησιμοποιήστε το καλάθι για παιδί που ζυγίζει όχι περισσότερο από 22 κιλά.
- Μην υπερφορτώνετε το καλάθι! Διαφορετικά, μπορεί να αναποδογυρίσει και να τραυματιστεί το παιδί.
- Οποιοδήποτε φορτίο τοποθετηθεί και/ή προσαρτηθεί στη λαβή, στη μπάρα, στο πίσω μέρος της πλάτης του καθίσματος, στη κουκούλα και/ή στις πλευρές του καροτσιού μπορεί να επηρεάσει τη σταθερότητά του! Μην τοποθετείτε αντικείμενα με βάρος μεγαλύτερο των 0,45 kg στην τσέπη της κουκούλας .
- Το μέγιστο φορτίο του καλαθιού αποσκευών δεν πρέπει να υπερβαίνει τα 3 κιλά. Μην υπερφορτώνετε το καλάθι αποσκευών και μην το χρησιμοποιείτε για να επιβιβάζονται σε αυτό παιδιά. Η μη τήρηση αυτών των οδηγιών θα ακυρώσει την εγγύηση του καροτσιού.
- Το μέγιστο φορτίο της τσάντας αποσκευών δεν πρέπει να είναι μεγαλύτερο από 2 κιλά.

- Όλα τα εμπορεύματα που πρόκειται να τοποθετηθούν στη θήκη ποτηριών δεν πρέπει να ζυγίζουν περισσότερο από 0,5 κιλού.
- Το καρότσι και το καλάθι προορίζονται για χρήση μόνο από ένα παιδί.
- Αυτό το προϊόν δεν είναι κατάλληλο για τρέξιμο ή πατινάζ.
- Πριν από κάθε χρήση, βεβαιωθείτε ότι το καρότσι είναι σωστά και πλήρως ξεδιπλωμένο, ότι όλα τα εξαρτήματα είναι σε κατάσταση λειτουργίας και έχουν στερεωθεί σωστά στην επιλεγμένη θέση. Διακόψτε τη χρήση εάν υπάρχουν φθαρμένες ή χαλαρές συνδέσεις, εξαρτήματα που καταστράφηκαν ή λείπουν.
- Πάντα να δένετε τη ζώνη μεταξύ των ποδιών στη ζώνη μέσω της μέσης για μέγιστη προστασία και ασφάλεια όταν το παιδί σας αρχίζει να στέκεται στα πόδια και τα χέρια του.
- Να έχετε πάντα την μπάρα προστασίας προσαρτημένη στο πλαίσιο του καροτσιού όσο το παιδί είναι στο καρότσι! Μη σηκώνετε το προϊόν από την μπάρα προστασίας.
- Μη διπλώνετε το καρότσι και μην προσαρμόζετε τις θέσεις της πλάτης ενώ το παιδί βρίσκεται σε αυτό.
- Όταν το καλάθι είναι τοποθετημένο στο καρότσι, μην ανοίγετε τον μηχανισμό αναδίπλωσης.
- Μη χρησιμοποιείτε το καρότσι σε σκάλες ή κυλιόμενες σκάλες. Να είστε προσεκτικοί όταν ανεβαίνετε ή κατεβαίνετε σε πεζοδρόμιο ή σκαλοπάτι. Κίνδυνος απώλειας του ελέγχου του προϊόντος και πτώσης του παιδιού. Μια ισχυρότερη κρούση στο κράσπεδο μπορεί να επηρεάσει την αντοχή της δομής και της συναρμολόγησης.
- Αποφύγετε τη χρήση κοντά σε υδάτινα στοιχεία (πισίνες κ.λπ.).
- Μην το χρησιμοποιείτε σε ανώμαλα εδάφη, επιφάνειες με χαλίκι, εκτάσεις με γρασίδι (λιβάδια ή γκαζόν), λασπώδεις περιοχές.
- Μην αφήνετε το παιδί να σηκώνεται στο καρότσι, να σκαρφαλώνει ή να κρέμεται από αυτό.
- Το κάθισμα αυτοκινήτου δεν αντικαθιστά το καλάθι μωρού ή το κρεβάτι. Εάν το παιδί σας χρειάζεται ύπνο, θα πρέπει να το τοποθετήσετε σε κατάλληλο καρότσι, καλάθι ή κρεβάτι.
- Η συναρμολόγηση, το δίπλωμα και το ξεδίπλωμα του καροτσιού πρέπει να γίνονται μόνο από ενήλικα.
- Μη χρησιμοποιείτε αξεσουάρ, ανταλλακτικά και άλλα εξαρτήματα που δεν παρέχονται από τον κατασκευαστή! Ο κατασκευαστής δεν αναλαμβάνει καμία ευθύνη για την ασφάλεια σε περίπτωση που χρησιμοποιούνται ανταλλακτικά, διαφορετικά από τα γνήσια για τον εγκεκριμένο τύπο ή τα συνιστώμενα από αυτόν.

- Μην κάνετε αλλαγές ή τροποποιήσεις στην κατασκευή! Εάν είναι απαραίτητο, επικοινωνήστε με τον αντιπρόσωπο ή με ένα εξουσιοδοτημένο κέντρο σέρβις για συμβουλές και επισκευή.
- Μη συνδέετε πρόσθετα κορδόνια ή δεσίματα στο προϊόν για να αποφύγετε τον κίνδυνο ασφυξίας.
- Μη χρησιμοποιείτε το προϊόν εάν διαπιστώσετε ότι λείπουν ή έχουν καταστραφεί εξαρτήματα.
- Μην επιτρέπετε σε παιδιά κάτω των 3 ετών να είναι παρόντα πριν συναρμολογήσετε πλήρως το προϊόν για να αποφύγετε την πρόσβαση σε μικρά και αποσυναρμολογημένα εξαρτήματα.
- Αφού αποσυσκευάσετε το προϊόν, αφαιρέστε όλα τα υλικά συσκευασίας. Αυτά δεν είναι παιχνίδια και μην επιτρέπετε στα παιδιά να παίζουν μαζί τους.
- Κρατήστε μακριά από φωτιά. Μη χρησιμοποιείτε το προϊόν κοντά σε άμεσες πηγές θερμότητας - θερμαντικά σώματα, κουζίνες ή ανοιχτές φλόγες.
- Μην αποθηκεύετε το προϊόν σε μέρη με υγρασία και κάτω από το άμεσο ηλιακό φως.

ΟΔΗΓΙΕΣ ΣΥΝΑΡΜΟΛΟΓΗΣΗΣ ΚΑΙ ΧΡΗΣΗΣ

ΣΥΜΑΝΤΙΚΟ! Τα διαγράμματα και οι εικόνες στο εγχειρίδιο αυτό προορίζονται μόνο για λόγους απεικόνισης και καθοδήγησης. Ακολουθήστε ακριβώς τις οδηγίες και τη σειρά για τη συναρμολόγηση και τη λειτουργία του προϊόντος. Ελέγξτε την ασφάλεια της στερέωσης μετά την εκτέλεση κάθε ενέργειας. Ο καθορισμός μιας συγκεκριμένης θέσης στις περισσότερες περιπτώσεις συνοδεύεται από έναν ήχο κλικ.

ΣΥΣΤΑΤΙΚΑ ΜΕΡΗ - PD

ΔΕΙΤΕ ΣΧΗΜΑ PD – Περιγραφή της δομής: 1. Σκιάστρο· 2 Γείσο σκιάστρου· 3. Μπάρα προστασίας· 4. Κουμπί απελευθέρωσης της μπάρας προστασίας· 5. Κουμπί ρύθμισης υποπόδιου· 6. Υποπόδιο· 7. Μπροστινοί τροχοί· 8. Πίσω τροχοί· 9. Καλάθι αποσκευών και αξεσουάρ· 10. Ζώνη ρύθμισης κλίσης της πλάτης· 11. Κουμπί ρύθμισης θέσεων της πλάτης· 12. Λαβή· 13. Θήκη ποτηριού· 14. Επωμίδες για τους ώμους· 15. Κουμπί απελευθέρωσης ζώνης ασφαλείας· 16. Υποπόδιο· 17. Συσκευή στάθμευσης· 18. Ιμάντας καβάλου· 19. Ζώνη ασφαλείας πέντε σημείων· 20 και 21. Κουμπιά αναδίπλωσης του σκελετού του καροτσιού.

1. ΞΕΔΙΠΛΩΣΗ ΤΟΥ ΣΚΕΛΕΤΟΥ ΤΟΥ ΚΑΡΟΤΣΙΟΥ - ΣΧΗΜΑΤΑ 1- 3: Ανοίξτε το σκελετό απελευθερώνοντας την πλευρική κλειδαριά ασφαλείας (κουμπί αναδίπλωσης/ ξεδίπλωσης) όπως φαίνεται στο σχήμα 1. Τραβήξτε τη λαβή προς τα πάνω μέχρι ο σκελετός να φτάσει στην τελική θέση (σχήμα 2). Θα πρέπει να ακούσετε ένα κλικ όταν ο σκελετός ασφαλιστεί (σχήμα 3).

2. ΤΟΠΟΘΕΤΗΣΗ ΚΑΙ ΑΦΑΙΡΕΣΗ ΤΗΣ ΜΠΑΡΑΣ ΠΡΟΣΤΑΣΙΑΣ - ΣΧΗΜΑΤΑ 4-6: Τοποθετήστε τα δύο άκρα της μπάρας προστασίας στις δύο πλευρικές οπές του σκελετού. Ασφαλίστε την μπάρα προστασίας μέχρι να ακούσετε ένα κλικ (σχήμα 4).

Για να αφαιρέσετε την μπάρα προστασίας, πατήστε το κουμπί απελευθέρωσης και στις δύο πλευρές του σκελετού και τραβήξτε ταυτόχρονα (σχήμα 5). Η μπάρα προστασίας μπορεί να ανοίξει μόνο από τη μία πλευρά για ευκολότερη φροντίδα του μωρού ή για τοποθέτηση ή αφαίρεση του παιδιού μέσα και έξω από το καρότσι (σχήμα 6).

3. ΑΛΛΑΓΗ ΤΗΣ ΚΛΙΣΗΣ ΤΗΣ ΠΛΑΤΗΣ - ΣΧΗΜΑ 7: Τραβήξτε το ρυθμιστή κλίσης όπως φαίνεται στο σχήμα 7 και κρατήστε το κάθισμα πάνω ή κάτω για να αλλάξετε την επιθυμητή κλίση του καθίσματος.

4. ΧΡΗΣΗ ΤΟΥ ΦΡΕΝΟΥ - ΣΧΗΜΑΤΑ 8- 9: Για να ενεργοποιήσετε τη συσκευή στάθμευσης και να κλειδώσετε και τις δύο πίσω τροχούς, πιέστε προς τα κάτω το πεντάλ του πίσω άξονα (σχήμα 8). Για να απελευθερώσετε το φρένο, σηκώστε το πεντάλ με το πόδι σας (σχήμα 9).

5. ΡΥΘΜΙΣΗ ΤΟΥ ΥΠΟΠΟΔΙΟΥ - ΣΧΗΜΑ 10: Για να προσαρμόσετε το υποπόδιο στην επιθυμητή θέση, πατήστε ταυτόχρονα τα κουμπιά και στις δύο πλευρές του καθίσματος και, ανασηκώνοντας ελαφρά το υποπόδιο, μετακινήστε το πάνω ή κάτω.

6. ΖΩΝΗ ΑΣΦΑΛΕΙΑΣ ΠΕΝΤΕ ΣΗΜΕΙΩΝ - ΣΧΗΜΑΤΑ 11-12: Για τη στερέωση της ζώνης, τοποθετήστε τις δύο γλωττίδες της ζώνης της αγκαλιάς στην πόρπη και στις δύο πλευρές - θα πρέπει να κάνουν κλικ όταν έχουν τοποθετηθεί σωστά. Οι ζώνες ώμου εφαρμόζονται, καθώς οι μεταλλικές γλωττίδες μαζευτούν και εισαχθούν στην πόρπη. Οι συρόμενοι ρυθμιστές είναι στη θέση τους και πρέπει να ρυθμίζονται προσεκτικά σε κάθε πλευρά, έτσι ώστε η ζώνη να είναι σφιχτή γύρω από το παιδί σας χωρίς να προκαλείται ενόχληση. Για να απελευθερώσετε τη ζώνη, πατήστε το κουμπί στην πόρπη και τραβήξτε για να ανοίξει.

7. ΑΝΑΔΙΠΛΩΣΗ ΤΟΥ ΚΑΡΟΤΣΙΟΥ- ΣΧΗΜΑΤΑ 13-15: Πριν διπλώσετε το καρότσι, ενεργοποιήστε τη συσκευή στάθμευσης και διπλώστε το σκίαστρο. Πατήστε και κρατήστε πατημένο το μικρό στρογγυλό κουμπί στη λαβή με τον αντίχειρά σας. Χωρίς να απελευθερώσετε το μικρό κουμπί, πατήστε το μεγαλύτερο κουμπί στο κάτω μέρος της λαβής. Αφήστε το σκελετό του καροτσιού να διπλωθεί αυτόματα. Πιέστε προς τα κάτω μέχρι να ακούσετε ένα "κλικ" για να υποδείξετε ότι ο σκελετός είναι κλειδωμένος σε διπλωμένη θέση.

ΟΔΗΓΙΕΣ ΚΑΘΑΡΙΣΜΟΥ ΚΑΙ ΣΥΝΤΗΡΗΣΗΣ

1. Ελέγχετε τακτικά τις συσκευές ασφάλισης, τα φρένα, τις ζώνες ασφαλείας και τις πόρπες, τις συνδέσεις και τους μηχανισμούς ασφάλισης για να βεβαιωθείτε ότι λειτουργούν, δεν έχουν φθαρεί ή χαλάσει.

2. Εάν βρείτε χαλαρά, σπασμένα ή κατεστραμμένα εξαρτήματα, θα πρέπει να επισκευαστούν από εξουσιοδοτημένο κέντρο σέρβις ή να αντικατασταθούν με γνήσια ανταλλακτικά. Διαφορετικά, η εγγύηση του καλαθιού θα είναι άκυρη.

3. Μην κάνετε δομικές τροποποιήσεις και μην αντικαθιστάτε φθαρμένα εξαρτήματα με ακατάλληλα και μη γνήσια ανταλλακτικά. Αυτό θα μπορούσε να προκαλέσει

δυσλειτουργία του καροτσιού και να τραυματίσει το παιδί σας. Και επίσης την ακύρωση της εγγύησης του καροτσιού.

4. Για να καθαρίσετε την υφασμάτινη επένδυση, τα βρώμικα πλαστικά ή μεταλλικά μέρη του προϊόντος, χρησιμοποιήστε ένα μαλακό βαμβακερό πανί ή σφουγγάρι βρεγμένο με νερό.

5. Μην καθαρίζετε ποτέ με απορρυπαντικά που περιέχουν λειαντικά σωματίδια, αμμωνία, χλωρίνη ή οινόπνευμα. ΜΗΝ πλένετε τα αφαιρούμενα εξαρτήματα και αξεσουάρ - κουκούλα κ.λπ. στο πλυντήριο, γιατί αυτό μπορεί να οδηγήσει στη βλάβη τους. Διαφορετικά, η εγγύηση θα ακυρωθεί.

6. Αφήνετε πάντα το καρότσι να στεγνώσει τελείως μετά τον καθαρισμό και στη συνέχεια χρησιμοποιήστε το ή αφήστε το για αποθήκευση.

7. Αποθηκεύετε το καρότσι σε κλειστό χώρο. Οι περιβαλλοντικές επιδράσεις - θαλάσσιος αέρας, δρόμοι με αλάτι, όξινη βροχή κ.λπ., καθώς και αποθήκευση σε εξωτερικούς χώρους οδηγούν σε διάβρωση.

8. Μην αποθηκεύετε το καρότσι σε υγρό περιβάλλον. Σε περίπτωση που έχετε χρησιμοποιήσει το καρότσι σε υγρό περιβάλλον, θα πρέπει να το ξεδιπλώσετε, να το στεγνώσετε με ένα στεγνό πανί και να το αφήσετε να στεγνώσει εντελώς με φυσικό τρόπο. Είναι δυνατόν να εμφανιστεί μούχλα στο καρότσι εάν αποθηκευθεί υγρό.

9. Η υπερβολική έκθεση στον ήλιο συμβάλλει στην ταχύτερη γήρανση των πλαστικών μερών και στο ξεθώριασμα της υφασμάτινης επένδυσης.

10. Μην τοποθετείτε άλλα αντικείμενα στο καρότσι - τσάντες αποσκευών και αγορών, γυναικείες τσάντες κ.λπ. όταν χρησιμοποιείτε ή αποθηκεύετε το καρότσι, καθώς αυτό μπορεί να του προκαλέσει βλάβη και να οδηγήσει στο τραυματισμό του παιδιού μέσα του. Η μη τήρηση αυτών των οδηγιών ακυρώνει την εγγύηση.

**Κατασκευασμένο για Cangaroo στη ΛΔΚ,
Κατασκευαστής και εισαγωγέας: Moni Trade Ltd.,
Διεύθυνση: Βουλγαρία, Σόφια, Trebich, 1 Dolo Str.,
Τηλέφωνο: 003592/936 07 90,
ιστοσελίδα: www.cangaroo-bg.com**

USO DESIGNADO DEL PRODUCTO

El cochecito "AIRWALK" (núm. de art. 750E) está ideal para bebés recién nacidos y niños de hasta 4 años o que pesen hasta 22 kg (lo que ocurra primero). AIRWALK es el cochecito de viaje perfecto, se guarda fácilmente tanto en el maletero del coche como en el compartimento de equipaje de mano del avión.

El carrito se fabrica conforme a la norma europea en dos partes: EN 1888-1:2018+A1:2022 „Artículos para criar niños pequeños. Medios de transporte con ruedas para niños. Parte 1: Carritos para niños y cestos para carritos para bebés “ y EN 1888-2:2018+A1:2022 „Artículos para criar niños pequeños. Medios de transporte con ruedas para niños. Parte 2: Carritos para niños de 15 kg a 22 kg”.

¡PRECAUCIÓN! ¡Si Usted siga las recomendaciones y las instrucciones en el manual, su hijo tendrá la máxima protección! ¡Preste atención a las advertencias y asegure todas las medidas de seguridad necesarias, para prevenir el riesgo de lesiones o heridas del niño y para asegurar su seguridad! ¡Usted será responsable de la seguridad del niño en caso de no cumplir o no considerar estas advertencias y recomendaciones! ¡Asegúrese de que toda persona, usando el cochecito, lea y siga las instrucciones! No usar partes o accesorios de cochecito que no están aprobados por el fabricante o el distribuidor, porque esto puede crear riesgo para su niño y causar la anulación de la garantía del cochecito.

¡IMPORTANTE! LEA ATENTAMENTE Y GUARDE PARA CONSULTAS FUTURAS

¡PRECAUCIÓN!

- Lea estas instrucciones atentamente antes de utilizar el producto, para asegurar el uso correcto del cochecito, y guárdelas para futuras consultas.
- Nunca deje al niño desatendido.
- Asegúrese de que todos los dispositivos de bloqueo estén activados antes de utilizar.
- Para evitar lesiones, asegúrese de que el niño está a una distancia segura del producto antes de desplegar o plegar el producto.
- No dejar al niño jugar con éste producto.
- Antes de utilizar el producto debe asegurarse de que los dispositivos de fijación del capazo del cochecito de bebé, el asiento o el asiento de coche de niños estén activados correctamente.
- Siempre active el dispositivo de estacionamiento (el sistema de freno) cuando va a colocar o sacar el niño del cochecito. SIEMPRE active el freno (dispositivo de estacionamiento) mientras no está sujetando el cochecito o lo va a dejar), incluso si es por un momento.



- Siempre utilice el sistema de sujeción.
- Debe utilizar cinturones de seguridad una vez que el niño haya aprendido a sentarse sin necesitar el soporte de otra persona.
- El capazo (función de recién nacidos) está diseñado para el uso por niños que no pueden quedarse sentados, girarse o erguirse usando sus manos o rodillas sin ayuda ajena. Peso máx. del niño: 9 kg.
- El asiento (función de capazo de verano) no es adecuado para niños menores de 6 meses de edad.
- Nunca usar el capazo sobre un soporte.
- Utilizar el capazo solo sobre superficies duras, horizontales y secas.
- En el caso de recién nacidos, aplicar la posición más baja del respaldo.
- Utilizar la función de respaldo en posición "sentada" una vez que el niño haya cumplido 6 meses de edad.
- El asiento (función cesta de verano) no es adecuado para niños menores de 6 meses.
- Utilice el capazo con niños con un peso máx. de 22 kg.
- ¡No sobrecargar el cochecito! De lo contrario, el cochecito puede volcarse y el niño puede sufrir lesiones.
- Toda carga, puesta y/o colgada en el manubrio, la barra, el dorso del respaldo, el toldo y/o los lados del cochecito, puede afectar a la estabilidad del último! No poner objetos con peso mayor de 0.45 kg en el bolsillo del toldo.
- La carga máxima de la cesta de bagaje no debe sobrepasar los 3 kg. No sobrecargue la cesta de bagaje y no la utilice para llevar niños dentro. Al no cumplir con estas instrucciones, la garantía del cochecito se le anulará.
- La carga máxima del bolso de bagaje no debe sobrepasar los 2 kg.
- Todas las mercancías que se coloquen en el portavasos no deben pesar más de 0,5 kg.
- El cochecito y el capazo están diseñados para ser usados solo por un niño.
- Este producto no es adecuado para correr o patinar.
- Antes de cada uso compruebe si el cochecito está desplegado correcta- y completamente, si todas las partes funcionan correctamente y si están correctamente fijadas en la posición deseada. Deje de usar el producto inmediatamente si detecta cualquier junta floja o desgastada, partes faltantes o dañadas.
- Siempre fije el cinturón entre las piernas al cinturón que pasa por la cintura para asegurar la máxima seguridad y protección cuando el niño ya sea capaz de erguirse a pie y manos sin ayuda.

- ¡Siempre mantenga la barra de seguridad montada al chasis del cochecito mientras el niño está en el cochecito! No levantar el producto usando la barra de seguridad.
- No plegar ni ajustar las posiciones del respaldo mientras haya un niño en el producto.
- No abra el mecanismo de plegar el cochecito mientras el capazo del bebé está montado en el cochecito.
- No utilice el cochecito en escaleras ni en escaleras mecánicas. Tener mayor atención a la hora de bajar de/subir a un pavimento o paso. Riesgo de pérdida de control del producto y caída del niño. Un choque más grave en el pavimento puede perjudicar a la resistencia de la estructura o el ensamblaje.
- Evite utilizarlo cerca de masas de agua (piscinas, etc.).
- No lo utilice en terrenos accidentados, superficies de grava, áreas con césped (prados o pastizales), áreas con barro.
- No permita que el niño se irga, que se suba o que se quede colgado del cochecito.
- La silla de niño de coche no debe substituir la cuna o la cama de niño. Si el niño necesita dormir, debe ponerlo en un cochecito de bebé, cuna o cama de bebé adecuados para el fin.
- El cochecito se debe armar, plegar y desplegar solo por adultos.
- No utilice accesorios, partes de repuesto u otros elementos que no estén provistos por el fabricante. El fabricante no será responsable de la seguridad en caso de haber utilizado partes de repuesto, que no sean las partes originales diseñadas para este tipo de producto ni partes, recomendadas por el fabricante.
- ¡No cambiar ni modificar la estructura! Si es necesario, contacte con el distribuidor o un taller autorizado para consulta y reparación.
- No utilice adicionales cordones ni correas en el producto para evitar el riesgo de asfixia.
- No utilice el producto si detecta partes faltantes o dañadas.
- No permita la presencia de niños menores de 3 años de edad antes de completar el armado del producto, para evitar que tengan acceso a partes pequeñas que estén desmontadas.
- Después de desempaquetar el producto, quite todos los materiales de empaque restantes. Esos no son un juguete y no debe permitir a los niños jugar con ellos.
- Mantenga lejos del fuego. No utilice el producto cerca de fuentes directas de calor - dispositivos de calefacción, estufas o fuego al aire libre.

- No almAIRWALKnar el producto en lugares húmedos o bajo la luz solar directa.

INSTRUCCIONES DE MONTAJE Y USO

¡IMPORTANTE! Los esquemas y figuras en estas instrucciones sirven solo para ilustrar y dar información. Sigue las exactas instrucciones y el orden de montaje y explotación del producto. Compruebe la seguridad de la fijación después de completar cada operación. En la mayoría de los casos, al fijar el producto en una posición, esto va a estar acompañado por un sonido.

PARTES - PD

VEASE LA FIGURA PD - Descripción de la estructura: 1.Capota; 2. Visera de la capota; 3.Tablero de seguridad; 4.Botón de desbloqueo del tablero de seguridad; 5.Botón de ajuste del reposapiés; 6.Reposapiés; 7.Ruedas delanteras; 8.Ruedas traseras; 9.Cesta para equipaje y accesorios; 10.Correa de ajuste de la inclinación del respaldo; 11. Botón de ajuste de la posición del respaldo; 12.Mango; 13.Portavasos; 14.Hombreras;15.Botón de desbloqueo del cinturón de seguridad; 16.Soporte para las piernas; 17.Ayuda al estacionamiento; 18.Correa para la entrepierna; 19.Cinturón de seguridad de cinco puntos; 20 y 21. Botones para plegar el bastidor del cochecito.

1.DESPLIEGUE DEL BASTIDOR DEL COCHECITO - FIGURAS 1-3: Abra el bastidor soltando el bloqueo de seguridad (botón de plegar/desplegar) como se muestra en la figura 1. Tire el mango hacia arriba hasta que el bastidor alcance la posición final (figura 2). Debería entenderse un clic cuando el bastidor encaje (figura 3).

2.INSERCIÓN Y EXTRACCIÓN DEL TABLERO DE SEGURIDAD - FIGURAS 4-6: Inserte los dos extremos del tablero de seguridad en los dos orificios laterales del bastidor. Fije el tablero de seguridad hasta que oiga un clic (figura 4). Para retirar el tablero de seguridad, presione el botón de desbloqueo situado a ambos lados del bastidor y tire al mismo tiempo (figura 5). El tablero de seguridad puede abrirse por un solo lado para facilitar el cuidado del bebé o para colocar y sacar al niño del cochecito (figura 6).

3.CAMBIO DE LA INCLINACIÓN DEL RESPALDO - FIGURA 7: Tire del regulador de inclinación como se muestra en la figura 7 y mueva el asiento hacia arriba o hacia abajo para cambiar la inclinación deseada del asiento.

4.USO DEL FRENO - FIGURA 8-9: Para activar el dispositivo de aparcamiento y bloquear ambas ruedas traseras, empuje hacia abajo el pedal del eje trasero (figura 8). Para soltar el freno, levante el pedal con el pie (figura 9).

5.AJUSTE DEL REPOSAPIÉS - FIGURA 10: Para ajustar el reposapiés a la posición deseada, pulse al mismo tiempo los botones situados a ambos lados del asiento y desplace el reposapiés hacia arriba o hacia abajo levantándolo ligeramente.

6.CINTURÓN DE SEGURIDAD DE 5 PUNTOS - FIGURA 11-12 : Para abrochar el cinturón, inserte las dos lengüetas del cinturón subabdominal en la hebilla de cada lado; deben hacer clic cuando estén en la posición correcta. Los cinturones de los

hombros se ajustan juntando las lengüetas de metal e insertándolas en la hebilla. Los ajustadores deslizantes están en su lugar y deben ajustarse cuidadosamente en cada lado para que el cinturón quede ajustado alrededor de su hijo sin causar molestias. Para soltar el cinturón, presione el botón en la hebilla y tire para abrir.

7.PLEGADO DEL COCHECITO - FIGURAS 13-15: Antes de plegar el cochecito accione el dispositivo de estacionamiento y pliegue la capota. Mantenga pulsado con el pulgar el pequeño botón redondo del mango. Sin soltar el botón pequeño, pulse el botón más grande situado en la parte inferior del mango. Deje que el bastidor del cochecito se pliegue automáticamente. Presione hacia abajo hasta que oiga un «clic» que indica que el bastidor está bloqueado en la posición plegada.

INSTRUCCIONES DE LIMPIEZA Y MANTENIMIENTO

1. Verifique regularmente los dispositivos de bloqueo, los frenos, los cinturones de seguridad y los broches, las conexiones y los mecanismos de fijación para asegurarse de que funcionen bien, no estén desgastados o dañados.
2. En caso de identificar partes flojas, rotas o dañadas, las mismas deben repararse por un taller autorizado o reemplazadas con partes originales. De lo contrario, la garantía se le anulará.
3. No hacer modificaciones en la estructura y no reemplazar las partes desgastadas con partes que no sean adecuadas u originales. Esto puede causar el mal funcionamiento del cochecito y lesiones para su hijo. Así mismo, puede causar la anulación de la garantía del cochecito.
4. Para limpiar la tapicería, las partes de plástico o metal ensuciadas del producto, use un paño de algodón suave o una esponja, humedecidos con un poco de agua.
5. Nunca limpie con detergentes abrasivos o detergentes con amoníaco, lejía o alcohol. NO lavar en la lavadora las partes extraíbles y los accesorios - toldo, etc., porque esto puede llevar a su daño. De lo contrario, la garantía se le anulará.
6. Al limpiarlo, dejar el cochecito secarse por completo y a continuación usarlo o guárdelo.
7. Guardar el cochecito en el interior. Los efectos del entorno - el aire marítimo, las carreteras con sal echada, las lluvias ácidas, etc., así como el almacenamiento al aire libre causan corrosión.
8. No almacenar el cochecito en ambiente húmedo. En caso de que haya utilizado el cochecito en un ambiente húmedo, deberá desplegarlo, secarlo con un paño seco y dejar que se seque completamente de forma natural. Es posible que salga moho en el cochecito si lo guarda húmedo.
9. La exposición excesiva al sol contribuye a acelerar el envejecimiento de las piezas de plástico y la decoloración del damasco.
10. No coloque otros objetos sobre el cochecito - bolsas de bagaje y de compra, bolsos de mano, etc. cuando lo use o guarde, ya que esto puede dañar el cochecito y causar

lesiones al niño en el mismo. El incumplimiento de esta instrucción llevará a anulación de su garantía.

Hecho para Cangaroo en la RPC
Fabricante e importador: Moni Trade Ltd.,
Dirección: Bulgaria, Sofía, Trebich, 1 Dolo Str.,
Número de teléfono: 003592/936 07 90,
Sitio web: www.cangaroo-bg.com

RO

UTILIZAREA INTENȚIONATĂ A PRODUSULUI

Căruciorul " AIRWALK " (articol număr 750E) este potrivit pentru nou-născuți și copii cu vârsta de până la 4 ani sau cu o greutate de până la 22 kg (oricare dintre acestea va survine mai întâi). AIRWALK este caruciorul perfect la calatorie, usor de pliat și depozitat atât în portbagajul mașinii, cât și în cabina pentru bagaje de mână a avionului.

Căruciorul este fabricat în conformitate cu cerințele standardului european în două părți EN 1888-1:2018+A1:2022 "Articole de îngrijire a copiilor. Mijlo AIRWALK de transport pe roți pentru copii. Partea 1: Cărucioare și coșuri pentru cărucioarele pentru bebeluși" și EN 1888-2:2018+A1:2022 "Articole de îngrijire a copiilor. Mijlo AIRWALK de transport pe roți pentru copii. Partea 2: Cărucioare pentru copii de la 15 kg la 22 kg".

ATENȚIE! Copilul dumneavoastră va fi protejat în întregime în condițiile în care urmați întocmai instrucțiunile pentru utilizare și recomandările din manualul de utilizare! Acordați atenție avertizărilor și asigurați toate măsurile de protecție necesare pentru a evita riscul de ranire sau accidentare copiilor și să asigurați siguranța lor! Numai dumneavoastră sunteți responsabili de siguranța copiilor dacă nu vă conformați și nu urmați recomandările și instrucțiunile de utilizare! Asigurați-vă că oricine folosește căruciorul este familiarizat cu instrucțiunile de utilizare și le aplica. Nu folosiți piese sau accesorii pentru cărucior, care nu sunt aprobate de producătorul sau distribuitorul, deoarece AIRWALK stă în calea vă duce la pierderea garanției căruciorului.

IMPORTANT! CITIȚI CU ATENȚIE ȘI PĂSTRAȚI PENTRU REFERINȚE VIITOARE

ATENȚIE!

- Înainte de a folosi produsul, citiți cu atenție AIRWALKst manual pentru a asigura utilizarea corespunzătoare a căruciorului și păstrați-l pentru o eventuală referire în viitor.
- Nu lăsați niciodată copiii nesupravegheați.
- Asigurați-vă că toate dispozitivele pentru blocare sunt activate înainte de a utiliza produsul.
- Pentru a evita accidentările, asigurați-vă că cel mic este la o distanță sigură înainte de a asambla sau a plia AIRWALKst produs.
- Nu lăsați copilul să se joace cu AIRWALK cu AIRWALKst produsul.
- Înainte de utilizare verificați dacă dispozitivele pentru fixare a landoului la căruciorul de copil, scaunului sau scaunelului pentru mașină sunt corect acționate.
- Întotdeauna activați dispozitivul de parcare (sistemul de frânare) când plasați sau scoateți copilul din cărucior. ÎNTOTDEUNĂ acționați frâna (dispozitivul de parcare), când nu mai țineți căruciorul, chiar dacă îl lăsați pentru o perioadă scurtă de timp.
- Întotdeauna folosiți sistemul de susținere.
- A se folosi centura de siguranță după ce copilul începe să se așeze fără ajutor de la adult.
- Scoica (funcția pentru nou născuți) este prevăzută pentru a se folosi de un copil care nu poate să se ridice singur în fund, nu poate să se rostogolească sau să se ridice în mâini și genunchi. Greutate maximă al copilului: 9 kg.
- Căruciorul scaun (funcția cărucior de vară) nu este potrivit pentru copii cu vârstă sub 6 luni.
- Nu plasați în scoica (pentru nou născut) o salteluță suplimentară mai groasă de 25 mm.
- Niciodată nu folosiți scoica pe un suport.
- Folosiți scoica numai pe o suprafață dură, orizontală și uscată.
- Pentru un nou născut folosiți poziția cea mai joasă a spătarului.
- Poziția spătarului pentru șezut se poate folosi la copii după ce împlinesc vârsta de 6 luni.
- Scaunul (funcția de coș de vară) nu este potrivit pentru copiii cu vârsta sub 6 luni!
- Folosiți landoul pentru copil cu greutate nu mai mare de 22 kg.



- Nu suprîncîrcîați cîruciorul! În caz contrar, cîruciorul se poate rîsturna și copilul se poate accidenta.
- Orice greutate (baga) amplasat și/sau atîrnat de mîner, cadru, copertina și/sau pe pîrțile cîruciorului, poate afecta stabilitatea sa! Nu pastrați obiecte cu greutate mai mare de 0.45 kg în buzunarul coperinei.
- Greutatea maximă coșului pentru bagaje nu trebuie să depîșească greutatea de 3 kg. Nu suprîncîrcîați coșul pentru bagaje și nici nu-l folosiți pentru a plimba copii în el. Dacă nu urmați AIRWALKste recomandări, veți pierde garanția cîruciorului.
- Încarcarea maxima genții pentru bagaje nu trebuie să depîșească greutatea de 2 kg.
- Toate bunurile care urmează să fie plasate în suportul pentru pahare nu trebuie să cîntîrească mai mult de 0,5 kg.
- Cîruciorul și scoica sunt pentru a fi folosite de cître un singur copil.
- AIRWALKst produs nu este potrivit pentru alergat sau patinat.
- Înainte de orice folosire, verificați dacă cîruciorul este corect și în totalitate desfîcut, dacă toate piesele sunt în stare de funcționare și dacă sunt corect fixate în poziția aleasă. Întrerupeți utilizarea dacă observați piese uzate sau slăbite, piese defecte sau lipsă.
- Întotdeauna fixați centura între piciorușe la centura de al brîu, pentru siguranță și protecție maximă, cînd copilul dumneavoastră începe să se ridice în piciorușe și mînuțe.
- Întotdeauna țineți bara de siguranță fixată la cadrul cîruciorului cînd copilul este înăuntru! Nu ridicați produsul folosind bara de siguranță.
- Nu pliați cîruciorul și nu reglați poziția spîtarului cînd copilul este înăuntru.
- Cînd scoica este fixata de cîrucior, nu deschideți mecanismul pentru pliere.
- Nu folosiți cîruciorul pe scări sau scări rulante. Întotdeauna să aveți mare atenție la coborîre de pe bordură sau trepte. Există pericol de a pierde controlul asupra produsului și cîderea copilului. O lovitură mai puternică de bordura poate să afecteze rezistența produsului și îmbinările.
- Evitați utilizare lângă corpuri de apă (piscine și altele).
- Nu folosiți pe teren denivelat, suprafețe pietruite, terenuri verzi (pajiște sau gazon), zone noroioase.
- Nu permiteți copilului să se ridice în cîrucior, să se cațîre sau să atîrne de el.
- Scaunelul de copil pentru mașină nu înlocuiește patușul sau coș de dormit. Dacă al dumneavoastră copil are nevoie de somn, trebuie să-l puneți într-un cîrucior potrivit de copil, scaun de dormit sau patuș.
- Asamblarea, plierea și deschiderea cîruciorului trebuie executate doar de cître un adult.

- Nu folosiți accesorii, piese de schimb și alte componente care nu sunt furnizate de producător! Producătorul nu își asumă responsabilitatea pentru siguranță dacă s-au folosit piese de schimb diferite de cele originale și pentru modelul aprobat de el sau recomandate de el.
- Nu aduceți schimbări sau modificări la construcția produsului! Dacă aveți nevoie, contactați-l pe vânzător sau un service autorizat pentru consultație și reparație.
- Nu plasați legături sau panglici adiționale pe produs pentru a evita riscul de sufocare.
- Nu folosiți produsul dacă observați că unele piese lipsesc sau s-au defectat.
- Nu permiteți copiilor cu vârstă sub 3 ani să fie prezenți până termină asamblarea produsului pentru a evita riscul de contact cu piese mici sau dezasamblate.
- După ce scoateți produsul din ambalaj, îndepărtați toate materialele folosite la ambalare. Ele nu sunt o jucărie și nu permiteți copiilor să se joace cu ele.
- Feriți de foc. Nu folosiți produsul în apropiere de surse directe de căldură – încălzitoare, cuproare sau sobe de gătit sau foc deschis
- Nu depozitați produsul la locuri cu umezeală sau sub lumină directă a soarelui.

INSTRUCȚIUNI PENTRU ASAMBLARE ȘI UTILIZARE

IMPORTANT! Schițele și desenele sunt cu scop ilustrativ și de ghidare. Urmăți întocmai instrucțiunile și pașii pentru asamblare și exploatare produsului. Verificați siguranța fixării după fiecare operațiune. În majoritatea cazurilor fixarea unei poziții este însoțită de un sunet de "click".

PĂRȚILE COMPONENTE - PD

VEZI FIGURA PD – Descrierea construcției: 1. Copertina; 2. Vizor copertina; 3. Bord de siguranță; 4. Buton de eliberare a bordului de siguranță; 5. Buton de reglare a suportului pentru picioare; 6. Suport pentru picioare; 7. Roti fata; 8. Roti spate; 9. Cos pentru bagaje și accesorii; 10. Curea pentru reglarea înclinării spatarului; 11. Buton pentru reglarea pozițiilor spatarului; 12. Maner; 13. Suport pentru pahar; 14. Tampon de umeri; 15. Buton de eliberare a centurii de siguranță; 16. Suport pentru picioare; 17. Dispozitiv de parcare; 18. Curea pentru coapse; 19. Centura de siguranță în cinci puncte; 20 și 21. Butoane pentru plierea cadrului caruciorului.

1. DEPLIEREA CADRULUI CARUCIORULUI – FIGURI 1-3: Deschideți cadrul prin eliberarea sistemului de blocare de siguranță (buton de pliere/depliere), așa cum este arătat în figura 1. Trageți manerul în sus până când cadrul ajunge în poziția finală (figura 2). Trebuie să auziți un sunet "clic", atunci când cadrul se blochează în poziție (figura 3).

2. MONTAREA SI DEMONTAREA BORDULUI DE SIGURANTA – FIGURI 4-6: Introduceți cele doua capete ale bordului de siguranta in cele doua orificii laterale ale cadrului. Fixati bordul de siguranta pana cand veti auzi un sunet “clic” (figura 4). Pentru a demonta bordul de siguranta, apasati butonul de eliberare de pe ambele parti ale cadrului si trageti simultan (figura 5). Bordul de siguranta poate fi deschis doar pe o parte pentru o ingrijire mai usoara a bebelusului sau pentru pozitionarea si scoaterea copilul din/in carucior (figura 6).

3. SCHIMBAREA INCLINARII SPATARULUI – FIGURA 7: Trageti dispozitivul de reglare a inclinarii, asa cum este aratat in figura 7 si deplasati scaunul in sus sau in jos, pentru a schimba unghiul dorit al scaunului/sezutului.

4. UTILIZAREA FRANEI – FIGURI 8-9: Pentru a actiona dispozitivul de parcare si pentru a bloca ambele roți din spate, apasati in jos pedala axei spate (figura 8). Pentru a elibera frana, ridicati in sus pedala cu piciorul (figura 9).

5. REGLAREA SUPTULUI PENTRU PICIOARE – FIGURA 10: Pentru a regla suportul pentru picioare in pozitia dorita, apasati simultan butoanele de pe ambele parti ale scaunului/sezutului si ridicand usor suportul pentru picioare, deplasati in sus sau in jos.

6. CENTURA DE SIGURANTA IN CINCI PUNCTE – FIGURI 11-12: Pentru a fixa cureaua, introduceți cele doua urechi ale centura taliei in catarama pe ambele parti - trebuie sa declanșeze un sunet “clic” atunci cand sunt pozitionate corect. Centurile de umar se monteaza prin adunarea urechilor metalice si introducerea in catarama. Dispozitivele de reglare glisante sunt pozitionate si trebuie ajustate cu atentie pe fiecare parte, astfel incat centura sa fie stransa in jurul copilului dumneavoastra fara a provoca disconfort. Pentru eliberarea centurii, apasati butonul de pe catarama si trageti pentru a deschide.

7. PLIEREA CARUCIORULUI – FIGURI 13-15: Inainte de a plia caruciorul activati dispozitivul de parcare si pliați copertina. Apasati si tineti apasat cu degetul mare butonul rotund mic de pe maner. Fara a elibera butonul mic, apasati butonul mai mare din partea de jos a manerului. Lasati cadrul caruciorului sa se plieze in mod automat. Apasati in jos pana cand veti auzi un sunet “clic”, fapt care indica ca cadrul este blocat in pozitia pliata.

INSTRUCȚIUNI PENTRU CURĂȚARE ȘI ÎNTREȚINERE

1. Verificați în mod regulat dispozitivele pentru blocare, frânele, centurile de siguranță și încheietorile, îmbinările și elementele de fixare, pentru a vă asigura ca toate piesele sunt în stare bună de funcționare, nu sunt uzate și nici defecte.

2. Dacă descoperiți piese slăbite, desprinse sau defecte, ele trebuie să fie reparate de către un service autorizat sau înlocuite cu piese originale. În caz contrar, garanția pentru cărucior poate fi anulată.

3. Nu aduceți modificări la construcția și nu înlocuiți piesele uzate cu altele, care nu sunt potrivite și nu sunt originale. Acest lucru poate duce la funcționarea defectuasă a produsului și accidentarea copilului dumneavoastră. De asemenea, astfel de intervenții neautorizate pot duce la anularea garanției căruciorului.
4. Pentru a curăța rama, părțile murdare de plastic sau de metal, folosiți o cârpă moale din bumbac sau burete, umezite cu apă.
5. Niciodată nu curățați cu substanțe care conțin particule abrazive, amoniac, înalbitor sau spirt. NU spălați la mașina de spălat rufe piesele sau accesoriile detașabile – copertină sau altele, deoarece acest lucru poate duce la defectarea lor. În caz contrar, garanția vă fi anulată.
6. După ce ați curățat căruciorul, întotdeauna lăsați-l să se usuce complet și depăziti il puteți folosi sau pune la depozitat.
7. Pastrați căruciorul în spații închise – la interior. Condițiile din mediul înconjurător – aerul mării, drumuri acoperite cu sare, ploaie acide și altele, dar precum și depozitul în exterior, pot duce la apariția corodării.
8. Nu depozitați căruciorul într-un mediu umed. În caz că ați folosit căruciorul în mediu umed, trebuie să-l depliați, să-l ștergeți cu o cârpă uscată și să-l lăsați să se usuce complet în mod natural. Este posibil să apară mușcări, dacă depozitați căruciorul umed.
9. Expunerea exagerată la soare de asemenea poate duce la îmbătrânirea timpurie al pieselor de plastic și pierderea culorilor tapetierii.
10. Nu lăsați alte obiecte pe cărucior – genți cu bagaj sau cumpărături și altele când îl folosiți sau când îl depozitați, deoarece aceste obiecte îl pot defecta și să se ajungă la accidentarea copilului în el. Dacă nu urmați această instrucțiune, garanția se anulează.

Fabricat pentru Cangaroo în RPC

Producator si importator: Moni Trade Ltd.,

Adresa: Bulgaria, Sofia, Trebich, Str. Dolo nr. 1,

Număr de telefon: 003592/936 07 90, Site: www.cangaroo-bg.com

НАЗНАЧЕНИЕ ПРОДУКТА

Коляска «AIRWALK» (артикул 750E) предназначена для новорожденных и детей в возрасте до 4 лет или весом до 22 кг кг (в зависимости от того, что наступит раньше). AIRWALK — это идеальная коляска для путешествий, легко помещается как в багажник автомобиля, так и в отсек для ручной клади в самолете.

Коляска изготовлена в соответствии с требованиями европейского стандарта в двух частях: EN 1888-1:2018+A1:2022 - «Изделия для выращивания малышей. Колесные средства для передвижения детей. Часть 1: Детские коляски и люльки» и EN 1888-2:2018+A1:2022 «Изделия для ухода за детьми. Колесные средства для передвижения детей. Часть 2: Коляски для детей весом от 15 кг до 22 кг.»

ВНИМАНИЕ! Ваш ребёнок будет максимально защищен, если вы будете следовать рекомендациям и указаниям инструкции! Обратите внимание на предупреждения и предусмотрите все необходимые меры предосторожности для предотвращения риска травм или вреда ребёнку и обеспечения его безопасности! Вы несете ответственность за безопасность ребенка, если вы не соблюдаете и не следуете этим инструкциям и рекомендациям! Убедитесь, что каждый, кто использует коляску, знаком с инструкцией и соблюдает её. Не используйте детали или аксессуары для коляски, которые не одобрены производителем или дистрибьютором, потому что это может подвергнуть вашего ребёнка опасности, и аннулировать гарантию коляски.

ВАЖНО! ПРОЧИТАЙТЕ ВНИМАТЕЛЬНО И СОХРАНИТЕ ДЛЯ БУДУЩИХ СПРАВОК

ВНИМАНИЕ!

- Пожалуйста, внимательно прочитайте эти инструкции перед использованием продукта, чтобы обеспечить правильное использование коляски, и сохраните их для дальнейшего использования.
- Никогда не оставляйте ребенка без присмотра.
- Убедитесь, что все блокирующие устройства активированы перед использованием.
- Чтобы избежать травм, убедитесь, что ребёнок находится на безопасном расстоянии, прежде чем раскладывать или складывать этот продукт.
- Не позволяйте ребенку играть с этим изделием.
- Перед использованием убедитесь, что крепления прогулочного блока к детской коляске, сиденья или детского автокресла должным образом зафиксированы.



- Всегда включайте парковочное устройство (тормозную систему), когда сажаете и вынимаете ребенка из коляски! ВСЕГДА нажимайте на тормоз (парковочное устройство), пока вы не держите коляску или оставляете ее, даже на короткое время.
- Всегда используйте удерживающую систему.
- Используйте ремень безопасности после того, как ребёнок начнет сидеть самостоятельно.
- Спальный блок (функция для новорожденных) предназначена для использования ребенком, который не может без посторонней помощи сидеть, переворачиваться и вставать на четвереньки. Максимальный вес ребенка: 9 кг.
- Сиденье (функция прогулочного блока) не подходит для детей младше 6 месяцев!
- Не оставляйте в спальном блоке (для новорожденного) дополнительный матрасик толщиной более 25 мм.
- Никогда не используйте спальный блок на подставке.
- Используйте спальный блок только на твердой, горизонтальной и сухой поверхности.
- Для новорожденного малыша используйте самое низкое положение спинки.
- Используйте положение спинки в положении сидя для детей после 6-месячного возраста.
- Сиденье (функция летней корзины) не подходит для детей младше 6 месяцев!
- Используйте изделие для ребенка весом не более 22 кг.
- Не перегружайте коляску! В противном случае, она может опрокинуться, и ребёнок может пострадать.
- Любой груз, помещенный и/или прикрепленный к ручке, бортику, задней части спинки, капюшону и/или бокам коляски, может повлиять на ее устойчивость! Не кладите в карман капюшона предметы весом более 0,45 кг.
- Максимальная нагрузка на багажную корзину не должна превышать 3 кг! Не перегружайте багажную корзину и не используйте ее для катания в ней детей. Несоблюдение этих инструкций приведет к аннулированию гарантии на коляску.
- Все продукты, помещаемые в подстаканник, не должны весить более 0,5 кг.
- Максимальная нагрузка на багажную сумку не должна превышать 2 кг!
- Коляска и корзина рассчитаны на перевозку только одного ребенка!

- Этот продукт не подходит для бега или катания!
- Перед каждым использованием убедитесь, что коляска правильно и полностью развернута, что все детали находятся в хорошем рабочем состоянии и правильно фиксируются в выбранном положении. Прекратите использование при наличии изношенных или ослабленных соединений, повреждённых или отсутствующих частей.
- Всегда прикрепляйте ремень между ножками к ремню через пояс, для максимальной защиты и безопасности, когда Ваш ребенок начнет самостоятельно вставать на ножки и ручки.
- Всегда держите бампер прикрепленным к раме коляски, пока ребенок находится в коляске! Не поднимайте изделие за бампером!
- Не складывайте коляску и не настраивайте положение спинки, пока ребёнок в ней!
- Когда спальный блок установлен на коляске, не раскладываете складной механизм.
- Не используйте коляску на лестнице или эскалаторе. Будьте осторожны при спуске или подъеме по тротуару или ступенькам. Опасность потери контроля над изделием и падения ребенка. Более сильный удар в бордюр может повлиять на прочность конструкции и сборки.
- Избегайте использования вблизи водоемов (бассейнов и т.д.)!
- Не используйте на неровной местности, гравийных поверхностях, травянистых участках (лугах или газонах), грязных участках.
- Не позволяйте ребенку вставать в коляске, карабкаться или висеть на ней!
- Автокресло не заменяет спальный блок коляски или детскую кроватку. Если Вашему ребенку нужен сон, следует посадить его в подходящую коляску или кроватку.
- Сборку, складывание и раскладывание коляски должен делать только взрослый.
- Не используйте аксессуары, запасные части или другие компоненты, не поставляемые производителем! Производитель не несет ответственности за безопасность, если используются запасные части, отличные от оригинальных для утвержденного типа.
- Не вносите изменения и модификации в конструкцию! При необходимости обратитесь к дилеру или в авторизованный сервисный центр для консультации и ремонта.
- Не надевайте на изделие дополнительные шнуры или завязки, чтобы избежать удушья!
- Не используйте изделие, если вы обнаружите недостающие или поврежденные детали!

- Не позволяйте детям младше 3 лет присутствовать перед полной сборкой изделия во избежание доступа к мелким и разобранным деталям!
- После распаковки изделия удалите все упаковочные материалы. Они не игрушка; не позволяйте детям играть с ними.
- Береечь от огня! Не употребляйте изделие вблизи прямых источников тепла - отопительные приборы, плиты или открытый огонь.
- Не храните продукт во влажных местах и под прямыми солнечными лучами!

ИНСТРУКЦИЯ ПО СБОРКЕ И ЭКСПЛУАТАЦИИ

ВАЖНО! Чертежи и рисунки в этой инструкции являются лишь иллюстративными и руководящими. Точно соблюдайте инструкции и последовательность сборки и эксплуатации изделия. Проверяйте надежность фиксации после выполнения каждой операции. Фиксация определенного положения в большинстве случаев сопровождается щелчком.

ЧАСТИ – PD

СМ. РИСУНОК PD – Описание конструкции: 1. Козырек; 2. Накладка на козырек; 3. Защитный бампер; 4. Кнопка освобождения защитного бампера; 5. Кнопка регулировки подножки; 6. Подножка; 7. Передние колеса; 8. Задние колеса; 9. Корзина для багажа и аксессуаров; 10. Ремень для регулировки наклона спинки; 11. Кнопка регулировки спинки; 12. Ручка; 13. Подстаканник; 14. Наплечники; 15. Кнопка для освобождения ремня безопасности; 16. Подставка для ножек; 17. Парковочное устройство; 18. Ремень промежности; 19. Пятиточечный ремень безопасности; 20 и 21. Кнопки для складывания рамы коляски.

1. РАЗВОРАЧИВАНИЕ РАМЫ КОЛЯСКИ – РИСУНКИ 1-3: Откройте раму, отпустив предохранитель (кнопку складывания/раскладывания), как показано на рисунке 1. Потяните ручку вверх, пока рама не достигнет конечного положения (рисунок 2). Вы должны услышать щелчок, когда рама зафиксирована (рис. 3).

2. РАЗМЕЩЕНИЕ И СНЯТИЕ БАМПЕРА – РИСУНКИ 4-6: Вставьте два конца бампера в два боковых отверстия рамы. Зафиксируйте бампер, пока не услышите щелчок (рис. 4). Чтобы удалить бампер, нажмите кнопку выпуска с обеих сторон рамы, и в то же время потяните (рис. 5). Бампер можно открыть только с одной стороны для облегчения ухода за ребенком или чтобы посадить или вытащить ребенка из коляски (рис. 6).

3. ИЗМЕНЕНИЕ НАКЛОНА СПИНКИ – РИСУНОК 7: Потяните регулятор наклона, как показано на Рисунке 7, и переместите сиденье вверх или вниз, чтобы изменить желаемый наклон сиденья.

4. ПРИМЕНЕНИЕ ТОРМОЗА – РИСУНКИ 8-9: Чтобы активировать парковочное устройство и заблокировать оба задних колеса, нажмите на педаль задней оси (рис. 8). Чтобы отпустить тормоз, поднимите педаль ногой вверх (рисунок 9).

5. РЕГУЛИРОВКА ПОДНОЖКИ – РИСУНОК 10: Чтобы отрегулировать подножку в нужное положение, одновременно нажмите кнопки с обеих сторон сиденья и, слегка подняв подножку, переместите ее вверх или вниз.

6. ПЯТИТОЧЕЧНЫЙ РЕМЕНЬ БЕЗОПАСНОСТИ – РИСУНКИ 11-12: Чтобы закрепить ремень, вставьте оба поясных ремня в пряжку с обеих сторон - они должны защелкиваться при правильной установке. Плечевые ремни размещаются следующим образом: металлические фиксаторы собираются и вставляются в пряжку. Раздвижные регуляторы размещаются и должны быть тщательно отрегулированы с каждой стороны так, чтобы ремень затягивался вокруг вашего ребёнка, не вызывая никакого дискомфорта. Чтобы расстегнуть ремень, нажмите кнопку на пряжке и потяните, чтобы открыть.

7. СКЛАДЫВАНИЕ КОЛЯСКИ – РИСУНКИ 13-15: Перед складыванием коляски, активируйте парковочное устройство и сложите солнцезащитный козырек. Нажмите и удерживайте маленькую круглую кнопку на ручке большим пальцем. Не отпуская маленькую кнопку, нажмите большую кнопку в нижней части ручки. Дождитесь автоматического складывания рамы коляски. Нажмите вниз, пока не услышите «щелчок», указывающий на то, что рама заблокирована в сложенном положении.

ИНСТРУКЦИИ ПО ЧИСТКЕ И ПОДДЕРЖКЕ

1. Регулярно проверяйте запорные устройства, тормоза, ремни безопасности и крепежные элементы, соединения и крепежные механизмы, чтобы убедиться, что они работают, не изношенные и не поврежденные.

2. Если вы обнаружите незакрепленные, порванные и поврежденные детали, они должны быть отремонтированы в авторизованном сервисном центре или заменены оригинальными деталями. В противном случае гарантия на коляску будет аннулирована.

3. Не вносите изменения в конструкцию и не заменяйте изношенные детали деталями, которые не подходят и не оригинальны. Это может привести к неисправности вашей коляски и травмировать вашего ребенка. А также до аннулирования гарантии коляски.

4. Чтобы очистить обшивку, загрязненные пластиковые или металлические части изделия, используйте мягкую хлопчатобумажную ткань или губку, смоченную водой.

5. Никогда не чистите моющими средствами, содержащими абразивные частицы, аммиак, отбеливатель или алкоголь. НЕ стирайте в стиральной машине съемные детали и аксессуары – капюшон и т.д., поскольку это может привести к их повреждению. В противном случае гарантия будет аннулирована.

6. Всегда после очистки оставляйте коляску высохнуть полностью, и после этого используйте или храните ее.
7. Храните коляску в закрытом помещении. Воздействие окружающей среды – морской воздух, покрытые солью дороги, кислотные дожди и т.д., а также хранение на открытом воздухе приводят к появлению коррозии.
8. Не храните коляску во влажной среде. В случае, если вы использовали коляску во влажной среде, вам нужно развернуть ее, высушить сухой тканью и дать ей полностью высохнуть естественным образом. Плесень может появиться на коляске, если держать ее влажной.
9. Чрезмерное пребывание на солнце способствует более быстрому старению пластиковых деталей и выцветанию обшивки.
10. Не размещайте на коляске другие предметы – сумки с багажом и покупками, сумочки и т.д. при ее использовании или хранении, поскольку это может повредить ее и нанести травму находящемуся в ней ребенку. Несоблюдение этой инструкции аннулирует гарантию.

Сделано для Cangaroo в КНР
Производитель и импортер: ООО «Мони Трейд»,
Адрес: Болгария, София, Требич, ул. Доло 1,
Телефон: 003592/936 07 90,
Веб-сайт: www.cangaroo-bg.com

USO PREVISTO

Il passeggino „AIRWALK“ (codice 750E) è adatto a neonati e bambini fino a 4 anni o fino a 22 kg di peso (a seconda di quale condizione si verifichi per prima). AIRWALK è il passeggino da viaggio ideale, si può riporre facilmente sia nel bagagliaio dell'auto che nella cappelliera dell'aereo.

Il passeggino è prodotto in conformità ai requisiti delle norme europee in due parti: EN 1888-1:2018+A1:2022 „Articoli per puericultura. Mezzi su ruote per trasportare i bambini. Parte 1: Carrozine e passeggini.“ e EN 1888-2:2018+A1:2022 “Articoli per puericultura. Mezzi su ruote per trasportare i bambini. Parte 2: Passeggini per bambini oltre i 15 kg fino a 22 kg”.

ATTENZIONE! Il vostro bambino sarà protetto al massimo se seguirete le istruzioni e le raccomandazioni del manuale! Prestare attenzione alle avvertenze e prendere tutte le precauzioni necessarie per evitare il rischio di lesioni o danni al bambino e per garantire la sua sicurezza! Se non osservate e non rispettate queste istruzioni e raccomandazioni, siete responsabili della sicurezza del vostro bambino! Assicuratevi che tutti coloro che utilizzano il passeggino conoscano le istruzioni e le seguano. Non utilizzare per il passeggino parti o accessori non approvati dal produttore o dal distributore, in quanto ciò potrebbe mettere a rischio il bambino e invalidare la garanzia del passeggino.

IMPORTANTE! LEGGERE ATTENTAMENTE E CONSERVARE PER FUTURO RIFERIMENTO

ATTENZIONE!

- Leggere attentamente queste istruzioni prima di utilizzare il prodotto per garantire un uso corretto del passeggino e conservarle per riferimento futuro.
- Non lasciate mai un bambino incustodito.
- Assicuratevi che tutti i dispositivi di blocco siano attivati prima dell'uso.
- Per evitare lesioni, assicuratevi che il bambino si trovi ad una distanza di sicurezza prima di dispiegare o ripiegare questo prodotto.
- Non lasciare che il bambino giochi con questo prodotto.
- Prima dell'uso, verificare che gli attacchi del portabebè, del sedile o del seggiolino auto siano agganciati correttamente.
- Attivare sempre il sistema di parcheggio (sistema frenante) quando si posiziona e si toglie il bambino dal passeggino. Attivare SEMPRE il freno



(ausilio al parcheggio) quando non si tiene il passeggino o lo si lascia, anche per poco tempo.

- Utilizzare sempre il sistema di ritenzione.
- Utilizzare la cintura di sicurezza quando il bambino inizia a stare seduto senza essere aiutato.
- Il portabebe` (funzione per neonati) è progettato per l'uso da parte di un bambino che non è in grado di stare seduto senza assistenza, di ridedorsi e di stare sulle mani e sulle ginocchia. Peso massimo del bambino: 9 kg.
- Il sedile (funzione cestino estivo) non è adatto ai bambini di età inferiore ai 6 mesi.
- Non mettere mai il cestello su un supporto.
- Utilizzare il cestello solo su una superficie solida, orizzontale ed asciutta.
- Per un neonato, utilizzare la posizione più bassa dello schienale.
- Utilizzare la posizione dello schienale in posizione seduta per i bambini dopo i 6 mesi di età.
- Il seggiolino (funzione cestino estivo) non è adatto ai bambini di età inferiore ai 6 mesi!
- Utilizzare il portabebe` per bambino di peso non superiore a 22 kg.
- Non sovraccaricare il passeggino! Altrimenti potrebbe ribaltarsi e il bambino potrebbe rimanere ferito.
- Qualsiasi carico posizionato e/o attaccato alla maniglia, alla sponda, allo schienale, alla cappottina e/o ai lati del passeggino può comprometterne la stabilità! Non inserire nella tasca della cappottina oggetti di peso superiore a 0,45 kg.
- Il carico massimo del cestino portabagagli non deve superare i 3 kg. Non sovraccaricare il cestino dei bagagli e non usarlo per trasportarvi bambini. La mancata osservanza di queste istruzioni invalida la garanzia del passeggino.
- Il carico massimo del borsone non deve superare i 2 kg.
- Tutte le merci da inserire nel portabicchieri non devono pesare più di 0,5 kg.
- Il passeggino e la cesta sono progettati per essere utilizzati da un solo bambino.
- Questo prodotto non è adatto alla corsa o al pattinaggio.
- Prima di ogni utilizzo, verificare che il passeggino sia correttamente e completamente dispiegato, che tutte le parti siano in buono stato di funzionamento e che siano fissate correttamente nella posizione selezionata. Interrompere l'uso in caso di giunti usurati o allentati, parti danneggiate o mancanti.

- Fissare sempre l'imbracatura tra le gambette e la cintura in vita per garantire la massima protezione e sicurezza quando il bambino inizia ad alzarsi sulle braccia e sulle gambe da solo.
- Tenere sempre la barra di sicurezza attaccata al telaio del passeggino quando il bambino è nel passeggino! Non sollevare il prodotto utilizzando la barra di sicurezza.
- Non ripiegare il passeggino e non regolare la posizione dello schienale mentre il bambino è al suo interno.
- Quando il portabebe` è installato sul passeggino, non aprire il meccanismo di ripiegamento.
- Non utilizzare il passeggino su scale o scale mobili. Prestare attenzione quando si scende o si sale da un marciapiede o da un gradino. Pericolo di perdita di controllo sul prodotto e di caduta del bambino. Un impatto più violento contro un bordo del marciapiede può compromettere la resistenza della struttura e degli elementi di montaggio.
- Evitare l'uso in prossimità di specchi d'acqua (piscine, ecc.).
- Non utilizzare su terreni irregolari, superfici ghiaiose, in aree erbose (su prati o pascoli), in aree fangose.
- Non permettere al bambino di stare in piedi nel passeggino, di arrampicarsi o di appendersi ad esso.
- Il seggiolino auto non sostituisce la culla o il lettino. Se il bambino ha bisogno di dormire, deve essere messo in un passeggino, in una culla o in un lettino adatti.
- Il montaggio, il ripiegamento e lo spegnimento del passeggino devono essere eseguiti esclusivamente da un adulto.
- Non utilizzare accessori, parti di ricambio e altri componenti non forniti dal produttore! Il costruttore non si assume alcuna responsabilità per la sicurezza nel caso in cui vengano utilizzati pezzi di ricambio diversi da quelli originali ed omologati o raccomandati dal costruttore stesso.
- Non apportare modifiche o cambiamenti alla costruzione! Se necessario, contattare il rivenditore o il servizio di assistenza autorizzato per la consulenza e la riparazione.
- Non collocare corde o lacci supplementari sul prodotto per evitare il rischio di strangolamento.
- Non utilizzare il prodotto se si riscontrano parti mancanti o danneggiate.
- Non consentire la presenza di bambini di età inferiore ai 3 anni prima di aver assemblato completamente il prodotto per evitare l'accesso alle parti piccole e smontate.
- Dopo aver disimballato il prodotto, rimuovere tutti i materiali di imballaggio. Non sono un giocattolo e non lasciare che i bambini ci giochino.

- Tenere lontano dal fuoco. Non utilizzare il prodotto in prossimità di fonti di calore dirette - stufe, fornelli o fiamme libere.
- Non conservare il prodotto in luoghi umidi o alla luce diretta del sole.

ISTRUZIONI PER IL MONTAGGIO E LO SFRUTTAMENTO

ATTENZIONE! Seguire esattamente le istruzioni e la loro sequenza per il montaggio e lo sfruttamento del prodotto. Controllare la sicurezza del fissaggio dopo aver eseguito ogni operazione. Nella maggior parte dei casi, il fissaggio in posizione è accompagnato da un rumore di scatto.

COMPONENTI – PD

VEDI FIGURA PD - Descrizione della struttura: 1.Parasole; 2. Visiera del parasole; 3.Barra di sicurezza; 4.Pulsante di rilascio della barra di sicurezza; 5.Pulsante di regolazione del poggiapiedi; 6.Poggiapiedi; Ruote anteriori; 8.Ruote posteriori; 9.Cestino per bagagli e accessori; 10.Cinghia di regolazione dell'inclinazione dello schienale; 11. Pulsante di regolazione delle posizioni dello schienale; 12.Maniglione; 13.Portabicchiere; 14.Spallacci; 15.Pulsante di rilascio della cintura di sicurezza; 16.Poggiagambe; 17.Dispositivo di parcheggio; 18.Spartigambe; 19.Cintura di sicurezza a cinque punti; 20 e 21. Pulsanti di chiusura del telaio del passeggino.

1.APERTURA DEL TELAIO DEL PASSEGGINO - FIGURE 1-3: Aprire il telaio liberando la serratura di sicurezza (pulsante di piegatura/apertura), come indicato alla figura 1. Tirare la maniglia verso l'alto, finché il telaio non raggiunge la posizione finale (figura 2). Si deve sentire un clic quando il telaio si blocca (figura 3).

2.INSERIMENTO E RIMOZIONE DELLA BARRA DI PROTEZIONE - FIGURE 4-6: Inserire le due estremità della barra di protezione nelle aperture laterali del telaio. Fissare la barra di protezione finché non si sente un clic (figura 4). Per rimuovere la barra di protezione, premere sul pulsante di rilascio dai due lati del telaio, tirando allo stesso tempo (figura 5). La barra di protezione può essere aperta solo da un lato per una cura più facile del bambino o per mettere e togliere il bambino dal passeggino (figura 6).

3.REGOLAZIONE DELL'INCLINAZIONE DELLO SCHIENALE - FIGURA 7: Tirare il regolatore di inclinazione, come indicato alla figura 7 e tenerla ferma, spostando la seduta in alto o in basso per cambiare l'angolo desiderato della seduta.

4.USO DEL FRENO - FIGURE 8-9: Per attivare il dispositivo di parcheggio e per bloccare le due ruote posteriori, premere in giù il pedale dell'asse posteriore (figura 8). Per sbloccare il freno, sollevare il pedale con il piede (figura 9).

5.REGOLAZIONE DEL POGGIAPIEDI – FIGURA 10: Per regolare il poggiapiedi nella posizione desiderata, premere contemporaneamente i pulsanti su entrambi i lati del sedile e sollevando leggermente il poggiapiedi, spostarlo verso l'alto o verso il basso.

6.CINTURA DI SICUREZZA A CINQUE PUNTI - FIGURE 11-12: Per allacciare la cintura, inserire le due linguette della cinghia addominale nella fibbia dai due lati - si deve sentire un clic quando sono correttamente posizionate. Le cinture delle spalle si

allacciano unendo le due linguette metalliche e inserendo queste ultime nella fibbia. I regolatori a scivolo sono posizionati e devono essere accuratamente regolati su ogni lato in modo che la cintura sia allacciata intorno al bambino senza causare disagio. Per sganciare la cintura premere il pulsante della fibbia e tirare per aprire.

7. PIEGATURA DEL PASSEGGINO - FIGURE 13-15: Prima di ripiegare il passeggino azionare il dispositivo di parcheggio e ripiegare il parasole. Tenere premuto con il pollice il piccolo pulsante rotondo sul maniglione. Senza rilasciare il pulsante piccolo, premere il pulsante più grande nella parte inferiore del maniglione. Lasciare che il telaio del passeggino si ripieghi automaticamente. Premere verso il basso fino a quando non si sente un clic indicante che il telaio è bloccato in posizione piegata.

ISTRUZIONI PER LA PULIZIA E LA MANUTENZIONE

1. Controllate regolarmente i dispositivi di chiusura, i freni, le cinture di sicurezza e gli elementi di fissaggio, i giunti e i meccanismi di bloccaggio per assicurarvi che siano in buone condizioni, non usurati o danneggiati.
2. Se si trovano parti allentate, rotte o danneggiate, devono essere riparate da un centro di assistenza autorizzato o sostituite con parti originali. In caso contrario, la garanzia del passeggino sarà annullata.
3. Non apportare modifiche alla struttura e non sostituire le parti usurate con parti non adatte e non originali. Ciò può causare il malfunzionamento del passeggino e lesioni al bambino. Inoltre, rende nulla la garanzia del passeggino.
4. Per pulire la tappezzeria, le parti sporche in plastica o in metallo, utilizzare un panno di cotone morbido o una spugna inumidita con acqua.
5. Non pulire mai con detergenti contenenti particelle abrasive, ammoniacca, candeggina o alcol. NON lavare in lavatrice le parti e gli accessori rimovibili (cappottina, ecc.) perché potrebbero danneggiarsi. In difetto, la garanzia sarà annullata.
6. Lasciare sempre asciugare completamente il passeggino una volta pulito e successivamente utilizzarlo o riporlo per l'immagazzinamento.
7. Conservare il passeggino al coperto. Gli agenti ambientali (aria di mare, strade cosparse di sale, piogge acide, ecc.) nonché lo stoccaggio all'aperto provocano la corrosione.
8. Non conservare il passeggino in un ambiente umido. Se il passeggino è stato utilizzato in un ambiente umido, è necessario dispiegarlo, asciugarlo con un panno asciutto e lasciarlo asciugare completamente in modo naturale. Se il passeggino viene tenuto umido, può formarsi della muffa.
9. L'eccessiva esposizione al sole contribuisce a un più rapido invecchiamento delle parti in plastica e allo sbiadimento dei rivestimenti.
10. Quando si utilizza o si mette in deposito il passeggino, non appoggiare altri oggetti sul passeggino (bagagli, borse della spesa, borsette, ecc.), in quanto ciò potrebbe

danneggiarlo e provocare lesioni al bambino che vi si trova. La mancata osservanza di queste istruzioni invalida la garanzia.

Realizzato per Cangaroo nella RPC
Produttore e importatore: Moni Trade Ltd.,
Indirizzo: Bulgaria, Sofia, Trebich, 1 Dolo Str.,
Numero di telefono: 003592/936 07 90,
Sito web: www.cangaroo-bg.com

FR

UTILISATION PRÉVUE DU PRODUIT

La poussette „AIRWALK“ (numéro d'article 750E) convient aux bébés et aux enfants jusqu'à 4 ans ou pesant jusqu'à 22 kg (suivant ce qui se produit en premier). AIRWALK est la poussette de voyage idéale qui se range facilement dans le coffre de la voiture et dans le compartiment à bagages de l'avion.

La poussette est fabriquée conformément aux exigences de la norme européenne en deux parties : EN 1888-1:2018+A1:2022 « Articles pour élever de jeunes enfants. Moyens de transport à roues pour enfants. Partie 1 : Poussettes et landaus pour poussettes » et EN 1888-2:2018+A1:2022 « Articles pour élever de jeunes enfants. Moyens de transport à roues pour enfants. Partie 2 : Poussettes pour enfants pesant de 15 kg à 22 kg ».

ATTENTION ! Votre enfant sera protégé au maximum sous réserve que vous respectez les consignes et les recommandations contenues dans la notice ! Faites attention aux avertissements et prenez toutes les précautions nécessaires pour éviter tout risque de blessure ou de dommage à l'enfant et assurer sa sécurité ! Vous êtes responsable de la sécurité de l'enfant si vous ne suivez pas et ne respectez pas ces consignes et recommandations ! Assurez-vous que toutes les personnes qui utilisent la poussette connaissent les instructions et les suivent. N'utilisez pas de pièces ou d'accessoires pour la poussette qui ne sont pas approuvés par le fabricant ou le distributeur, car cela pourrait mettre votre enfant en danger et annuler la garantie de la poussette.

IMPORTANT ! LISEZ ATTENTIVEMENT ET CONSERVEZ POUR RÉFÉRENCE FUTURE

AVERTISSEMENT !

- Avant de procéder à l'utilisation du produit, veuillez lire attentivement ces instructions pour garantir l'utilisation correcte de la poussette et conservez-les pour référence future.
- Ne laissez jamais l'enfant sans surveillance.
- Avant de procéder à l'utilisation, assurez-vous que tous les dispositifs de verrouillage sont activés.
- Pour éviter les blessures, assurez-vous que l'enfant est à une distance de sécurité avant de déplier ou de plier ce produit.
- Ne laissez pas l'enfant jouer avec ce produit.
- Avant de procéder à l'utilisation, assurez-vous que les fixations du landau, de la nacelle ou du siège auto sont correctement activées.
- Activez toujours le dispositif de stationnement (système de freinage) lors du placement et du retrait de l'enfant de la poussette. Appliquez TOUJOURS le frein (dispositif de stationnement) lorsque vous ne tenez pas la poussette ou la laissez, même pour une courte durée.
- Utilisez toujours le système de retenue.
- À utiliser une ceinture de sécurité après que l'enfant commence à s'asseoir sans aide.
- La nacelle (fonction nouveau-né) est destinée à être utilisée par un enfant qui ne peut pas s'asseoir seul, se retourner et se mettre debout sur ses mains et ses genoux. Poids maximum de l'enfant : 9 kg.
- Landau (fonction d'été) ne convient pas aux enfants de moins de 6 mois.
- Pour un nouveau-né, utilisez la position la plus basse du dossier.
- Utilisez la position assise du dossier pour les enfants de plus de 6 mois.
- Le siège (fonction panier d'été) ne convient pas aux enfants de moins de 6 mois !
- Utiliser le landau pour un enfant ne pesant pas plus de 22 kg.
- Ne surchargez pas la poussette ! Sinon, elle pourrait se retourner et l'enfant pourrait être blessé.
- Toute charge placée et/ou fixée sur la poignée, la planche, l'arrière du dossier, la capote et/ou les côtés de la poussette, est de nature d'affecter sa stabilité ! Ne placez pas d'objets pesant plus de 0,45 kg dans la poche de la capote.
- La charge maximale du panier à bagages ne doit pas dépasser 3 kg. Ne surchargez pas le panier à bagages et ne l'utilisez pas pour transporter des



enfants. Le non-respect de ces instructions annulera la garantie de la poussette.

- La charge maximale du sac à bagages ne doit pas dépasser 2 kg.
- Tous les objets à placer dans le porte-gobelet ne doivent pas peser plus de 0,5 kg.
- La poussette et la nacelle sont conçues pour transporter un seul enfant.
- Ce produit ne convient pas à la course ou au patinage.
- Avant chaque utilisation, vérifiez que la poussette est correctement et entièrement dépliée, que toutes les pièces sont en état de fonctionnement et bien fixées dans la position choisie. Cessez l'utilisation en cas de jonctions usées ou desserrées, de pièces endommagées ou manquantes.
- Attachez toujours le harnais sous-abdominale au harnais d'entrejambe pour une protection et une sécurité maximale lorsque votre enfant commence à se lever seul.
- Gardez toujours la planche de sécurité attachée au châssis de la poussette lorsque l'enfant est dans la poussette ! Ne soulevez pas le produit par la planche de protection.
- Ne pliez pas la poussette et ne réglez pas les positions du dossier lorsque l'enfant est dedans.
- Lorsque la nacelle est montée sur la poussette, n'ouvrez pas le mécanisme de pliage.
- N'utilisez pas la poussette dans les escaliers ou les escalators. Soyez prudent lorsque vous descendez ou montez un trottoir ou une marche. Risque de perte de contrôle du produit et de chute de l'enfant. Un impact plus fort sur une bordure peut affecter la solidité de la structure et de l'assemblage.
- Éviter l'utilisation à proximité de plans d'eau (piscines, etc.).
- Ne l'utilisez pas sur des terrains irréguliers, des surfaces de gravier, dans des zones herbeuses (prairies ou pelouses), des zones boueuses.
- Ne laissez pas l'enfant se tenir debout dans la poussette, grimper ou s'y accrocher.
- Le siège auto ne remplace pas la nacelle ou le lit. Lorsque l'enfant a besoin de dormir, vous devez le mettre dans une poussette, une nacelle ou un lit approprié.
- L'assemblage, le pliage et le dépliage du produit doit être effectué uniquement par un adulte.
- N'utilisez pas d'accessoires, de pièces de rechange ou d'autres composants qui ne sont pas fournis par le fabricant ! Le fabricant décline toute responsabilité en matière de sécurité en cas d'utilisation de pièces de rechange autres que celles d'origine ou recommandées par lui pour le type homologué

- N'apportez pas de changements et de modifications à la conception ! Si nécessaire, contactez le point de vente ou un centre de service agréé pour consultation et réparation.
- Ne placez pas de cordons ou d'attaches supplémentaires sur le produit pour éviter le risque d'étouffement.
- N'utilisez pas le produit si vous constatez la présence des pièces manquantes ou endommagées.
- Ne permettez pas aux enfants de moins de 3 ans d'être présents avant d'assembler complètement le produit, pour éviter l'accès aux petites pièces démontées.
- Après avoir déballé le produit, retirez tous les matériaux d'emballage. Ils ne sont pas un jouet et il ne faut pas permettre aux enfants de jouer avec eux.
- Tenir éloigné du feu. N'utilisez pas le produit à proximité de sources de chaleur directes – appareils de chauffage, cuisinières ou flammes ouvertes.
- Ne stockez pas le produit dans des endroits humides et sous la lumière directe du soleil.

INSTRUCTIONS D'ASSEMBLAGE ET UTILISATION

IMPORTANT ! Les diagrammes et les figures de cette notice sont uniquement à des fins d'illustration et d'orientation. Suivez exactement les instructions et la séquence d'assemblage et d'utilisation du produit. Vérifiez la sécurité de la fixation après chaque opération. La fixation d'une certaine position est, dans la plupart des cas, accompagnée d'un déclic.

COMPOSANTS - PD

ВИЖТЕ FIGURE PD – Description de la structure : 1. Auvent ; 2. Visière d'auvent ; 3. Arceau de sécurité ; 4. Bouton de déverrouillage de l'arceau de sécurité ; 5. Bouton de réglage du repose-pieds ; 6. Repose-pieds ; 7. Roues avant ; 8. Roues arrière ; 9. Panier à bagages et accessoires ; 10. Sangle de réglage de l'inclinaison du dossier ; 11. Bouton de réglage des positions du dossier ; 12. Poignée ; 13. Porte-gobelet ; 14. Épaulettes ; 15. Bouton de déverrouillage de la ceinture de sécurité ; 16. Support pour les pieds ; 17. Dispositif de stationnement ; 18. Sangle d'entrejambe ; 19. Ceinture de sécurité à cinq points ; 20 et 21. Boutons de pliage du châssis de la poussette.

1. DÉPLIER LE CHÂSSIS DE LA POUSSETTE – FIGURES 1 À 3 : Ouvrez le châssis en libérant le verrou de sécurité (bouton de pliage / dépliage) comme indiqué sur la figure 1. Tirez la poignée vers le haut jusqu'à ce que le châssis atteigne la position finale (figure 2). Lorsque le châssis est fixé, il faut entendre un déclic (figure 3).

2. INSTALLER ET RETIRER L'ARCEAU DE SÉCURITÉ - FIGURES 4 À 6 : Insérez les deux extrémités de l'arceau de sécurité dans les deux trous latéraux du châssis. Fixez l'arceau de sécurité jusqu'à ce que vous entendiez un déclic (figure 4). Pour retirer l'arceau de sécurité, appuyez sur le bouton de déverrouillage des deux côtés du châssis

et tirez en même temps (figure 5). Il est possible d'ouvrir l'arceau de sécurité d'un côté pour faciliter les soins du bébé ou pour mettre l'enfant dans et hors de la poussette (figure 6).

3. CHANGER L'INCLINAISON DU DOSSIER - FIGURE 7 : Tirez le régulateur de l'inclinaison, comme indiqué sur la figure 7, et déplacez le landau vers le haut ou vers le bas pour modifier l'angle du landau souhaité.

4. UTILISER LES FREINS - FIGURE 8 à 9 : Pour engager le dispositif de stationnement et verrouiller les deux roues arrière, poussez vers le bas la pédale sur l'essieu arrière (figure 8). Pour libérer le frein, soulevez la pédale avec votre pied (figure 9).

5. RÉGLER LE REPOSE-PIEDS - FIGURE 10 : Pour régler le repose-pieds à la position souhaitée, appuyez simultanément sur les boutons des deux côtés du landau et déplacez le repose-pieds vers le haut ou vers le bas en le soulevant légèrement.

6. CEINTURE DE SÉCURITÉ À CINQ POINTS - FIGURES 11 À 12 : Pour attacher la ceinture, insérez les deux languettes de la ceinture sous-abdominale dans la boucle de chaque côté - celles-ci doivent s'enclencher lorsqu'elles sont correctement positionnées. Les épaulettes sont ajustées en rapprochant les languettes métalliques et en les insérant dans la boucle. Les tendeurs coulissants sont en place et doivent être soigneusement ajustés de chaque côté afin que la ceinture soit bien ajustée autour de votre enfant sans causer de gêne. Pour libérer la ceinture, poussez le bouton sur la boucle et tirez pour ouvrir.

7. PLIER LA POUSSETTE – FIGURES 13 À 15 : Avant de plier la poussette, activez le dispositif de stationnement et pliez l'auvent. Appuyez et maintenez enfoncé le petit bouton rond de la poignée avec votre pouce. Sans relâcher le petit bouton, appuyez sur le plus gros bouton situé en bas de la poignée. Laissez le châssis de la poussette se plier automatiquement. Poussez vers le bas jusqu'à ce que vous entendiez un « dé clic » pour indiquer que le châssis est verrouillé en position pliée.

INSTRUCTIONS DE NETTOYAGE ET D'ENTRETIEN

1. Vérifiez régulièrement les dispositifs de verrouillage, les freins, les harnais de sécurité et les boucles, les jonctions et les mécanismes de verrouillage pour vous assurer qu'ils fonctionnent, qu'ils ne sont pas usés ou endommagés.

2. Si vous trouvez des pièces desserrées, cassées ou endommagées, ces dernières doivent être réparées par un centre de service agréé ou remplacées par des pièces d'origine. Sinon, la garantie de la poussette sera annulée.

3. N'apportez pas de modifications à la structure ou ne remplacez pas les pièces usées par des pièces inadaptées et non originales. Cela pourrait entraîner un dysfonctionnement de la poussette et blesser votre enfant, ainsi qu'à annuler la garantie de la poussette.

4. Pour nettoyer la damas, les parties sales en plastique ou en métal du produit, utilisez un chiffon doux en coton ou une éponge humidifiée avec de l'eau.

5. Ne nettoyez jamais avec des détergents contenant des particules abrasives, de l'ammoniac, de l'eau de Javel ou de l'alcool. NE LAVEZ PAS les pièces amovibles et les accessoires - capote, etc., dans la machine à laver, car cela pourrait les endommager. Sinon, la garantie sera annulée.
6. Laissez toujours la poussette sécher complètement après le nettoyage, puis vous pouvez l'utiliser ou ranger.
7. Rangez la poussette à l'intérieur. Les influences environnementales - l'air marin, les routes salines, les pluies acides, etc., ainsi que le stockage à l'extérieur entraînent de la corrosion.
8. Ne rangez pas la poussette dans un environnement humide. Si vous avez utilisé la poussette dans un environnement humide, vous devez la déplier, la sécher avec un chiffon sec et la laisser sécher complètement de manière naturelle. De la moisissure peut se développer sur la poussette si elle est stockée humide.
9. Une exposition excessive au soleil contribue au vieillissement plus rapide des pièces en plastique et à la décoloration de la damas.
10. Ne placez pas d'autres objets sur la poussette - sacs à bagages et à provisions, sacs à main, etc. lors de l'utilisation ou du stockage de la poussette, car cela pourrait endommager la poussette et blesser l'enfant dans la poussette. Le non-respect de cette instruction entraînera l'annulation de la garantie.

Conçu pour Cangaroo en RPC
Fabricant et importateur : Moni Trade Ltd.,
Adresse : Bulgarie, Sofia, Trebich, 1 Dolo Str.,
Téléphone: 003592/936 07 90,
Site internet : www.cangaroo-bg.com

NAMENJENA UPOTREBA PROIZVODA

Kolica „AIRWALK“ (broj artikla 750E) je predviđena za decu od rođenja do 4 godine starosti ili 22 kg težine (ono što nastupi ranije). AIRWALK su savršena kolica za putovanja, koji se lako odlažu i u prtljažniku automobila i u kabini za ručni prtljag aviona.

Kolica su proizvedena u skladu sa zahtevima evropskog standarda u dva dela: EN 1888-1:2018+A1:2022 Proizvodi za dojenčad i malu decu -- Dečija kolica -- 1. deo: Sklopiva kolica i kolica za novorođenčad i EN 1888-2:2018+A1:2022 „Proizvodi za dojenčad i malu decu -- Dečija kolica -- 2. deo: Kolica za decu težinom od 15 do 22 kg“.

UPOZORENJE! Vaše dete će biti maksimalno zaštićeno pod uslovom da poštujuete uputstva i preporuke ove instrukcije! Obratite pažnju na upozorenja i obezbedite sve neophodne mere radi biste sprečili rizik od povreda ili oštećenja deteta i obezbedili njegovu sigurnosću! Vi ste odgovorni za bezbednost deteta ako ne pratite i ne sledite ova uputstva! Uverite se da svako ko koristi ove kolice je upoznat sa uputstvima i poštuje ih. Nemojte koristiti delove ili opreme za kolice koji nisu odobreni od proizvođača ili distributera, jer njihovo korištenje može da dovede vašeg deteta u opasnost i da poništi garanciju kolice.

UPOZORENJE! PROČITAJTE PAŽLJIVO I SAČUVAJTE ZA BUDUĆE REFERENCE
UPOZORENJE!

- Pažljivo pročitajte ova uputstva pre upotrebe proizvoda da biste obezbedili pravilnu upotrebu kolice i sačuvajte ih za buduću upotrebu.
- Nikada ne ostavljajte dete bez nadzora.
- Uverite se da su svi uređaji za zaključivanje aktivirani pre upotrebe.
- Dete držite na sigurnoj udaljenosti od svih delova prilikom sklapanja, rasklapanja ili prilagođavanja dečijih kolica.
- Ne dozvolite detetu da se igra s ovim proizvodom.
- Pre korišćenja proverite da li su uređaji za pričvršćivanje korpe, sedišta ili sedišta za kola pravilno zakopčani.
- Koristite parking uređaj kada postavljate ili uzimate decu. UVEK aktivirajte kočnice pri parkiranju, dok na držite kolica čak i na kratko.
- Uvek koristite sistem za zadržavanje.
- Koristite sigurnosi pojas nakon što dete može da sedi samostalno.



- Korpa za novorođenčad je pogodna za dete koje ne može samo da sedi, ne može da se prevrne i ne može da stane na ruke i kolena. Maksimalna težina deteta: 9kg.
- Sedište nije prikladno za decu ispod 6 meseci.
- Nemojte dodati preslavku deblju od 25 mm.
- Nikada nemojte koristiti korpu na postolju.
- Korpu koristite samo na tvrdj, horizontalnoj i suvoj površini.
- Uvek koristite najniži položaj naslonka za novorođenče.
- Sedeći položaj naslona pogodan je za decu uzrasta od 6 meseci.
- Koristite korpu za dete s težinom do 22 kg.
- Sjedalica (funkcija nosiljke) nije prikladna za djecu mlađu od 6 mjeseci!
- Nemojte preopteretiti kolicu! U suprotnom kolica se može prevrnuti, a dete može biti povređeno.
- Svaki teret postavljen i/ili pričvršćen za dršku, prečku, naslon, tendu i/ili strane kolica može uticati na njenu stabilnosću! Ne stavljajte predmete teže od 0,45 kg u džep tende.
- Maksimalno opterećenje korpe za prtljag ne sme biti veće od 3 kg. Ne preopterećujte prtljažnu korpu i nemojte ju koristiti za vožnju dece u njoj. Nepoštovanje ovih poništava garanciju kolice.
- Svi proizvodi koji se stavljaju u držač za čašu ne treba da budu teži od 0,5 kg.
- Maksimalno opterećenje prtljažne korpe ne sme biti veće od 2 kg!
- Kolica i korpa za dečija kolica su namenjeni samo za jedno dete.
- Ovaj proizvod nije pogodan za trčanje ili klizanje!
- Pre svake upotrebe proverite da li je kolica pravilno i potpuno rasklopljena, da li su svi delovi u ispravnom stanju i da li su pravilno fiksirani u odabranom položaju. Prekinite upotrebu ako postoje istrošeni ili labavi spojevi, oštećeni ili nedostajući delovi.
- Uvek stavljajte međunožnu traku između nogu deteta i namestite sigurnosne pojaseve oko struka i ramena za maksimalnu zaštitu i sigurnost kada vaše dete počne samostalno da ustaje.
- Prečku uvijek držite pričvršćenom na ramu kolice dok je dete u kolicima! Ne podižite proizvod za zaštitnu dasku.
- Ne rasklapajte kolicu i ne regulirajte položaj naslona leđe dok je dete u njoj.
- Kada je korpa za dece na kolicama, nemojte otvarati mehanizam za sklapanje.
- Nemojte koristiti kolicu na stepenicama i pokretnim stepenicama. Budite oprezni kada se penjete ili silazite niz trotoara. Opasnost od gubitka kontrole nad proizvodom i pada deteta. Udar o ivičnjak može da utiče na čvrstću konstrukcije i montaža.
- Izbegavajte uporebu u blizini vodenih površina (bazeni, itd.)!

- Nemojte koristiti proizvod po neravnom terenu, šljunkovitim površinama, travnatim područjima (livadima i travnjacima), blatnjavim područjima.
- Ne dozvolite detetu da stane, da se penje u kolicama ili da se naginje van nje!
- Autosedište ne zamenjuje kolevka ili krevet. Ako vaše dete treba da spava, trebate ga staviti u odgovarajuća kolica, kolevku ili krevet.
- Sastavljanje, sklapanje i rasklapanje kolica treba da obavlja samo odrasla osoba.
- Nemojte koristiti pribor, rezervne dijelove i druge komponente koji nisu isporučene od proizvođača. Proizvođač ne preuzima nikakvu odgovornost za sigurnost u slučaju da se koriste rezervni delovi, različiti od originalnih za odobreni tip ili preporučeni od njega.
- Nemojte praviti izmene i modifikacije na konstrukciji. Ako je potrebno, obratiti se prodavcu ili ovlašćenom servisu radi konsultacija i popravke.
- Nemojtestaviti dodatne kablove ili vezice na proizvod da biste izbegli rizik od gušenja!
- Nemojte koristiti proizvod ako primetite da neki delovi nedostaju ili su oštećeni!
- Ne dozvolite deci mlađa od 3 godine budu prisutna prije nego što se proizvod potpuno sastavi kako biste izbegli pristup malim i rastavljenim delovima!
- Nakon raspakiranja proizvoda, uklonite sve ambalaže. Nisu igračka i nedozvoljavajte deci da se igraju s njima.
- Držite dalje od vatre. Proizvod nemojte koristiti u blizini neposrednih izvora topline – grejalica, peći ili otvorenog plamena.
- Ne čuvajte proizvod na vlažnim mestima i pod direktnom sunčevom svetlošću!

UPUTSTVO ZA MONTAŽU I RAD

UPOZORENJE! Šeme i slike u ovoj instrukciji su prikazane jedino za ilustrativne i usmeravajuće svrhe. Tačno pratite uputstva i redosled zglabanja i korištenja proizvoda. Proverite sigurnost fiksacije nakon svake operacije.

KOMPONENTNI DELOVI - PD

POGLEDAJTE SLIKU PD – Opis konstrukcije: 1.Tenda; 2. Vizir tende; 3. Sigurnosni bord; 4. Taster za skidanje sigurnosnog borda; 5. Taster za podešavanje oslonca za nogu; 6. Oslonac za nogu; 7. Prednji točkovi; 8. Zadnji točkovi; 9. Korpa za prtljag i pribor; 10. Remen za podešavanje nagiba naslona; 11. Taster za podešavanje pozicije naslona; 12. Drška; 13. Držač za čašu; 14. Uloške za naramenice; 15. Taster za otpuštanje sigurnosnog pojasa; 16. Oslonac za nogu; 17. Uređaj za parkiranje; 18. Remen za prepone; 19. Pettačkasti sigurnosni pojas; 20 i 21. Tasteri za sklapanje okvira kolica.

1. RASKLAPANJE OKVIRA KOLICA – SLIKE 1-3: 1. Otvorite okvir tako što ćete otpustiti sigurnosnu bravu (taster za sklapanje/rasklapanje) kao što je prikazano na slici 1.

Povucite dršku nagore dok okvir ne dostigne krajnji položaj (slika 2). Trebalo bi da čujete klik kada se okvir zaključa (slika 3).

2. STAVLJANJE I SKIDANJE SIGURNOSNOG BORDA – SLIKE 4-6: Umetnite dva kraja sigurnosnog borda u dve bočne rupe na okviru. Fiksirajte sigurnosnog borda dok ne čujete klik (slika 4). Za skidanje sigurnosnog borda pritisnite taster za otpuštanje sa obe strane okvira i istovremeno povucite bord (slika 5). Sigurnosni bord se može otvoriti samo sa jedne strane radi lakše brige o detetu ili za stavljanja bebe u kolicama i njegovog vađenja iz kolica (slika 6).

3. PROMENA NAGIBA NASLONA – SLIKA 7: Povucite regulator za nagib kako je prikazano na slici 7 i pomerite sedište nagore ili nadole da biste promenili željeni nagib sedišta.

4. PRIMENA KOČNICE – SLIKE 8-9: Da biste aktivirali uređaj za parkiranje i zaključali dva zadnja točka, pritisnite nadole pedal na zadnjoj osovini (Slika 8) . Da biste otpustili kočnicu, podignite pedal nogom (slika 9).

5. PODEŠAVANJE OSLOMCA ZA NOGU – SLIKA 10: Da biste podesili oslonac za noge u željeni položaj, pritisnite istovremeno tastere sa obe strane sedišta i, laganim podizanjem naslona za noge, pomerite ga gore ili dole.

6. PETTAČKASTI SIGURNOSNI POJAS – SLIKE 11-12: Da biste pričvrstili pojas, umetnite dva jezička krilnog pojasa u šnal sa obe strane – trebalo bi da kliknu kada su pravilno postavljeni. Naramenice se postavljaju spajanjem metalnih jezičaka i umetanjem u šnal. Klizni regulatori su na svom mestu i moraju se pažljivo podesiti sa svake strane tako da pojas dobro prileže oko vašeg deteta bez izazivanja nelagodnosti. Da biste oslobodili pojas, pritisnite taster na šnalu i povucite ga da biste ga otvorili.

7. SKLAPANJE KOLICA – SLIKE 13-15 Pre sklapanja kolica, aktivirajte parking uređaj i preklopite tendu. Pritisnite i zadržite malo okruglo dugme na dršci palcem. Bez otpuštanja malog dugmeta, pritisnite veće dugme na dnu drške. Ostavite da se okvir kolica automatski sklopi. Pritiskajte dok ne čujete „klik“ koji označava da je okvir zaključan u presavijenom položaju.

UPUTSTVA ZA ODRŽAVANJE I ČIŠĆENJE

1. Redovno proveravajte uređaje za zaključavanje, kočnice, sigurnosne pojaseve i dugmeta, zglobove i mehanizme za zaključavanje da biste bili sigurni da su u dobrom stanju i da nisu istrošeni ili oštećeni.

2. Ako pronađete labave, polomljene i oštećene delove, trebalo bi da ih popravite ovlašćeni servis ili da ih zamenite originalnim delovima. U suprotnom, garancija na kolica će biti nevažeća.

3. Ne pravite bilo kakvi modifikacije na konstrukciji niti zamenjujte istrošene delove neodgovarajućim i neoriginalnim. To može dovesti do nepravilnog funkcionisanja kolice i povrede vašeg deteta. I takođe garancija kolice može biti poništena.

4. Za čišćenje tkanina, prljavih plastičnih ili metalnih delova proizvoda koristite meku pamučnu krpu ili sunđer navlažen vodom.
5. Nikada ne čistite deterdžentima koji sadrže abrazivne čestice, amonijak, izbeljivač ili alkohol. NEMOJTE prati u mašini za pranje veša delove i pribor koji se skidaju – tendu i sl., jer to može dovesti do njihovog oštećenja. U suprotnom, garancija će biti poništena.
6. Uvek pustite da se kolica potpuno osuši nakon čišćenja, a zatim ju koristite ili odložite za skladištenje.
7. Čuvajte kolica u zatvorenom prostoru. Uticaji okoline - morski vazduh, putevi posuti solju, kisele kiše itd., kao i skladištenje na otvorenom mogu dovesti do korozije.
8. Ne čuvajte kolica u vlažnom okruženju. U slučaju da ste kolicu koristili u vlažnom okruženju, trebalo bi da kolicu rasklopite, osušite suvom krpom i ostavite da se potpuno prirodno osuši. Moguće je da se razviti bud da biste kolicu čuvali vlažnu.
9. Preterano izlaganje suncu doprinosi bržem starenju plastičnih delova i bledenju tkanina.
10. Ne stavljajte bilo kakvih stvari na kolicu – prtljag i torbe za kupovinu, ručne tašne i sl. kada ih koristite ili čuvate, jer to može oštetiti kolicu i izazvati povredu deteta u njima. Nepoštovanje ovog uputstva poništava garanciju.

Napravljeno za Cangaroo u NRK
Proizvođač i uvoznik: Moni Trade doo,
Adresa: Bugarska, Sofija, Trebič, ul. Dolo 1,
Telefon: 003592/936 07 90, veb stranica: www.cangaroo-bg.com

BEDOELD GEBRUIK VAN HET PRODUCT

De kinderwagen "AIRWALK" (artikelnummer 750E) is geschikt voor pasgeboren baby's en kinderen tot 4 jaar oud of met een gewicht tot 22 kg , mits dat vroeger is. AIRWALK is de perfecte kinderwagen voor tijdens het reizen. Hij kan gemakkelijk in de kofferbak van een auto of in de cabine van een vliegtuig worden opgeborgen.

De kinderwagen is in overeenstemming met de eisen van de Europese norm vervaardigd en bestaat uit twee delen: EN 1888-1:2018+A1:2022 "Producten voor het opvoeden van jonge kinderen. Vervoermiddel op wielen voor kinderen. Deel 1: Kinderwagens en kinderwagenmanden" en EN 1888-2:2018+A1:2022 'Producten voor de verzorging van jonge kinderen. Vervoermiddel op wielen voor kinderen. Deel 2: Kinderwagens voor kinderen met een gewicht van 15 kg tot 22 kg".

LET OP! Uw kind is maximaal beschermd, mits u de aanwijzingen en aanbevelingen van de instructie opvolgt! Besteed aandacht aan de waarschuwingen en neem alle nodige voorzorgsmaatregelen om het risico van letsel of schade aan het kind te voorkomen en zijn veiligheid te garanderen! U bent verantwoordelijk voor de veiligheid van het kind als u deze instructies en aanbevelingen niet opvolgt en in acht neemt! Zorg ervoor dat iedereen die de kinderwagen gebruikt, bekend is met de instructies en deze opvolgt. Gebruik geen onderdelen of accessoires voor de kinderwagen die niet zijn goedgekeurd door de fabrikant of distributeur, omdat dit uw kind in gevaar kan brengen en de garantie van de kinderwagen ongeldig kan maken.

BELANGRIJK! LEES ZORGVULDIG EN BEWAAR VOOR LATERE RAADPLEGING.

WAARSCHUWING!

- Lees deze instructies zorgvuldig door voordat u het product gebruikt om een correct gebruik van de kinderwagen te garanderen en bewaar ze voor toekomstig gebruik.
- Laat het kind nooit zonder toezicht achter.
- Zorg ervoor dat vóór het gebruik alle vergrendelingen geactiveerd zijn.
- Zorg ervoor dat het kind zich op een veilige afstand bevindt voordat u dit product uit- of opvouwt om letsel te voorkomen.
- Laat het kind niet met dit product spelen.
- Controleer voor gebruik of de bevestigingsmiddelen voor de kinderwagenmand, het stoeltje of de autostoel goed vastzitten.
- Schakel altijd de parkeerinrichting (remsysteem) in bij het plaatsen en verwijderen van het kind uit de kinderwagen. Trek ALTIJD de rem



(parkeerinrichting) aan voordat u de kinderwagen vasthoudt of verlaat, zelfs voor een korte tijd.

- Gebruik altijd het beveiligingssysteem.
- Gebruik een veiligheidsgordel nadat het kind zonder hulp rechtop gaat zitten.
- De mand (functie voor pasgeborenen) is bedoeld voor gebruik door een kind dat niet zonder hulp kan gaan zitten, omrollen en opstaan op handen en knieën. Maximaal gewicht kind: 9 kg.
- Het zitje (functie zomermand) is niet geschikt voor kinderen onder de 6 maanden.
- Laat geen extra matras dikker dan 25 mm in de mand (voor pasgeborenen).
- Gebruik de mand nooit op een standaard.
- Gebruik de mand alleen op een stevige, horizontale en droge ondergrond.
- Gebruik voor een pasgeboren baby de laagste stand van de rugleuning.
- Gebruik de rugleuningpositie voor kinderen vanaf 6 maanden.
- Het zitje (zomer mand functie) is niet geschikt voor kinderen jonger dan 6 maanden!
- Gebruik de mand voor een kind dat niet meer dan 22 kg weegt.
- Overlaad de kinderwagen niet! Anders kan hij omslaan en kan het kind gewond raken.
- Elke lading die wordt geplaatst en/of bevestigd aan het handvat, de plank, de achterkant van de rugleuning, de kap en/of de zijkanten van de kinderwagen kan de stabiliteit beïnvloeden! Plaats geen voorwerpen met een gewicht van meer dan 0,45 kg in de luifelzak.
- De maximale belasting van de bagagemand mag niet meer zijn dan 3 kg. Overlaad de bagagemand niet en gebruik hem niet voor kinderen om erin te rijden. Als u deze instructies niet opvolgt, vervalt de garantie van de kinderwagen.
- De maximale belasting van de bagaetas mag niet groter zijn dan 2 kg.
- Alle goederen die in de bekerhouder worden geplaatst, mogen niet meer wegen dan 0,5 kg.
- De kinderwagen en de mand zijn bedoeld voor gebruik door slechts één kind.
- Dit product is niet geschikt voor hardlopen of skaten.
- Controleer voor elk gebruik of de kinderwagen correct en volledig is uitgeklaapt, of alle onderdelen in goede staat verkeren en correct in de geselecteerde positie zijn bevestigd. Beëindig het gebruik als er versleten of losse verbindingen, beschadigde of ontbrekende onderdelen zijn.
- Maak de gordel die tussen de beentjes van het kind blijft altijd vast aan de kruisgordel voor maximale bescherming en veiligheid wanneer uw kind zelfstandig gaat staan.

- Houd het veiligheidsbord altijd vast aan het frame van de kinderwagen terwijl het kind erin zit! Til het product niet op aan de beschermplaat.
- Vouw de kinderwagen niet op en pas de positie van de rugleuning niet aan terwijl het kind erin zit.
- Wanneer de mand op de kinderwagen is geïnstalleerd, mag u het inklapmechanisme niet openen.
- Gebruik de kinderwagen niet op trappen of roltrappen. Wees voorzichtig bij het op- of aflopen van een trottoir of trede. Gevaar voor verlies van de controle over het product en het vallen van het kind. Een sterkere stoeprandimpact kan de sterkte van de constructie en de montage beïnvloeden.
- Vermijd het gebruik in de buurt van wateren (zwembaden, enz.).
- Niet gebruiken op oneffen terrein, grindoppervlakken, grasvelden (weiden of gazons), modderige gebieden.
- Laat het kind niet in de kinderwagen staan, erop klimmen of eraan hangen.
- Het autostoeltje vervangt geen wieg of bed. Als uw kind moet slapen, moet het in een geschikte kinderwagen, wieg of bed worden geplaatst.
- Het monteren, in- en uitklappen van de kinderwagen mag alleen door een volwassene worden gedaan.
- Gebruik geen accessoires, reserveonderdelen en andere componenten die niet door de fabrikant zijn geleverd! De fabrikant aanvaardt geen verantwoordelijkheid voor de veiligheid in het geval dat reserveonderdelen worden gebruikt die afwijken van de originele voor het goedgekeurde type of door hem worden aanbevolen.
- Breng geen veranderingen en aanpassingen aan de constructie aan! Neem indien nodig contact op met de dealer of een erkend servicecentrum voor overleg en reparatie.
- Bevestig geen extra snoeren of banden aan het product om verstikkingsgevaar te voorkomen.
- Gebruik het product niet als u merkt dat er onderdelen ontbreken of beschadigd zijn.
- Laat kinderen onder de 3 jaar niet aanwezig zijn voordat u het product volledig heeft gemonteerd om toegang tot kleine en gedemonteerde onderdelen te voorkomen.
- Verwijder na het uitpakken van het product al het verpakkingsmateriaal. Ze zijn geen speelgoed, laat de kinderen niet ermee spelen.
- Bewaar weg van vuur. Gebruik het product niet in de buurt van directe warmtebronnen - kachels, fornuizen of open vuur.
- Bewaar het product niet op vochtige plaatsen en in direct zonlicht.

MONTAGE- EN BEDIENINGSINSTRUCTIES

BELANGRIJK! De diagrammen en afbeeldingen in deze instructie zijn uitsluitend bedoeld ter illustratie en als richtlijn. Volg exact de instructies en volgorde voor het monteren en bedienen van het product. Controleer de veiligheid van de fixatie na het uitvoeren van elke handeling. Het vastzetten van een bepaalde positie gaat in de meeste gevallen gepaard met een klikgeluid.

ONDERDELEN – PD

ZIE AFBEELDING PD - Omschrijving van de constructie 1. Overkapping; 2. Vizier van de overkapping; 3. Veiligheidsbord; 4. Knop voor het ontgrendelen van het veiligheidsbord; 5. Knop voor het verstellen van de voetensteun; 6. Voetensteun; 7. Voorwielen; 8. Achterwielen; 9. Mand voor bagage en accessoires; 10. Bandje voor het verstellen van de hellingshoek van de rugleuning; 11. Knop voor het verstellen van de posities van de rugleuning; 12. Handvat; 13. Bekerhouder; 14. Schouderkussens; 15. Knop voor het ontgrendelen van de veiligheidsgordel; 16. Ondersteuning voor de benen; 17. Parkeervoorziening; 18. Kruisgordel; 19. Vijfpuntsveiligheidsgordel; 20 en 21. Knoppen voor het inklappen van het frame van de kinderwagen.

1. HET FRAME VAN DE KINDERWAGEN UITVOUWEN - AFBEELDINGEN 1-3; Open het frame door de veiligheidsvergrendeling (de knop voor het in-/uitvouwen) los te laten, zoals weergegeven op afbeelding 1. Trek de handgreep naar boven totdat het frame de eindpositie bereikt (afbeelding 2). U moet een klik horen als het frame goed is vergrendeld (afbeelding 3).

2. HET VEILIGHEIDSBORD DEMONTEREN EN MONTEREN – AFBEELDINGEN 4-6: Plaats de twee uiteinden van het veiligheidsbord in de daarvoor bestemde openingen aan beide zijden van het frame. Vergrendel het veiligheidsbord totdat u een klikgeluid hoort (afbeelding 4). Om het veiligheidsbord te verwijderen, druk op de vergrendelingsknop aan beide zijden van het frame en trek tegelijkertijd uit (afbeelding 5). Het veiligheidsbord kan slechts aan één kant worden geopend om de baby gemakkelijker te kunnen verzorgen of om het kind in de kinderwagen te kunnen plaatsen of eruit te halen (afbeelding 6).

3. DE HELLING VAN DE RUGLEUNING VERSTELLEN – AFBEELDING 7: Trek het mechanisme voor het verstellen van de helling zoals weergegeven op afbeelding 7 en beweeg het zitje naar omhoog of naar omlaag om de gewenste helling van het zitje te verstellen.

4. DE REM GEBRUIKEN - AFBEELDINGEN 8-9: Om de parkeervoorziening in te schakelen en beide achterwielen te vergrendelen, duw het rempedaal van de achteras naar beneden (afbeelding 8). Om de rem los te maken, trek het pedaal met uw voet naar boven (afbeelding 9).

5. DE VOETENSTEUN VERSTELLEN - AFBEELDING 10: Om de voetensteun in de gewenste stand te zetten, druk tegelijkertijd op de knoppen aan beide zijden van het

zitje, trek lichtjes de voetensteun naar boven en verplaats de deze naar omhoog en naar omlaag.

6. VIJFPUNTSVEILIGHEIDSGORDEL - AFBEELDINGEN 11-12: Om de gordel vast te maken, steek beide uiteinden op de heupgordel aan beide zijden in de gesp. Als ze correct zijn geplaatst moet u een klikgeluid horen. De schoudergordels worden geplaatst door de metalen uiteinden bij elkaar te brengen en in de gesp te steken. De schuifregelaars zijn op hun plaats en moeten aan elke kant zorgvuldig worden versteld zodat de gordel strak om uw kind zit zonder ongemak te veroorzaken. Druk op de knop op de gesp en trek de gordel om deze te verwijderen.

7. DE KINDERWAGEN INVOUWEN – AFBEELDINGEN 13-15: Voordat u de kinderwagen inklapt, moet u eerst de parkeervoorziening activeren en de zonnekap inklappen. Houd met uw duim de kleine ronde knop op het handvat ingedrukt. Houd de kleine ronde knop ingedrukt en druk op de grotere knop aan de onderkant van de handgreep. Laat het frame van de kinderwagen automatisch inklappen. Druk naar beneden totdat u een klikgeluid hoort. Dit betekent dat het frame in ingeklapte positie is vergrendeld.

RICHTLIJNEN VOOR REINIGING EN ONDERHOUD

1. Controleer regelmatig de vergrendelingen, remmen, veiligheidsgordels en gespen, verbindingen en vergrendelingsmechanismen om er zeker van te zijn dat ze in goede staat verkeren en niet versleten of beschadigd zijn.
2. Als u losse, kapotte of beschadigde onderdelen aantreft, moeten deze worden gerepareerd door een erkend servicecentrum of worden vervangen door originele onderdelen. Anders vervalt de garantie van de kinderwagen.
3. Breng geen wijzigingen aan de constructie aan of vervang versleten onderdelen door ongeschikte en niet-originele onderdelen. Hierdoor kan de kinderwagen defect raken en uw kind verwonden. En ook tot het vervallen van de garantie van de kinderwagen.
4. Gebruik een zachte katoenen doek of spons bevochtigd met water om het damast, vuile plastic of metalen delen van het product te reinigen.
5. Reinig nooit met schoonmaakmiddelen die schurende deeltjes, ammoniak, bleekmiddel of alcohol bevatten. Was de verwijderbare onderdelen en accessoires - luifel, enz. - NIET in de wasmachine, omdat dit tot schade kan leiden. Anders vervalt de garantie.
6. Laat de kinderwagen altijd volledig drogen na het schoonmaken en gebruik hem of berg hem op voor opslag pas dan.
7. Berg de kinderwagen binnen op. Omgevingsinvloeden - zeelucht, met zout bezaaide wegen, zure regen enz. evenals buitenopslag leiden tot corrosie.
8. Bewaar de kinderwagen niet in een vochtige omgeving. Als je de kinderwagen in een vochtige omgeving hebt gebruikt, moet je hem uitvouwen, drogen met een droge doek en volledig natuurlijk laten drogen. Er kan zich schimmel ontwikkelen op de kinderwagen als deze vochtig wordt bewaard.

9. Overmatige blootstelling aan de zon draagt bij aan snellere veroudering van kunststof onderdelen en vervaging van damast.

10. Plaats geen andere voorwerpen op de kinderwagen - bagage en boodschappentassen, handtassen, enz. wanneer u deze gebruikt of opbergt, aangezien dit de kinderwagen kan beschadigen en het kind erin kan verwonden. Als u deze instructie niet opvolgt, vervalt de garantie.

Gemaakt voor Cangaroo in de VRC
Fabrikant en importeur: Moni Trade Ltd.,
Adres: Bulgarije, Sofia, Trebich, 1 Dolo Str.,
Telefoonnummer: 003592/936 07 90,
Website: www.cangaroo-bg.com

HU

ПРЕДВИДЕНА УПОТРЕБА НА ПРОДУКТА

A AIRWALK babakocsi (cikkszám: 750E) újszülöttek és 4 éves korig vagy 22 kg-ig terjedő gyermekek számára készült (amelyik előbb bekövetkezik). Az AIRWALK a tökéletes utazási babakocsi, amely könnyen elfér az autó csomagtartójában és a repülőgép kézipoggyászában.

A babakocsi az európai szabvány követelményeinek megfelelően két részből áll: EN 1888-1:2018+A1:2022 "Kisgyermek nevelésére szolgáló termékek. Kerek közlekedési eszközök gyerekeknek. 1. rész: Babakocsik és kosarak babakocsikhoz" és EN 1888-2:2018+A1:2022 "Kisgyermek gondozására szolgáló termékek. Kerek szállítóeszközök gyermekek számára. 2. rész: Babakocsik 15 kg és 22 kg közötti súlyú gyermekek számára".

FIGYELEM! Gyermeke maximális védelemben részesül, ha betartja a használati utasítás utasításait és ajánlásait! Ügyeljen a figyelmeztetésekre, és tegyen meg minden szükséges óvintézkedést a gyermek sérülésének vagy károsodásának elkerülése és biztonsága érdekében! Ön felelős a gyermek biztonságáért, ha nem tartja be ezeket az

utasításokat és ajánlásokat! Győződjön meg arról, hogy mindenki, aki a babakocsit használja, ismeri az utasításokat, és kövesse azokat. Ne használjon a babakocsihoz olyan alkatrészeket vagy tartozékokat, amelyeket a gyártó vagy a forgalmazó nem hagyott jóvá, mert ezzel veszélybe kerülhet gyermeke, és érvénytelenítheti a babakocsi garanciáját.

ВАЖНО! ПРОЧЕТЕТЕ ВНИМАТЕЛНО И ЗАПАЗЕТЕ ЗА БЪДЕЩИ СПРАВКИ

FIGYELEM!

- **FONTOS! OLVASSA EL FIGYELMESEN, ÉS ŐRIZZE MEG KÉSŐBBI HIVATKOZÁSHOZ.**
- **SOHA NE HAGYJA A GYERMEKET FELÜGYELET NÉLKÜL.**
- **HASZNÁLAT ELŐTT GYŐZŐDJÖN MEG ARRÓL, HOGY AZ ÖSSZES ZÁRÓESZKÖZ BEKAPCSOLVA VAN.**
- **A SÉRÜLÉSEK ELKERÜLÉSE ÉRDEKÉBEN GYŐZŐDJÖN MEG A GYERMEK BIZTONSÁGOS TÁVOLSÁGBAN, MIELŐTT A TERMÉK BŐVÍTÉSE VAGY HAJTÁSA.**
- **NE HAGYJA GYERMEKEKET JÁTSZANI A TERMÉKEL.**
- **A BIZTONSÁGI ÖV HASZNÁLATA, MIUTÁN A GYERMEK SEGÍTSÉG NÉLKÜL KEZDETT FELÜLNI.**
- **AZ ÜLÉS (NYÁRI KOSÁR FUNKCIÓ) 6 HÓNAPOS ALATTI GYERMEKEKNEK NEM ALKALMAS!**
- **MINDIG HASZNÁLJA A BIZTONSÁGI RENDSZERT.**
- **HASZNÁLAT ELŐTT ELLENŐRIZZE, HOGY A KOSÁR BABA KOCSIHOZ, ÜLÉSRE VAGY AUTÓÜLÉSRE ERŐSÍTŐ ESZKÖZÖK MEGFELELŐEN RÖGZÍTETTEK-E.**
- **EZ A TERMÉK NEM ALKALMAS FUTÁSRA VAGY KORCSOLYÁSRA.**
- **HASZNÁLJA AZ ÜLÉST (NYÁRI KOSÁR FUNKCIÓ) 22 KG-NÁL (0-48 HÓNAP) NAGYOBB GYERMEKEKNEK.**
- **A KOSARAT (ÚJSZÜLETIKNEK SZÁMÍTOTT FUNKCIÓ) SEGÍTSÉG NÉLKÜL FELÜLNI NEM TUDÓ GYERMEK HASZNÁLÁSÁRA SZÁNJÁ, KÉZÉN ÉS TÉRDÉN FOROG ÉS FELÁLL. A GYERMEK MAXIMÁLIS SÚLYA: 9 KG.**
- **A KOSARAT CSAK KEMÉNY, VÍZSZINTES ÉS SZÁRAZ FELÜLETN HASZNÁLJA!**
- **SOHA NE HASZNÁLJON KOSARAT ÁLLVÁNYON!**
- **ÚJSZÜLETETTÉNél ALKALMAZZON A HÁTSÓL A LEG FEKÜLŐBB HELYZETÉT!**
- **TARTSD TÁVOL A TÚZTÓL!**
- **NE EMELJE MEG A TERMÉKET A VÉDŐTÁBNON KERESZTÜL!**
- **A termék összeszerelését csak felnőtt végezheti!**
- **A gyermek babakocsiba helyezése és levételekor mindig aktiválja a parkolóberendezést!**
- **Használat előtt győződjön meg arról, hogy a biztonsági övek megfelelően vannak felszerelve és beállítva.**

- A csomagtartó kosár maximális terhelhetősége nem haladhatja meg a 3 kg-ot!
- A pohártartóba helyezett áruk tömege nem haladhatja meg a 0,5 kg-ot.
- Ne terhelje túl a kocsi! A fogantyúra, deszkára, a háttámla hátuljára, a tetőre és/vagy a babakocsi oldalaira helyezett és/vagy rögzített teher befolyásolhatja a babakocsi stabilitását!
- A babakocsi és a kosár csak egy gyermek számára készült!
- Ne használjon olyan alkatrészeket és egyéb alkatrészeket, amelyeket nem a gyártó szállított! A gyártó nem vállal felelősséget a biztonságért abban az esetben, ha olyan pótalkatrészeket használnak, amelyek eltérnek a jóváhagyott típushoz vagy az általa javasolt eredetitől.
- Ne végezzen változtatásokat és módosításokat a szerkezeten! Ha szükséges, forduljon a kereskedőhöz vagy egy hivatalos szervizközpontoz tanácsadás és javítás céljából.
- Az autósülés nem helyettesíti a táskát vagy az ágyat. Ha a gyermeknek nem kell aludnia, helyezze megfelelő babakocsiba, ládába vagy ágyba.
- Ne használja a terméket, ha hiányzó vagy sérült alkatrészt észlel!
- Ne engedje, hogy 3 évesnél fiatalabb gyermekek tartózkodjanak a termék teljes összeszerelése előtt, nehogy hozzáférjenek a kisméretű és szétszerelt alkatrészekhez!
- A fulladásveszély elkerülése érdekében ne rögzítsen további zsinórokat vagy kötések a termékhez!
- Ne használja a babakocsit lépcsőn vagy mozgólépcsőn, és legyen körültekintő, amikor járdán vagy lépcsőn megy fel vagy le.
- Ne engedje, hogy 3 évesnél fiatalabb gyermekek tartózkodjanak a termék teljes összeszerelése előtt, nehogy hozzáférjenek a kisméretű és szétszerelt alkatrészekhez!
- A fulladásveszély elkerülése érdekében ne rögzítsen további zsinórokat vagy kötések a termékhez!
- Ne használja a babakocsit lépcsőn vagy mozgólépcsőn, és legyen körültekintő, amikor járdán vagy lépcsőn megy fel vagy le.
- A fulladásveszély elkerülése érdekében tartsa távol a műanyag csomagolást gyermekektől!
- Ne használja a babakocsit lépcsőn vagy mozgólépcsőn, és legyen körültekintő, amikor járdán vagy lépcsőn megy fel vagy le.
- NE tároljon a terméket nedves helyen és közvetlen napfénynek kitéve!

SZERELÉS ÉS HASZNÁLAT

FONTOS! Az útmutatóban található diagramok és ábrák csak illusztráció és iránymutatás célját szolgálják. Pontosan kövesse a termék összeszerelésére és üzemeltetésére vonatkozó utasításokat és sorrendet. Minden egyes művelet elvégzése után ellenőrizze a rögzítés biztonságát. Egy bizonyos pozíció rögzítését a legtöbb esetben kattánós hang kíséri.

ALKATRÉSZEK – PD:

LÁSD A PD ÁBRÁT – Saerkezet leírása: 1. Fényvédő; 2. A lombkorona ellenzője; 3. Biztonsági tábla; 4. Gomb a biztonsági tábla kioldásához; 5. Lábtámasz állító gomb; 6. Lábtartó; 7. Első kerekek; 8. Hátsó kerekek; 9. Kosár poggyász és tartozékok számára; 10. Öv a háttámla dőlésszögének beállításához; 11. A háttámla helyzetének beállítására szolgáló gomb; 12. Fogantyú; 13. Pohártartó; 14. Vállpárnák 15. Biztonsági öv kioldó gomb; 16. Lábtámasz; 17. Parkoló berendezés; 18. Lépéspánt; 19. Ötpontos biztonsági öv; 20 és 21. Gombok a kocsikeretnek összecukásához.

1. KOCSI KERET BŐVÍTÉSE – 1-3. ÁBRA: Nyissa ki a keretet a biztonsági zár (összecukható/kihajtható gomb) elengedésével az 1. ábrán látható módon. Húzza felfelé a fogantyút, amíg a keret el nem éri a véghelyzetet (2. ábra). Kattanást kell hallania, amikor a keret a helyére lép (3. ábra).

2. A VÉDŐTÁBLA FELSZERELÉSE ÉS ELTÁVOLÍTÁSA - 4-6. ÁBRA: Illesse a védőlemez két végét a keret két oldalsó furatába. Rögzítse a biztonsági táblát, amíg kattanást nem hall (4. ábra). A védőlemez eltávolításához nyomja meg a keret mindkét oldalán található kioldógombot, és egyidejűleg húzza meg (5. ábra). A biztonsági tábla csak az egyik oldalon nyitható a baba könnyebb gondozása vagy a babakocsiba való be- és kihelyezés érdekében (6. ábra).

3. AZ ÜLÉS DÖNTÉSÉNEK VÁLTOZTATÁSA – 7. ÁBRA: Húzza meg a dőlésszög-állítót a 7. ábrán látható módon, és mozgassa az ülést felfelé vagy lefelé a kívánt ülősszög megváltoztatásához.

4. FÉK HASZNÁLATA – 8-9. ÁBRA: A parkolóberendezés bekapcsolásához és mindkét hátsó kerék reteszeléséhez nyomja le a hátsó tengely pedált (8. ábra). A fék kioldásához emelje fel a pedált a lábával (9. ábra).

5. A LÁBTÁMASZ BEÁLLÍTÁSA – 10. ÁBRA: A lábtámasz kívánt helyzetbe állításához nyomja meg egyszerre az ülés mindkét oldalán található gombokat, és a lábtartó enyhe megemelésével mozgassa fel vagy le.

6. ÖTPONTOS BIZTONSÁGI ÖV – 11-12. ÁBRA: Az öv rögzítéséhez illesse be a két fület a két oldali övön lévő csatba – megfelelő helyzetben kattanniuk kell. A vállövek felszerelése a fém fülek összeillesztésével és a csatba való behelyezésével történik. A csúszo beállítók a helyükön vannak, és mindkét oldalon gondosan be kell állítani őket, hogy az öv kényelmesen illeszkedjen gyermeke köré anélkül, hogy kényelmetlenséget okozna. Az öv kioldásához nyomja meg a csat gombját, és húzza meg a nyitáshoz.

7. A KOCSI ÖSSZEHAJTÁSA - 13-15. ÁBRA: A babakocsi összecukása előtt aktiválja a parkolóberendezést és hajtja le a tetőt. Nyomja meg és tartsa lenyomva a fogantyún

lévő kis kerek gombot a hüvelykujjával. A kis gomb elengedése nélkül nyomja meg a nagyobb gombot a fogantyú alján. Hagyja, hogy a babakocsi kerete automatikusan összecukódjon. Nyomja le, amíg egy "kattanást" nem hall, ami azt jelzi, hogy a keret összecukott helyzetben rögzült.

A TERMÉK ÁPOLÁSA ÉS TISZTÍTÁSA

1. Rendszeresen ellenőrizze a reteszelőberendezéseket, a fékeket, a biztonsági öveket és a csatokat, az ízületeket és a reteszelő mechanizmusokat, hogy megbizonyosodjon arról, hogy azok működképesek, nem koptak vagy sérültek.
2. Ha laza, törött vagy sérült alkatrészeket talál, javíttassa meg őket egy hivatalos szervizközpontban, vagy cserélje ki eredeti alkatrészekre. Ellenkező esetben a kosárra vonatkozó garancia érvényét veszti.
3. Ne végezzen semmilyen módosítást a szerkezeten, és ne cserélje ki a kopott alkatrészeket nem megfelelő és nem eredeti alkatrészekre. Ez a babakocsi meghibásodását és a gyermek sérülését okozhatja. És akár a kosár garanciájának érvénytelenítéséig.
4. A Damaszk, a termék szennyezett műanyag- vagy fémrészeinek tisztításához használjon puha pamutkendőt vagy vízzel megnedvesített szivacsot.
5. Soha ne tisztítsa súroló hatású részecskéket, ammóniát, fehérítőt vagy alkoholt tartalmazó tisztítószerral. NE mossa a mosógépben a kivehető részeket és tartozékokat - előtetőt stb., mert ez megsérülhet. Ellenkező esetben a garancia érvényét veszti.
6. Tisztítás után mindig hagyja teljesen megszáradni a babakocsit, majd használja vagy tegye el tárolásra.
7. Tárolja a babakocsit zárt térben. A környezeti hatások - tengeri levegő, sós utak, savas esők stb., valamint a kültéri tárolás korrózióhoz vezetnek.
8. Ne tárolja a babakocsit nedves környezetben. Abban az esetben, ha nedvesen használta a babakocsit környezetbe, hajtsa ki, szárítsa meg száraz ruhával, és hagyja teljesen természetes módon megszáradni. A babakocsin penész képződhet, ha nedvesen tárolja.
9. A leégett napozás hozzájárul a műanyag alkatrészek gyorsabb öregedéséhez és a Damaszk kifakulásához.
10. Használatkor vagy tároláskor NE helyezzen a babakocsi belsejébe más tárgyakat - poggyászt, bevásárlótáskát, táskát stb., mert ez károsíthatja a babakocsit és a benne lévő gyermek sérülését okozhatja.

MONI RÉSZÉRE GYÁRTOTT KÍNABAN

Gyártó és importőr: Money Trade OOD,
Cím: Bulgária, Szófia, Trebich negyed, Dolo utca 1,
Telefonszám: 02/ 936 07 90,
Weboldal: www.moni.bg

URČENÉ POUŽITÍ PRODUKTU

Kočárek AIRWALK (položka č. 750E) je vhodný pro děti do 4 let nebo s váhou do 22 kg (podle toho, která skutečnost nastane dříve). AIRWALK je perfektním cestovním kočárkem, který lze snadno uložit do kufru auta nebo do kabiny pro příruční zavazadlo letadla.

Tento kočárek je vyroben v souladu s požadavky evropského standardu ve dvou dílech: EN 1888-1:2018+A1:2022 „Výrobky pro výchovu malých dětí. Kolečkové prostředky pro přepravování dětí. Část 1: Dětské kočárky a koše pro kočárky pro miminka“ a EN 1888-2:2018+A1:2022 „Výrobky pro výchovu malých dětí. Kolečkové prostředky pro přepravování dětí. Část 2: Kočárky pro děti s váhou od 15 do 22 kg“.

POZOR! Vaše dítě bude maximálně zabezpečeno v případě, že dodržíte pokyny a doporučení návodu k použití! Počítejte především s varováním a zajištěte všechna nezbytná ochranná opatření, abyste předešli riziku poranění nebo poškození dítěte a abyste zabezpečili jeho bezpečnost! Nesete odpovědnost co se týče bezpečnosti dítěte v případě, že nedodržíte a nerespektujete tyto pokyny a doporučení! Ujistěte se, že každý, který používá tento kočárek byl předem seznámen s návodem a dodržuje příslušné pokyny. Nepoužívejte části nebo příslušenství pro kočárek, které nebyly schváleny výrobcem nebo distributorem, protože to by mohlo přivést k riziku pro Vaše dítě a k dalšímu zrušení podmínek záruky kočárku.

DŮLEŽITÉ! ČTĚTE POZORNĚ A USCHOVEJTE PRO BUDOUCÍ POUŽITÍ

POZOR!

- Před použitím tohoto výrobku si pečlivě přečtěte tyto pokyny, abyste zajistili správné používání kočárku, návod k použití uschovejte pro případ budoucí potřeby.
- Nikdy nenechávejte dítě bez dozoru dospělého!
- Před použitím výrobku se ujistěte, že jsou aktivována všechna uzamykací zařízení.
- Abyste předešli zranění, ujistěte se, že je dítě v bezpečné vzdálenosti, než tento výrobek začnete rozkládat nebo skládat.
- Nedovolte dětem, aby si s tímto výrobkem hrály.
- Před použitím zkontrolujte, zda jsou upevňovací zařízení pro korbíčku kočárku, sedačku nebo autosedačku správně zajištěna.
- Při vkládání a vyjímání dítěte z kočárku vždy aktivujte parkovací zařízení (brzdový systém). VŽDY zabrzděte (parkovací zařízení), v případech kdy kočárek nepřidržíte nebo necháváte, to platí dokonce v případě, že jde o krátkou dobu.



- Vždy používejte systém zadržování.
- Je nezbytné použití bezpečnostního pásu v případech, že dítě začne samostatně posazovat bez pomoci jiné osoby.
- Kočárek (funkce pro novorozence) je určen pro použití dítětem, které se nedokáže bez pomoci posadit, převrátit a postavit na ruce a kolena. Maximální hmotnost dítěte: 9 kg.
- Pro děti starší než 6 měsíců používejte příslušnou polohu opěradla.
- Sedačka (funkce letního koše) není vhodná pro děti do 6 měsíců!
- Sedačku (funkci letního koše) používejte pro dítě, které má váhu maximálně 22 kg.
- Nepřetěžujte vozík! V opačném případě se kočárek může převrátit a dítě se by mohlo zranit.
- Jakékoli břemeno, které bylo umístěné a/nebo připevněné k rukojeti, desce, zadní části opěradla, stříšce a/nebo bočním stranám kočárku by mohlo ovlivnit jeho stabilitu! Do kapsy na přístřešku nekládejte předměty, které váží více než 0,45 kg.
- Maximální zatížení zavazadlového koše by nesmělo přesahovat 3 kg. Nepřetěžujte zavazadlový koš a nepoužívejte jej k jízdě dětí v něm. V případě nedodržení těchto pokynů zaniká nárok na uplatnění záruky na kočárek.
- Veškeré předměty, které by mohli být umístěné v držáku na pohárky nesmí vážit více než 0,5 kg.
- Maximální zatížení zavazadlového vaku nesmí přesahovat 2 kg.
- Kočárek a korbička jsou určeny pro použití pouze jedním dítětem.
- Tento výrobek není vhodný pro běhání nebo klouzání.
- Před každým použitím zkontrolujte, zda je kočárek správně a zcela rozložen, zda jsou všechny díly funkční a zda jsou správně upevněny ve zvolené poloze. Přestaňte používat tento výrobek v případě, že jsou opotřebené nebo uvolněné spoje, poškozené nebo chybějící díly.
- Když se vaše dítě začne samostatně stavět, vždy si připněte pánevní pás k rozkrokovému pásu pro maximální ochranu a bezpečnost.
- Vždy mějte bezpečnostní desku připevněnou k rámu kočárku, pokud je dítě v kočárku! Nezvedejte výrobek prostřednictvím ochranné desky.
- Neskládejte kočárek ani nenastavujte polohu opěradla v případě, že je v něm dítě.
- Když je košík nainstalován na kočárku, neotevírejte skládací mechanismus.
- Nepoužívejte kočárek na schodech nebo eskalátorech. Buďte opatrní, když jdete nahoru nebo dolů po chodníku nebo schodu. Existuje riziko nebezpečí ztráty kontroly nad výrobkem a upadnutí dítěte. Silnější náraz na obrubník by mohl ovlivnit pevnost konstrukce a spojení jednotlivých dílů.

- Vyhněte se použití v blízkosti vodních ploch (bazény atd.).
- Nepoužívejte na nerovném terénu, šterkových površích, travnatých plochách (louky nebo trávníky), bahnitých plochách.
- Nedovolte dítěti v kočárku vstávat, lézt nebo viset.
- Autosedačka nenahrazuje korbíčku ani postel. Pokud vaše dítě potřebuje spát, mělo by být umístěno do vhodného kočárku, korbíčky nebo postýlky.
- Složení, skládání a rozkládání kočárku by měla provádět pouze dospělá osoba.
- Nepoužívejte příslušenství, náhradní díly a jiné součásti nedodané výrobcem! Výrobce nenese žádnou odpovědnost za bezpečnost v případě použití náhradních dílů, které se liší od originálních pro schválený typ nebo od jím doporučených.
- Neprovádějte žádné změny nebo úpravy konstrukce! V případě potřeby kontaktujte prodejce nebo autorizované servisní středisko a požádejte o konzultaci a opravu.
- Nepřipojujte k produktu další šňůry nebo vázací prostředky, abyste předešli riziku udušení.
- Výrobek nepoužívejte, pokud zjistíte, že některé části chybí nebo jsou poškozené.
- Nedovolte, aby byly přítomny děti mladší 3 let, dokud výrobek zcela nesmontujete, aby se zabránilo přístupu k malým a rozebraným součástem.
- Uchovávejte plastový obal mimo dosah dětí, aby se zabránilo riziku udušení.
- Po vybalení výrobku odstraňte všechny obalové materiály. Nejsou hračkou a nedovolují dětem, aby si s nimi hrály.
- Chraňte před ohněm. Výrobek nepoužívejte v blízkosti přímých zdrojů tepla – různých topidel, sporáků na vaření nebo otevřeného ohně.
- Neskladujte výrobek na vlhkých místech a na přímém slunci.

POKYNY PRO PŘÍJEDENÍ MONTÁŽE A OBSLUHY

DŮLEŽITÉ!

Schémat a obrázky v tomto návodu jsou pouze ilustrativní a orientační. Postupujte přesně podle pokynů a pořadí pro montáž a provoz tohoto produktu. Zkontrolujte bezpečnost upevnění po provedení každé jednotlivé operace. Upevnění určité polohy je ve většině případů doprovázeno zvukem cvaknutí.

JEDNOTLIVÉ DÍLY - PD

VIZ OBRÁZEK PD – Popis konstrukce: 1. Přístřešek; 2. Kšilt přístřešku; 3. Bezpečnostní deska; 4. Tlačítko pro uvolnění bezpečnostní desky; 5. Tlačítko pro nastavení opěrky nohou; 6. Opěrka nohou; 7. Přední kola; 8. Zadní kola; 9. Koš na zavazadla a příslušenství; 10. Pás pro nastavení sklonu opěradla; 11. Tlačítko pro nastavení poloh opěradla; 12. Rukojeť; 13. Držák na pohár; 14. Ramenní podložky 15. Tlačítko pro uvolnění bezpečnostního pásu; 16.

Opěrka nohou; 17. Parkovací zařízení; 18. Rozkrokový postroj; 19. Pětibodový bezpečnostní pás; 20 a 21. Tlačítka pro skládání rámu kočárku.

1. ROZKLÁDÁNÍ RÁMU KOČÁRKU – OBRÁZKY 1-3:

Otevřete rám uvolněním bezpečnostního zámku (tlačítka pro skládání/rozkládání), jak je znázorněno na obrázku 1. Táhněte za rukojeť nahoru, dokud rám nedosáhne koncové polohy (obrázek 2). Když rám zapadne na místo, měli byste slyšet zvuk cvaknutí (obrázek 3).

2. MONTÁŽ A DEMONTÁŽ OCHRANNÉ DESKY – OBRÁZKY 4-6:

Vložte oba konce ochranné desky do dvou bočních otvorů v rámu (obrázek 4). Zajistěte bezpečnostní desku, dokud neuslyšíte zvuk cvaknutí. Abyste mohli ochrannou desku sejmut, stiskněte uvolňovací tlačítka na obou stranách rámu a současně zatáhněte (obrázek 5). Bezpečnostní desku lze otevřít pouze na jedné straně pro snazší péči o miminko nebo pro vkládání a vykládání dítěte z kočárku (obrázek 6).

3. ZMĚNA SKLONU SEDADLA – OBRÁZEK 7: Zatáhněte za seřizovač sklonu, jak je znázorněno na obrázku 7, a posuňte sedadlo nahoru nebo dolů, abyste změnili požadovaný úhel sklonu sedadla.

4. POUŽÍVÁNÍ BRZDY – OBRÁZKY 8-9: Pro aktivaci parkovacího zařízení a zablokování obou zadních kol sešlápněte pedál zadní nápravy (obrázek 8). Chcete-li brzdu uvolnit, zvedněte pedál nohou nahoru (obrázek 9).

5. NASTAVENÍ POZICE OPĚRKY NOHOU – OBRÁZEK 10: Abyste mohli nastavit opěrku nohou do požadované polohy, stiskněte současně tlačítka na obou stranách sedadla a mírným nadzvednutím opěrky nohou ji posuňte nahoru nebo dolů.

6. PĚTIBODOVÝ BEZPEČNOSTNÍ PÁS – OBRÁZKY 11-12: Abyste mohli pás zapnout, zasuněte dva výstupky na břišním pásu do přezky na obou stranách – ve správné poloze by měly zacvaknout. Ramenní pásy se nasazují spojením kovových jazýčků k sobě a vložením do přezky. Posuvné seřizovací prvky jsou na svém místě a musí být pečlivě nastaveny na každé straně tak, aby pás přiléhá kolem vašeho dítěte a nezpůsobil nepohodlí. V případě, že chcete pás odepnout, stiskněte tlačítka na přezce a tahem otevřete.

7. SKLÁDÁNÍ KOČÁRKU – OBRÁZKY 13-15: Před složením kočárku aktivujte parkovací zařízení a složte přístřešek. Palcem stiskněte a podržte malé kulaté tlačítka na rukojeti. Aniž byste uvolnili malé tlačítka, stiskněte větší tlačítka ve spodní části rukojeti. Nechte rám kočárku automaticky složit. Zatlačte dolů, dokud neuslyšíte zvuk „cvaknutí“, což znamená, že je rám zajištěn ve složené poloze.

POKYNY PRO ČIŠTĚNÍ A ÚDRŽBU

1. Pravidelně kontrolujte zajišťovací zařízení, brzdy, bezpečnostní pásy a přezky, spoje a zajišťovací mechanismy, abyste se ujistili, že jsou funkční, nejsou opotřebované nebo poškozené.

2. V případě, že najdete uvolněné, roztrhané nebo poškozené díly, je třeba je opravit v autorizovaném servisním středisku nebo je vyměnit za originální díly. V opačném případě zaniká nárok na uplatnění záruky.

3. Neprovádějte konstrukční úpravy ani nevyměňujte opotřebované díly za nevhodné a neoriginální díly. To by mohlo způsobit poruchu funkce kočárku a zranění vašeho dítěte. A také by přivedlo k zrušení nároku na uplatnění záruky.
4. K čištění damašku, znečištěných plastových nebo kovových částí výrobku použijte měkký bavlněný hadřík nebo houbu navlhčenou vodou.
5. Nikdy nečistěte čistícími prostředky obsahujícími abrazivní částice, čpavek, bělidlo nebo alkohol. NEPERTE odnímatelné části a příslušenství - stříšku apod. v pračce, protože tím by mohlo dojít k jejich poškození. V opačném případě bude uplatnění záruky neplatné.
6. Po vyčištění nechte kočárek vždy zcela vyschnout a poté jej použijte nebo odložte k uskladnění.
7. Uschovávejte kočárek ve vnitřním prostoru. Vlivy prostředí – mořský vzduch, silnice posypané solí, kyselá deště atd., stejně jako venkovní skladování vedou ke vzniku koroze.
8. Neskladujte kočárek ve vlhkém prostředí. V případě, že jste kočárek používali ve vlhkém prostředí, měli byste ho rozložit, osušit suchým hadříkem a nechat zcela přirozeně uschnout. Pokud je kočárek uschován vlhký, může se na něm vytvořit plíseň.
9. Nadměrné vystavování slunečnému záření přispívá k rychlejšímu stárnutí plastových dílů a blednutí damašku.
10. Při používání nebo skladování na kočárek nepokládejte žádné jiné předměty – zavazadla a nákupní tašky, kabelky atd., protože tím by mohlo dojít k poškození kočárku a zranění dítěte v něm. V případě nedodržování tohoto pokynu zaniká nárok na uplatnění záruky.

Vyrobeno pro Kangaroo v Čínské lidové republice

Výrobce a dovozce: Moni Trade s.r.o.

Adresa: Bulharská republika, Sofie, čtvrť Trebich, ulice Dolo 1,

Telefonní číslo: 02/ 936 07 90,

webové stránky: www.kangaroo-bg.com

URČENÉ POUŽITIE PRODUKTU

Kočík AIRWALK (položka č. 750E) je vhodný pre deti do 4 rokov alebo s váhou do 22 kg (podľa toho, ktorá skutočnosť nastane skôr). AIRWALK je perfektným cestovným kočíkom, ktorý je možné ľahko uložiť do kufra auta alebo do kabíny pre príručnú batožinu lietadla.

Tento kočík je vyrobený v súlade s požiadavkami európskeho štandardu v dvoch dieloch: EN 1888-1:2018+A1:2022 „Výrobky pre výchovu malých detí. Kolieskové prostriedky na prepravovanie detí. Časť 1: Detské kočíky a koše pre kočíky pre bábätká“ a EN 1888-2:2018+A1:2022 „Výrobky na výchovu malých detí. Kolieskové prostriedky na prepravovanie detí. Časť 2: Kočíky pre deti s váhou od 15 do 22 kg“.

POZOR! Vaše dieťa bude maximálne zabezpečené v prípade, že dodržiavate pokyny a odporúčania návodu na použitie! Počítajte predovšetkým s varovaním a zaistite všetky nevyhnutné ochranné opatrenia, aby ste predišli riziku poranenia alebo poškodenia dieťaťa a aby ste zabezpečili jeho bezpečnosť! Nesiete zodpovednosť čo sa týka bezpečnosti dieťaťa v prípade, že nedodržiavate a nerešpektujete tieto pokyny a odporúčania! Uistite sa, že každý, ktorý používa tento kočík bol vopred oboznámený s návodom a dodržiava prísušné pokyny. Nepoužívajte časti alebo príslušenstvo pre kočík, ktoré neboli schválené výrobcom alebo distribútorom, pretože to by mohlo viesť k riziku pre Vaše dieťa ak ďalšiemu zrušeniu podmienok záruky kočíka.

DÔLEŽITÉ! ČÍTAJTE POZORNE A USCHOVAJTE NA BUDÚCE POUŽITIE

POZOR!

- Pred použitím tohto výrobku si starostlivo prečítajte tieto pokyny, aby ste zaistili správne používanie kočíka, návod na použitie uschovajte pre prípad budúcej potreby.
- Nikdy nenechávajte dieťa bez dozoru dospelého!
- Pred použitím výrobku sa uistite, že sú aktivované všetky uzamykacie zariadenia.
- Aby ste predišli zraneniu, uistite sa, že je dieťa v bezpečnej vzdialenosti, než tento výrobok začnete rozkladať alebo skladať.
- Nedovoľte deťom, aby sa s týmto výrobkom hrali.
- Pred použitím skontrolujte, či sú upevňovacie zariadenia pre korbíčku kočíka, sedačku alebo autosedačku správne zaistené.
- Pri vkladaní a vyberaní dieťaťa z kočíka vždy aktivujte parkovacie zariadenie (brzdový systém). VŽDY zabrzdite (parkovacie zariadenie), v prípadoch keď kočík nepridržiavate alebo nechávate, to platí dokonca v prípade, že ide o krátku dobu.
- Vždy používajte systém zadržovania.



- Je nevyhnutné použitie bezpečnostného pásu v prípadoch, že dieťa začne samostatne posadzovať bez pomoci inej osoby.
- Kočík (funkcia pre novorodencov) je určený na použitie dieťaťom, ktoré sa nedokáže bez pomoci posadiť, prevrátiť a postaviť na ruky a kolena. Maximálna hmotnosť dieťaťa: 9 kg.
- Pre deti staršie ako 6 mesiacov používajte príslušnú polohu operadla.
- Sedačka (funkcia letného koša) nie je vhodná pre deti do 6 mesiacov!
- Sedačku (funkciu letného koša) používajte pre dieťa, ktoré má váhu maximálne 22 kg.
- Nepreťažujte vozík! V opačnom prípade sa kočík môže prevrátiť a dieťa sa by mohlo zraniť.
- Akékoľvek bremeno, ktoré bolo umiestnené a/alebo pripevnené k rukoväti, doske, zadnej časti operadla, strieške a/alebo bočným stranám kočíka by mohlo ovplyvniť jeho stabilitu! Do vrečka na prístrešku nekladajte predmety, ktoré vážia viac ako 0,45 kg.
- Maximálne zaťaženie batožinového koša by nesmelo presahovať 3 kg. Nepreťažujte batožinový kôš a nepoužívajte ho na jazdu detí v ňom. V prípade nedodržania týchto pokynov zaniká nárok na uplatnenie záruky na kočík.
- Všetky predmety, ktoré by mohli byť umiestnené v držiaku na poháriky nesmú vážiť viac ako 0,5 kg.
- Maximálne zaťaženie batožinového vaku nesmie presahovať 2 kg.
- Kočík a vanička sú určené na použitie iba jedným dieťaťom.
- Tento výrobok nie je vhodný na behanie alebo kĺzanie.
- Pred každým použitím skontrolujte, či je kočík správne a úplne rozložený, či sú všetky diely funkčné a či sú správne upevnené vo zvolenej polohe. Prestaňte používať tento výrobok v prípade, že sú opotrebované alebo uvoľnené spoje, poškodené alebo chýbajúce diely.
- Keď sa vaše dieťa začne samostatne stavať, vždy si pripnite panvový pás k rozkrokovému pásu pre maximálnu ochranu a bezpečnosť.
- Vždy majte bezpečnostnú dosku pripevnenú k rámu kočíka, pokiaľ je dieťa v kočíku! Nezdvíhajte výrobok prostredníctvom ochrannej dosky.
- Neskladajte kočík ani nenastavujte polohu operadla v prípade, že je v ňom dieťa.
- Keď je košík nainštalovaný na kočíku, neotvárajte skladací mechanizmus.
- Nepoužívajte kočík na schodoch alebo eskalátoroch. Buďte opatrní, keď idete hore alebo dole po chodníku alebo schode. Existuje riziko nebezpečenstva straty kontroly nad výrobkom a spadnutie dieťaťa. Silnejší náraz na obrubník by mohol ovplyvniť pevnosť konštrukcie a spojenie jednotlivých dielov.
- Vyhnite sa použitiu v blízkosti vodných plôch (bazény atď.).
- Nepoužívajte na nerovnom teréne, štrkových povrchoch, trávnatých plochách (lúky alebo trávniky), bahnitých plochách.

- Nedovoľte dieťaťu v kočíku vstávať, liezť alebo visieť.
- Autosedačka nenahrádza vankúš ani posteľ. Pokiaľ vaše dieťa potrebuje spať, malo by byť umiestnené do vhodného kočíka, korbičky alebo postielky.
- Zloženie, skladanie a rozkladanie kočíka by mala vykonávať iba dospelá osoba.
- Nepoužívajte príslušenstvo, náhradné diely a iné súčasti nedodané výrobcom! Výrobca nenesie žiadnu zodpovednosť za bezpečnosť v prípade použitia náhradných dielov, ktoré sa líšia od originálnych pre schválený typ alebo od ním odporúčaných.
- Nevykonávajte žiadne zmeny alebo úpravy konštrukcie! V prípade potreby kontaktujte predajcu alebo autorizované servisné stredisko a požiadajte o konzultáciu a opravu.
- Nepripájajte k produktu ďalšie šnúry alebo viazacie prostriedky, aby ste predišli riziku udusenía.
- Výrobok nepoužívajte, ak zistíte, že niektoré časti chýbajú alebo sú poškodené.
- Nedovoľte, aby boli prítomné deti mladšie ako 3 roky, kým výrobok úplne nezmontujete, aby sa zabránilo prístupu k malým a rozobraným súčastiam.
- Uchovávajte plastový obal mimo dosahu detí, aby sa zabránilo riziku udusenía.
- Po vybalení výrobku odstráňte všetky obalové materiály. Nie sú hračkou a nedovoľujú deťom, aby sa s nimi hrali.
- Chráňte pred ohňom. Výrobok nepoužívajte v blízkosti priamych zdrojov tepla – rôznych ohrievačov, sporákov na varenie alebo otvoreného ohňa.
- Neskladujte výrobok na vlhkých miestach a na priamom slnku.

POKYNY NA PREVEDENIE MONTÁŽE A OBSLUHY

DÔLEŽITÉ!

Schémy a obrázky v tomto návode sú iba ilustratívne a orientačné. Postupujte presne podľa pokynov a poradia pre montáž a prevádzku tohto produktu. Skontrolujte bezpečnosť upevnenia po vykonaní každej jednotlivéj operácie. Upevnenie určitej polohy je vo väčšine prípadov sprevádzané zvukom cvaknutia.

JEDNOTLIVÉ DIELY - PD

POZRI OBRÁZOK PD – Popis konštrukcie: 1. Prístrešok; 2. Šilt prístrešku; 3. Bezpečnostná doska; 4. Tlačidlo pre uvoľnenie bezpečnostnej dosky; 5. Tlačidlo pre nastavenie opierky nôh; 6. Opierka nôh; 7. Predné kolesá; 8. Zadné kolesá; 9. Kôš na batožinu a príslušenstvo; 10. Pás pre nastavenie sklonu operadla; 11. Tlačidlo pre nastavenie polôh operadla; 12. Rukoväť; 13. Držiak na pohár; 14. Ramenné podložky; 15. Tlačidlo pre uvoľnenie bezpečnostného pásu; 16. Opierka nôh; 17. Parkovacie zariadenie; 18. Rozkrokový postroj; 19. Päťbodový bezpečnostný pás; 20 a 21. Tlačidlá pre skladanie rámu kočíka.

1. ROZKLADANIE RÁMU KOČÍKA – OBRÁZKY 1-3:

Otvorte rám uvoľnením bezpečnostného zámku (tlačidlo pre skladanie/rozkladanie), ako je znázornené na obrázku 1. Ťahajte za rukoväť hore, kým rám nedosiahne koncovú polohu (obrázok 2). Keď rám zapadne na miesto, mali by ste počuť zvuk cvaknutia (obrázok 3).

2. MONTÁŽ A DEMONTÁŽ OCHRANNEJ DOSKY – OBRÁZKY 4-6:

Vložte oba konce ochrannej dosky do dvoch bočných otvorov v ráme (obrázok 4). Zaisťte bezpečnostnú dosku, kým nebudete počuť zvuk cvaknutia. Aby ste mohli ochrannú dosku sňať, stlačte uvoľňovacie tlačidlo na oboch stranách rámu a súčasne zatiahnite (obrázok 5). Bezpečnostnú dosku je možné otvoriť iba na jednej strane pre ľahšiu starostlivosť o bábätko alebo pre vkladanie a vykladanie dieťaťa z kočíka (obrázok 6).

3. ZMENA SKLONU SEDADLA – OBRÁZOK 7: Zatiahnite za nastavovač sklonu, ako je znázornené na obrázku 7, a posuňte sedadlo hore alebo dole, aby ste zmenili požadovaný uhol sklonu sedadla.

4. POUŽÍVANIE BRZDY – OBRÁZKY 8-9: Pre aktiváciu parkovacieho zariadenia a zablokovanie oboch zadných kolies zošliapnite pedál zadnej nápravy (obrázok 8). Ak chcete brzdú uvoľniť, zdvihnite pedál nôh nahor (obrázok 9).

5. NASTAVENIE POZÍCIE OPIERKY NÔH – OBRÁZOK 10: Aby ste mohli nastaviť opierku nôh do požadovanej polohy, stlačte súčasne tlačidlá na oboch stranách sedadla a miernym nadvihnutím opierky nôh ju posuňte nahor alebo nadol.

6. PETIBODOVÝ BEZPEČNOSTNÝ PÁS – OBRÁZKY 11-12: Aby ste mohli pás zapnúť, zasunúť dva výstupky na brušnom páse do pracky na oboch stranách – v správnej polohe by mali zacvaknúť. Ramenné pásy sa nasadzujú spojením kovových jazýčkov k sebe a vložením do pracky. Posuvné nastavovacie prvky sú na svojom mieste a musia byť starostlivo nastavené na každej strane tak, aby pás priliehal okolo vášho dieťaťa a nespôsoboval nepohodlie. V prípade, že chcete pás odopnúť, stlačte tlačidlo na pracke a ťahom otvorte.

7. SKLADANIE KOČÍKA – OBRÁZKY 13-15: Pred zložením kočíka aktivujte parkovacie zariadenie a zložte prístrešok. Palcom stlačte a podržte malé okrúhle tlačidlo na rukoväti. Bez toho, aby ste uvoľnili malé tlačidlo, stlačte väčšie tlačidlo v spodnej časti rukoväte. Nechajte rám kočíka automaticky zložiť. Zatlačte nadol, kým nebudete počuť zvuk „cvaknutia“, čo znamená, že je rám zaistený v zloženej polohe.

POKYNY NA ČISTENIE A ÚDRŽBU

1. Pravidelne kontrolujte zaisťovacie zariadenie, brzdy, bezpečnostné pásy a pracky, spoje a zaisťovacie mechanizmy, aby ste sa uistili, že sú funkčné, nie sú opotrebované alebo poškodené.

2. V prípade, že nájdete uvoľnené, roztrhané alebo poškodené diely, je potrebné ich opraviť v autorizovanom servisnom stredisku alebo ich vymeniť za originálne diely. V opačnom prípade zaniká nárok na uplatnenie záruky.

3. Nevykonávajte konštrukčné úpravy ani nevymieňajte opotrebované diely za nevhodné a neoriginálne diely. To by mohlo spôsobiť poruchu funkcie kočíka a zranenia vášho dieťaťa. A tiež by priviedlo k zrušeniu nároku na uplatnenie záruky.
4. Na čistenie damašku, znečistených plastových alebo kovových častí výrobku použite mäkkú bavlnenú handričku alebo špongiu navlhčenú vodou.
5. Nikdy nečistite čistiacimi prostriedkami obsahujúcimi abrazívne častice, čpavok, bielidlo alebo alkohol. NEPERTE odnímateľné časti a príslušenstvo - striešku a pod. v práčke, pretože tým by mohlo dôjsť k ich poškodeniu. V opačnom prípade bude uplatnenie záruky neplatné.
6. Po vyčistení nechajte kočík vždy úplne vyschnúť a potom ho použite alebo odložte na uskladnenie.
7. Uschovávajúce kočík vo vnútornom priestore. Vplyvy prostredia – morský vzduch, cesty posypané soľou, kyslé dažde atď., rovnako ako vonkajšie skladovanie vedú k vzniku korózie.
8. Neskladujte kočík vo vlhkom prostredí. V prípade, že ste kočík používali vo vlhkom prostredí, mali by ste ho rozložiť, osušiť suchou handričkou a nechať úplne prirodzene uschnúť. Pokiaľ je kočík uschovaný vlhký, môže sa na ňom vytvoriť pleseň.
9. Nadmerné vystavovanie slnečnému žiareniu prispieva k rýchlejšiemu starnutiu plastových dielov a vyblednutiu damašku.
10. Pri používaní alebo skladovaní na kočík nekladte žiadne iné predmety – batožinu a nákupné tašky, kabelky atď., pretože tým by mohlo dôjsť k poškodeniu kočíka a zraneniu dieťaťa v ňom. V prípade nedodržiavania tohto pokynu zaniká nárok na uplatnenie záruky.

Vyrobené pre Kangaroo v Čínskej ľudovej republike
Výrobca a dovozca: Moni Trade s.r.o.
Adresa: Bulharská republika, Sofia, štvrť Trebich, ulica Dolo 1,
Telefónne číslo: 02/ 936 07 90,
webové stránky: www.cangaroo-bg.com

BG ГАРАНЦИЯ

Продуктът има гаранция срещу всякаква липса на съответствие при нормални условия на използване, според предвиденото в инструкциите за употреба. Гаранцията не е валидна в случай на щети, причинени от неправилна употреба, износване или непредвидени обстоятелства. За срока на гаранцията, относно липсата на съответствие, моля вижте специалните разпоредби на местното законодателство, приложимо в държавата на закупуване, когато е предвидено.

За повече информация относно правото на рекламация на потребителя по смисъла на Закона за предоставяне на цифрово съдържание и цифрови услуги и за продажба на стоки и Закона за защита на потребителите, направете справка в уеб сайтовете на компанията: www.moni.bg; www.cangaroo-bg.com; www.byox.eu. Телефон за контакт: +359 02 936 079 Email: office@moni.bg

EN WARRANTY

The product is guaranteed against any conformity defect in normal conditions of use as provided for by the instructions. The warranty shall not apply in the case of damage caused by improper use, wear or accidental events.

For the duration of the warranty on conformity defects please refer to the specific provisions of applicable national standards in the country of purchase, where provided.

DE GARANTIE

Für das Produkt gilt eine Garantie gegen etwaige Konformitätsmängel unter normalen Nutzungsbedingungen, wie in der Gebrauchsanweisung angegeben. Die Garantie erlischt bei Schäden, die durch unsachgemäßen Gebrauch, Abnutzung oder unvorhergesehene Umstände verursacht wurden.

Für die Dauer der Garantie hinsichtlich von Konformitätsmängel, beachten Sie bitte die besonderen Bestimmungen des im Staat des Erwerbs geltenden örtlichen Rechts, sofern vorgesehen.

FR GARANTIE

Le produit est garanti contre tout défaut de conformité dans les conditions normales d'utilisation telles que prévues dans la notice d'utilisation. La garantie n'est pas valable en cas de dommages causés par la mauvaise utilisation, l'usure ou des circonstances imprévues.

Pour la période de la garantie, concernant le défaut de conformité, veuillez consulter les dispositions particulières de la législation locale applicable dans le pays d'achat, le cas échéant.

IT GARANZIA

Il prodotto è garantito contro qualsiasi mancanza di conformità nelle normali condizioni d'uso previste nelle istruzioni per l'uso. La garanzia non sarà valida in caso di danni causati da uso improprio, usura o circostanze impreviste.

Per tutta la durata della garanzia, in merito ai difetti di conformità, si rinvia alle particolari disposizioni della legge locale applicabile nel paese di acquisto, ove previste.

ES GARANTÍA

El producto está garantizado contra cualquier falta de conformidad en condiciones normales de uso, tal como se indica en las instrucciones de uso. La garantía no será válida en caso de daños causados por uso indebido, desgaste o circunstancias imprevistas.

Para la duración de la garantía, en caso de no conformidad, consulte las disposiciones específicas de la legislación local aplicable en el país de compra, si procede.

RO GARANTIE

Produsul are garantie împotriva oricărui neconformități în condiții normale de utilizare, conform celor prevăzute în instrucțiunile de utilizare. Garanția nu va fi valabilă în caz de daune cauzate de utilizarea necorespunzătoare, uzura sau circumstanțe neprevăzute.

Pe durata garanției, în ceea ce privește lipsa de conformitate, vă rugăm să consultați prevederile speciale ale legislației locale aplicabile în țara de achiziție, atunci când sunt prevăzute.

EL ΕΓΓΥΗΣΗ

Το προϊόν έχει εγγύηση για τυχόν έλλειψη συμμόρφωσης υπό κανονικές συνθήκες χρήσης, όπως προβλέπεται στις οδηγίες χρήσης. Η εγγύηση δεν θα ισχύει σε περίπτωση ζημιών που προκλήθηκαν από ακατάλληλη χρήση, φθορά ή απρόβλεπτες συνθήκες.

Για τη διάρκεια της εγγύησης, σχετικά με την έλλειψη συμμόρφωσης, ανατρέξτε στις ειδικές διατάξεις της τοπικής νομοθεσίας που ισχύει στη χώρα αγοράς, όπως προβλέπεται.

RU ГАРАНТИЯ

Изделие гарантировано от любого несоответствия при нормальных условиях использования, как указано в инструкциях по эксплуатации. Гарантия не будет действовать в случае повреждения, вызванного неправильным использованием, износом или непредвиденными обстоятельствами.

В отношении гарантийного срока, касающегося несоответствия, обратитесь к специальным положениям местного законодательства, применимого в стране покупки, где это предусмотрено.

SR/MNE/BIH GARANCIJA

Za proizvod se daje garancija protiv bilo kakve neusaglašenosti pod normalnim uslovima upotrebe kao što je navedeno u uputstvima za upotrebu. Garancija neće važiti u slučaju oštećenja uzrokovanih nepravilnom upotrebom, habanjem ili nepredviđenim okolnostima.

Za vreme trajanja garancije, u vezi sa neusaglašnošću, molimo pogledajte posebne odredbe lokalnog zakona koji se primenjuje u zemlji kupovine, kada je to predviđeno.

NL GARANTIE

Het product heeft een garantie tegen elk gebrek aan conformiteit onder normale gebruiksomstandigheden, zoals bepaald in de gebruiksaanwijzing. De garantie dekt geen schade veroorzaakt door oneigenlijk gebruik, slijtage of onvoorzienne omstandigheden.

Met betrekking tot het gebrek aan conformiteit gedurende de garantieperiode verwijzen we naar de bijzondere bepalingen van de lokale wetgeving die van toepassing is in het land van aankoop, indien aanwezig.

HU GARANCIA

A termékre garanciát vállalunk a használati utasításban leírt normál használati feltételek mellett a megfelelés hiányára. A jóállás nem érvényes a nem rendeltetésszerű használatból, kopásból vagy előre nem látható körülményekből eredő károk esetén.

A jóállás időtartamára vonatkozóan a megfelelés hiányával kapcsolatban kérjük, olvassa el a vásárlás országában érvényes helyi törvények speciális rendelkezéseit, ha vannak ilyenek.

CZ GARANTI

Produktens garanti gäller för alla fabrikationsfel vid normal användning av produkten enligt vad som förutses i bruksanvisningen.

Garantin gäller således inte vid skada som orsakats av felaktig användning, slitage eller olycka.

För giltighetsperioden för garanti mot fabrikationsfel hänvisas till de särskilda bestämmelserna i nationella lagar som gäller i inköpslandet, i förekommande fall.

SK GARANTI

Produktens garanti gäller för alla fabrikationsfel vid normal användning av produkten enligt vad som förutses i bruksanvisningen.

Garantin gäller således inte vid skada som orsakats av felaktig användning, slitage eller olycka.

För giltighetsperioden för garanti mot fabrikationsfel hänvisas till de särskilda bestämmelserna i nationella lagar som gäller i inköpslandet, i förekommande fall.